

YATO



PL AKUMULATOROWA MINIPILARKA ŁAŃCUCHOWA

EN CORDLESS MINI CHAINSAW

DE MINI AKKU-KETTENSÄGE

RU АККУМУЛЯТОРНАЯ ЦЕПНАЯ МИНИ ПИЛА

UA АККУМУЛЯТОРНА ЛАНЦЮГОВА МІНІ-ПИЛА

LT AKUMULIATORINIS MINI GRANDININIS PĖJKLAS

LV AKUMULATORA MINI ĶĒDES ZĀĢIS

CZ AKUMULÁTOROVÁ MINI ŘETĚZOVÁ PÍLA

SK AKUMULÁTOROVÁ MINI REŤAZOVÁ PÍLA

HU AKKUS MINI LÁNCFŰRÉSZ

RO MINI DRUJBĂ CU ACUMULATOR

ES MINI MOTOSIERRA INALÁMBRICO

FR MINI-TRONÇONNEUSE SANS-FIL

IT MINI MOTOSEGA A BATTERIA

NL DRAADLOZE MINI KETTINGZAAG

GR ΜΙΝΙ ΑΛΥΣΟΠΡΙΟΝΟ ΜΠΑΤΑΡΙΑΣ

BG МИНИ АККУМУЛЯТОРЕН ВЕРИЖЕН ТРИОН

PT MINI ELETROSSERRA SEM FIO

HR AKUMULATORSKA MINI MOTORNA PILA

AR ري غص يكل س ال راشنم

YT-828113

YT-828114



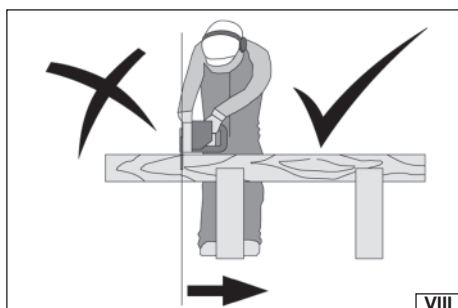
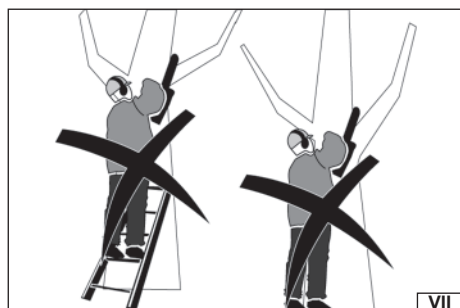
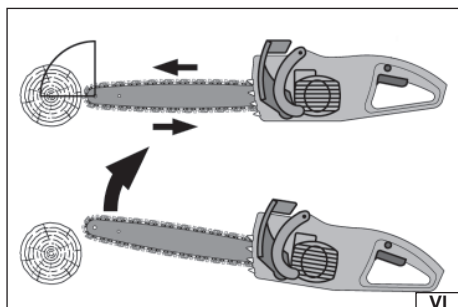
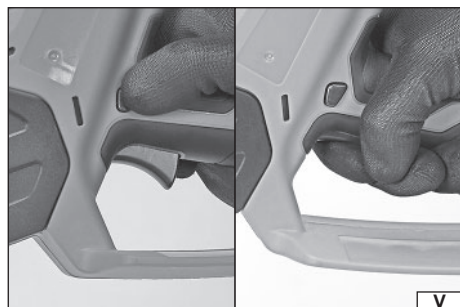
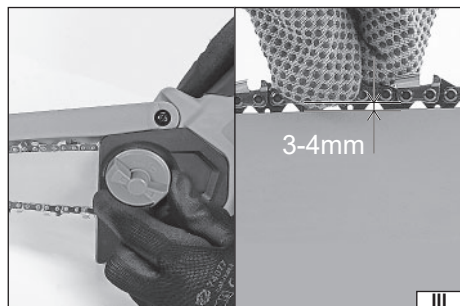
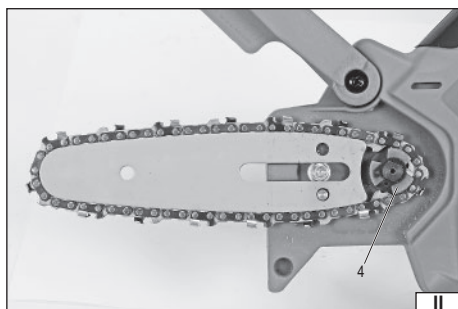
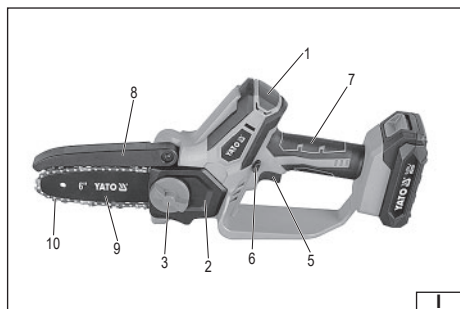

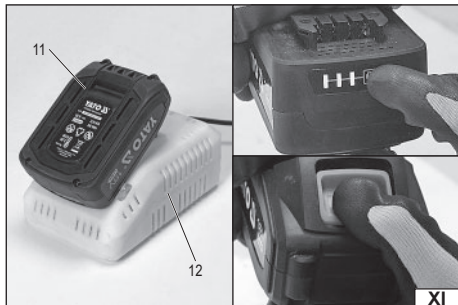
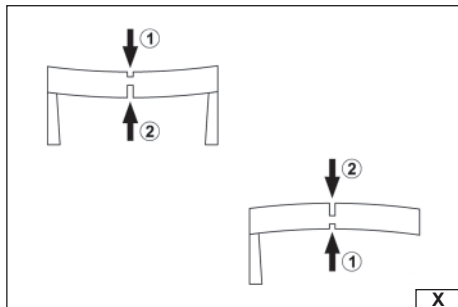
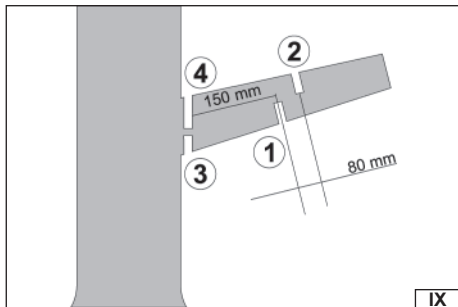

PL

1. obudowa silnika
2. panel boczny
3. pokrętko blokujące
4. koło napędowe łańcucha
5. włącznik elektryczny
6. blokada włącznika elektrycznego
7. uchwyt
8. osłona górna
9. prowadnica
10. łańcuch
11. akumulator
12. stacja ładująca

EN

1. engine housing
2. side cover
3. locking knob
4. chain drive wheel
5. electric switch
6. electric switch lock
7. handle
8. top cover
9. guide
10. chain
11. battery
12. charging station

DE

1. Motorgehäuse
2. Seitendeckel
3. Feststellknopf
4. Kettenantriebsrad
5. elektrischer Schalter
6. elektrischer Schaltersperre
7. Griff
8. Obere Abdeckung
9. Anleitung
10. Kette
11. Batterie
12. Ladestation

RU

1. корпус двигателя
2. боковая крышка
3. ручка блокировки
4. цепное приводное колесо
5. электрический выключатель
6. электрический выключатель блокировки
7. ручка
8. верхняя крышка
9. руководство
10. цепь
11. аккумулятор
12. зарядная станция

UA

1. корпус двигуна
2. бічна кришка
3. фіксуюча ручка
4. ланцюгове приводне колесо
5. електричний вимикач
6. блокування електричного вимикача
7. ручка
8. верхня кришка
9. пугівник
10. ланцюг
11. акумулятор
12. зарядна станція

LT

1. variklio korpusas
2. šoninis dangtelis
3. fiksavimo rankenėlė
4. grandininis pavaros ratas
5. elektros jungiklis
6. elektros jungiklio užraktas
7. rankena
8. viršutinis dangtis
9. vadovas
10. grandinė
11. baterija
12. įkrovimo stotelė

LV

1. motora korpus
2. sānu vāks
3. blokēšanas poga
4. ķēdes piedziņas ritenis
5. elektriskais slēdzis
6. elektriskā slēdža slēdzene
7. rokturis
8. augšējais vāks
9. celvedis
10. ķēde
11. akumulators
12. uzlādes stacija

CZ

1. skříň motoru
2. boční kryt
3. zajišťovací knoflík
4. řetězové hnací kolo
5. elektrický spínač
6. zámeč elektrického spínače
7. rukojeť
8. horní kryt
9. průvodce
10. řetěz
11. baterie
12. nabíjecí stanice

SK

1. kryt motora
2. bočný kryt
3. zaistovacie koliesko
4. reťazové hnacie koleso
5. elektrický spínač
6. záмок elektrického spínača
7. rukoväť
8. horný kryt
9. sprievodca
10. reťaz
11. batéria
12. nabíjacia stanica

HU

1. motorház
2. oldalsó fedél
3. rögzítógomb
4. lánchajtású kerék
5. elektromos kapcsoló
6. elektromos kapcsolózár
7. fogantyú
8. felső fedél
9. útmutató
10. lánc
11. akkumulátor
12. töltőállomás

RO

1. carcasa motorului
2. capac lateral
3. buton de blocare
4. roată de acționare cu lanț
5. întrerupător electric
6. blocare întrerupător electric
7. mâner
8. capac superior
9. ghid
10. lanț
11. baterie
12. stație de încărcare

ES

1. carcasa del motor
2. cubierta lateral
3. perilla de bloqueo
4. rueda de transmisión por cadena
5. interruptor eléctrico
6. cerradura de interruptor eléctrico
7. manéjar
8. cubierta superior
9. guía
10. cadena
11. batería
12. estación de carga

FR

1. carter moteur
2. couvercle latéral
3. bouton de verrouillage
4. roue d'entraînement par chaîne
5. interrupteur électrique
6. verrouillage de l'interrupteur électrique
7. poignée
8. couvercle supérieur
9. guide
10. chaîne
11. batterie
12. station de recharge

IT

1. alloggiamento del motore
2. copertura laterale
3. manopola di bloccaggio
4. ruota motrice a catena
5. interruttore elettrico
6. blocco interruttore elettrico
7. maniglia
8. copertura superiore
9. guida
10. catena
11. batteria
12. stazione di ricarica

NL

1. motorbehuizing
2. zijdeksel
3. vergrendelingsknop
4. kettingaandrijfwiel
5. elektrische schakelaar
6. elektrisch schakelslot
7. handvat
8. bovenklep
9. gids
10. ketting
11. batterij
12. laadstation

GR

1. περίβλημα κινητήρα
2. πλαϊνό κάλυμμα
3. κουμπι ασφάλισης
4. τροχός κίνησης αλυσίδας
5. ηλεκτρικός διακόπτης
6. ηλεκτρική κλειδαριά διακόπτη
7. λαβή
8. επάνω κάλυμμα
9. οδηγός
10. αλυσίδα
11. μπαταρία
12. σταθμός φόρτισης

BG

1. корпус на двигателя
2. страничен капак
3. заключващо копче
4. верижно задвижващо колело
5. електрически превключвател
6. заключване на електрическия превключвател
7. дръжка
8. горен капак
9. ръководство
10. верига
11. батерия
12. зарядна станция

PT

1. carcaça do motor
2. tampa lateral
3. botão de bloqueio
4. roda dentada de acionamento da corrente
5. interruptor elétrico
6. bloqueio do interruptor elétrico
7. punho
8. guarda superior
9. guia
10. cadeia
11. bateria
12. estação de carregamento

HR

1. kućište motora
2. bočni poklopac
3. gumb za zaključavanje
4. lančani pogonski kotač
5. električni prekidač
6. brava električnog prekidača
7. ručka
8. gornji poklopac
9. vodič
10. lanac
11. baterija
12. stanica za punjenje

AR

١. غلاف المحرك
٢. الغطاء الجانبي
٣. مقبض القفل
٤. عجلة قيادة السلسلة
٥. مقبض كهرلبي
٦. قفل المقبض الكهرلبي
٧. مقبض
٨. الغطاء العلوي
٩. دليل
١٠. سلسلة
١١. البطارية
١٢. محطة الشحن



Przeczytać instrukcję
Read the operating instruction
Bedienungsanleitung durchgelesen
Прочитать инструкцию
Прочитать инструкцию
Pershakuyti instrukciya
Jálasa instrukciju
Prečítat návod k použití
Prečítat návod k obsluhu
Olvasni utasítást
Čítaťsi instrukčionie
Lea la instrucción
Lisez la notice d'utilisation
Leggere il manuale d'uso
Lees de instructies
Διαβάστε τις οδηγίες χρήσης
Прочетете ръководството
Ler as presentes instruções
Prečitajte priručnik
اقرأ الدليل



Używać gogle ochronne
Wear protective goggles
Schutzbrille verwenden
Пользоваться защитными очками
Користуйтесь захисними окулярами
Vartok apsauginius akinius
Jälleto drošības brilles
Používej ochranné brýle
Používaj ochranné okuliare
Használjon védőszemüveget!
Intrebuințează ochelari de protejare
Use protectores del oído
Portez des lunettes de protection
Utilizzare gli occhiali di protezione
Draag een veiligheidsbril
Χρησιμοποιήστε τα γυαλιά προστασίας
Исползуйте средства защиты очила
Usar óculos de proteção
Koristite zaštitne naočale
استخدم نظارات السلامة



Używać ochrony sluchu
Wear hearing protectors
Tragen Sie Gehörschutz
Пользоваться средствами защиты слуха
Користуйтесь засобами захисту слуху
Vartoti ausines klausai apsaugoti
Jälleto dzirdes drošības līdzekļu
Používej chrániče sluchu
Používaj chrániče sluchu
Használjon fülvédőt!
Intrebuințează antifoane
Use protectores de la vista
Portez une protection auditive
Utilizzare i dispositivi di protezione dell'udito
Draag gehoorbescherming
Χρησιμοποιήστε τις υατοπίδες
Исползуйте средства за защита на слуха
Use proteção auditiva
Nosite zaštitu za sluh
قم بارتداء وقي السمع



Stosować rękawice ochronne
Use protective gloves
Schutzhandschuhe verwenden
Использовать защитные перчатки
Використовувати захисні рукавички
Naudoti apsauginės pirštines
Lietot aizsargcimdus
Používaťe ochranné rukavice
Používajte ochranné rukavice
Használnjón védőkesztyűt
Utilizarea mănușilor de protecție
Use guantes de protección
Portez des gants de protection
Utilizzare i guanti di protezione
Gebruik beschermende handschoenen
Φορέστε τα γάντια προστασίας
Используйте защитни ръкавици
Usar luvas de proteção
Nosite zaštitne rukavice
ارتد قفازات واقية



Stosować ochronę dróg oddechowych
Use the respiration protection
Atemwege schützen!
Применять защиту дыхательных путей
Користуйтеся захистом дихальних шляхів
Таikyti kvėpavimo takų apsaugą
Lietojiet elpošanas traktu aizsardzību
Používejte prostředky na ochranu dýchacích cest
Používajte prostriedky na ochranu dýchacích ciest
Használnjón légzésvédő álarcot
Utilizaj aparatori ale căilor respiratorii
Proteja las vias respiratorias
Utilisez la protection respiratoire
Utilizzare la protezione della respirazione
Gebruik de ademhalingsbescherming
Χρησιμοποιήστε την προστασία της αναπνοής
Используйте респираторна заштита
Use protecție respiratorie
Koristite zaštitu za disanje
استخدم حماية الجهاز التنفسي



Nie wystawiać na działanie opadów atmosferycznych
Do not expose to precipitation
Nicht dem Niederschlag aussetzen
Не подвергать влиянию атмосферных осадков
Не піддавати дії атмосферних опадів
Nestatyti pjūklui j atmosferinių kritulių poveikio pavojų
Nedrīkst atstāt zem atmosfēriskiem nokrišņiem
Nevystavovat' pôsobeniu atmosfērīckých srážek
Nevystavovat' pôsobeniu atmosfērīckých srážok
Soha ne tegye ki csapadék hatásának
Nu expuneți la ploaie sau umezeală
No exponga la herramienta a la humedad
Ne pas exposer aux précipitations
Non esporre a precipitazioni
Niet blootstellen aan neerslag
Μην εκθέτετε τις βροχοπτώσεις
Не излагайте на валежи
Năo expor à chuva ou humidade
Ne izlagati kiši ili vlazi
لا تعرضه للأمطار أو الرطوبة



Zawsze trzymaj pilarkę oburącz
Always hold the chain saw with both hands
Halten Sie die Kettensäge immer mit beiden Händen
Всегда держите ценную пилу обеими руками
Завжди тримайте ланцюгову пилку обома руками
Grandininį pjūklį visada laikykite abiem rankomis
Vienmēr turiet ķēdes zāģi ar abām rokām
Rétézovou pilu držte vždy obema rukama
Retazovú pilu držte vždy oboma rukami
Mindig két kézzel fogja meg a láncfűrészt
Tineți întotdeauna ferăstrăul cu lanț cu ambele mâini
Sostenga siempre la motosierra con ambas manos
Tenez toujours la tronçonneuse à deux mains
Tenere sempre la motosega con entrambe le mani
Houd de kettingzaag altijd met beide handen vast
Να κρατάτε πάντα το αλυσόπριον και με τα δύο χέρια
Винаги дръжете триона с две ръце



Strzeż się odbicia pilarki w stronę operatora i unikaj kontaktu z czubkiem prowadnicy.
Beware of the power saw kickback towards the operator and avoid contact with the tip of the guide bar.
Achtung Rückschlag in Richtung des Bedieners - Kontakt mit der Spitze der Führungsschiene vermeiden.
Остерігайтесь відбиття пили в бік оператора і уникайте контакту з кінчиком напрямноці.
Saugokitės, kad pjūklas neatšoktų operatoriaus link, ir venkite sąlyčio su kreiptuvo galiuku.
Sargieties no atslietimo operatora virziena ū izvairieties no saskares ar vadīklas galu.
Dávajte pozor na zpětný ráz směrem k obsluze a vyhněte se kontaktu se špičkou vodící lišty.
Dajte si pozor na spätný náraz smerom k obsluze a vyhýbajte sa kontaktu so špičkou vodiacej lišty.
Óvakodjon a fűrés visszarágásától a kezelő felé, és kerülje a vezetősin csúcsával való érintkezést.
Atenție la reculul motoferăstrăului spre utilizator și evitați contactul cu vârful lamei de ghidare.
Tenga cuidado con el retroceso hacia el operador y evite el contacto con la punta de la barra guía.
Se méfier du rebond de la tronçonneuse vers l'opérateur et éviter tout contact avec la pointe du guide.
Attenzione al rimbalzo della sega verso l'operatore ed evitare il contatto con la punta della guida.
Pas op dat de zaag niet naar de bediener stuult en vermijd contact met de punt van de geleider.
Προσοχή στην απόκρουση προς τον χειριστή και αποφύγετε την επαφή με την άκρη του οδηγού.
Πазете се от отскачането на триона към оператора и избягвайте контакт с върха на водача.
Cuidado com o recuo em direção ao operador e evite o contato com a ponta da guia.
Pazite na trzaj prema operateru i izbjegavajte kontakt s vrhom vodilice.
إحذر من ارتداد المنشار نحو المشغل وتجنب ملامسة طرف سكة التوجيه



Hallas - moc L_{WA}
Noise - power L_{WA}
Lärm - Leistung L_{WA}
Шум - мощність L_{WA}
Шум - потужність L_{WA}
Triukšmas - galia L_{WA}
Troksņi - jauda L_{WA}
Hluk - výkon L_{WA}
Hluk - výkon L_{WA}
Zaj - teljesítmény L_{WA}
Zgomot - putere L_{WA}
Ruido - potencia L_{WA}
Bruit - puissance L_{WA}
Rumore - potenza L_{WA}
Geluid - vermogen L_{WA}
Θόρυβος - ισχύς L_{WA}
Шум - мощност L_{WA}
Ruido - potência L_{WA}
Buka - snaga L_{WA}
دەسلا تێزۆی - هاتەر وێستەر



Ten symbol informuje o zakazie umieszczania zużytego sprzętu elektrycznego i elektronicznego (w tym baterii i akumulatorów) łącznie z innymi odpadami. Zużyty sprzęt powinien być zbierany selektywnie i przekazany do punktu zbierania w celu zapewnienia jego recyklingu i odzysku, aby ograniczyć ilość odpadów oraz zmniejszyć stopień wykorzystania zasobów naturalnych. Niekontrolowane uwalnianie składników niebezpiecznych zawartych w sprzęcie elektrycznym i elektronicznym może stanowić zagrożenie dla zdrowia ludzkiego oraz powodować negatywne zmiany w środowisku naturalnym. Gospodarstwo domowe pełni ważną rolę w przyczynieniu się do ponownego użycia i odzysku, w tym recyklingu zużytego sprzętu. Więcej informacji o właściwych metodach recyklingu można uzyskać u władz lokalnych lub sprzedawcy.

This symbol indicates that waste electrical and electronic equipment (including batteries and storage cells) cannot be disposed of with other types of waste. Waste equipment should be collected and handed over separately to a collection point for recycling and recovery, in order to reduce the amount of waste and the use of natural resources. Uncontrolled release of hazardous components contained in electrical and electronic equipment may pose a risk to human health and have adverse effects for the environment. The household plays an important role in contributing to reuse and recovery, including recycling of waste equipment. For more information about the appropriate recycling methods, contact your local authority or retailer.

Dieses Symbol weist darauf hin, dass Elektro- und Elektronik-Altgeräte (einschließlich Batterien und Akkumulatoren) nicht zusammen mit anderen Abfällen entsorgt werden dürfen. Altgeräte sollten getrennt gesammelt und bei einer Sammelstelle abgegeben werden, um deren Recycling und Verwertung zu gewährleisten und so die Abfallmenge und die Nutzung natürlicher Ressourcen zu reduzieren. Die unkontrollierte Freisetzung gefährlicher Stoffe, die in Elektro- und Elektronikgeräten enthalten sind, kann eine Gefahr für die menschliche Gesundheit darstellen und negative Auswirkungen auf die Umwelt haben. Der Haushalt spielt eine wichtige Rolle bei der Wiederverwendung und Verwertung, einschließlich des Recyclings von Altgeräten. Weitere Informationen zu den geeigneten Recyclingverfahren erhalten Sie bei den örtlichen Behörden oder Ihrem Händler.

Этот символ информирует о запрете помещать изношенное электрическое и электронное оборудование (в том числе батареи и аккумуляторы) вместе с другими отходами. Изношенное оборудование должно собираться селективно и передаваться в точку сбора, чтобы обеспечить его переработку и утилизацию, для того, чтобы ограничить количество отходов, и уменьшить использование природных ресурсов. Неконтролируемый выброс опасных веществ, содержащихся в электрическом и электронном оборудовании, может представлять угрозу для здоровья человека, и приводит к негативным изменениям в окружающей среде. Домашнее хозяйство играет важную роль при повторном использовании и утилизации, в том числе, утилизации изношенного оборудования. Подробную информацию о правильных методах утилизации можно получить у местных властей или у продавца.

Цей символ повідомляє про заборону розміщення відходів електричного та електронного обладнання (в тому числі акумуляторів), у тому числі з іншими відходами. Ізношене обладнання повинно бути вибірково зібрано і передано в пункт збору для забезпечення його переробки і відновлення, щоб зменшити кількість відходів і зменшити ступінь використання природних ресурсів. Неконтрольоване вивільнення небезпечних компонентів, що містяться в електричному та електронному обладнанні, може представляти небезпеку для здоров'я людини і викликати негативні зміни в навколишньому середовищі. Господарство відіграє важливу роль у розвитку повторного використання та відновлення, включаючи утилізацію використаного обладнання. Більш детальну інформацію про правильні методи утилізації можна отримати у місцевої влади або продавця.

Šis simbolis rodo, kad draudžiama išmesti panaudotą elektrinę ir elektroninę įrangą (įskaitant baterijas ir akumuliatorius) kartu su kitomis atliekomis. Naudota įranga turėtų būti renkama atskirai ir siunčiama į surinkimo punktą, kad būtų užtikrintas jos perdėrimas ir utlizavimas, siekiant sumažinti atliekas ir sumažinti gamtos išteklių naudojimą. Nekontroliuojamas pavojingų komponentų, esančių elektros ir elektroninėje įrangoje, išsiskyrimas gali kelti pavojų žmonių sveikatai ir sukelti neigiamus natūralios aplinkos pokyčius. Namų ūkis vaidina svarbų vaidmenį prisidedant prie pakartotinio įrenginių naudojimo ir utlizavimo, įskaitant perdėrimą. Norėdami gauti daugiau informacijos apie tinkamus perdėrimo būdus, susisiekite su savo vietos valdžios institucijomis ar pardavėju.

Šis simbolis informė par aizieglumų izmest elektrisko un elektrisko iekārtu atkritumus (tostarp baterijas un akumulatorus) kopā ar citiem atkritumiem. Nolietotas iekārtas ir jāsavāc atsevišķi un jānodod savākšanas punktā ar mērķi nodrošināt atkritumu atveidojējo pārstādri un reģenerāciju, lai ierobežotu to apjomu un samazinātu dabas resursu izmantošanas līmeni. Elektriskajās un elektroniskajās iekārtās ietvertu bīstamo sastāvdaļu nekontrolēta izdalīšanās var radīt cilvēku veselības apdraudējumu un izraisīt negatīvas izmaiņas apkārtnē. Mājsaimniecība pilda svarīgu lomu atveidojējos izmantošanas un reģenerācijas, tostarp nolietoto iekārtu pārstādres veicināšanā. Vairāk informācijas par atbilstošām atveidojējos pārstādres metodēm var saņemt pie vietējo varas iestādžu pārstādjiem vai pārdevēja.

Tento symbol informuje, že je zakázáno likvidovat použité elektrické a elektronické zařízení (včetně baterií a akumulátorů) společně s jiným odpadem. Použité zařízení by mělo být shromažďováno selektivně a odesláno na sběrné místo, aby byla zajištěna jeho recyklace a využití, aby se snížilo množství odpadů a snížil stupeň využívání přírodních zdrojů. Nekontrolované uvolňování nebezpečných složek obsažených v elektrických a elektronických zařízeních může představovat hrozbu pro lidské zdraví a způsobit negativní změny v přírodním prostředí. Domácnost hraje důležitou roli při přispívání k opětovnému použití a využití, včetně recyklace použitého zařízení. Další informace o vhodných způsobech recyklace Vám poskytne místní úřad nebo prodejce.

Tento symbol informuje o zákaze vyhadzovania opotrebovaných elektrických a elektronických zariadení (vrátane batérií a akumulátorov) do komunálneho (netriedeného) odpadu. Opotrebované zariadenia musia byť separovane a odovzdané do príslušných zberných miest, aby mohli byť náležite recyklované, čím sa znižuje množstvo odpadov a znižuje využívanie prírodných zdrojov. Nekontrolované uvoľňovanie nebezpečných látok, ktoré sú v elektrických a elektronických zariadeniach, môže ohrozovať ľudské zdravie a mať negatívny dopad na životné prostredie. Každá domácnosť má dôležitú úlohu v procese opätovného použitia a opätovného získavania surovín, vrátane recyklácie, z opotrebovaných zariadení. Blížšie informácie o správnych metódach recyklácie vám poskytne miestna samospráva alebo predajca.

Ez a szimbólum arra hívja fel a figyelmet, hogy tilos az elhasznált elektromos és elektronikus készüléket (többek között elemeket és akkumulátorokat) egyéb hulladékokkal együtt kidobni. Az elhasznált készüléket szelektíven gyűjtsé és a hulladék meniségének, valamint a természetes erőforrások felhasználásának csökkentése érdekében adja le a megfelelő gyűjtőponton újrafeldolgozás és újrahasznosítás céljából. Az elektromos és elektronikus készülékekben található veszélyes összetevők ellenőrzetlen kibocsátása veszélyt jelenthet az emberi egészségre és negatív változásokat okozhat a természetes környezetben. A háztartások fontos szerepet töltenek be az elhasznált készülék újrafeldolgozásában és újrahasznosításában. Az újrahasznosítás megfelelő módjaival kapcsolatos további információkat a helyi hatóságoktól vagy a termék értékesítőjétől szerezhet.

Acest simbol indică faptul că deșeurile de echipamente electrice și electronice (inclusiv baterii și acumulatori) nu pot fi eliminate împreună cu alte tipuri de deșeurii. Deșeurile de echipamente trebuie colectate și predate separat la un punct de colectare în vederea reciclării și recuperării, pentru a reduce cantitatea de deșeurii și consumul de resurse naturale. Eliberarea necontrolată a componentelor periculoase conținute în echipamentele electrice și electronice poate prezenta un risc pentru sănătatea oamenilor și are efect advers asupra mediului. Gospodăriile joacă un rol important prin contribuția lor la reutilizare și recuperare, inclusiv reciclarea deșeurilor de echipamente. Pentru mai multe informații în legătură cu metodele de reciclare adecvate, contactați autoritățile locale sau distribuitorul dumneavoastră.

Este símbolo indica que los residuos de aparatos eléctricos y electrónicos (incluidas las pilas y acumuladores) no pueden eliminarse junto con otros residuos. Los aparatos usados deben recogerse por separado y entregarse a un punto de recogida para garantizar su reciclado y recuperación a fin de reducir la cantidad de residuos y el uso de los recursos naturales. La liberación incontrolada de componentes peligrosos contenidos en los aparatos eléctricos y electrónicos puede suponer un riesgo para la salud humana y causar efectos adversos en el medio ambiente. El hogar desempeña un papel importante en la contribución a la reutilización y recuperación, incluido el reciclado de los residuos de aparatos. Para obtener más información sobre los métodos de reciclaje adecuados, póngase en contacto con su autoridad local o distribuidor.



Ce symbole indique que les déchets d'équipements électriques et électroniques (y compris les piles et accumulateurs) ne peuvent être éliminés avec d'autres déchets. Les équipements usagés devraient être collectés séparément et remis à un point de collecte afin d'assurer leur recyclage et leur valorisation et de réduire ainsi la quantité de déchets et l'utilisation des ressources naturelles. La dissémination incontrôlée de composants dangereux contenus dans des équipements électriques et électroniques peut présenter un risque pour la santé humaine et avoir des effets néfastes sur l'environnement. Le ménage joue un rôle important en contribuant à la réutilisation et à la valorisation, y compris le recyclage des équipements usagés. Pour plus d'informations sur les méthodes de recyclage appropriées, contactez votre autorité locale ou votre revendeur.

Questo simbolo indica che l'apparecchiatura elettrica e elettronica usurata (comprese le batterie e gli accumulatori) non può essere smaltita insieme con altri rifiuti. Le apparecchiature usurate devono essere raccolte separatamente e consegnate al punto di raccolta specializzato per garantire il riciclaggio e il recupero, al fine di ridurre la quantità di rifiuti e diminuire l'uso delle risorse naturali. Il rilascio incontrollato dei componenti pericolosi contenuti nelle apparecchiature elettriche e elettroniche può costituire il rischio per la salute umana e causare gli effetti negativi sull'ambiente naturale. Il nucleo familiare svolge il ruolo importante nel contribuire al riutilizzo e al recupero, compreso il riciclaggio dell'apparecchiatura usurata. Per ottenere le ulteriori informazioni sui metodi di riciclaggio appropriate, contattare l'autorità locale o il rivenditore.

Dit symbool geeft aan dat afgedankte elektrische en elektronische apparatuur (inclusief batterijen en accu's) niet samen met ander afval mag worden weggegooid. Afgedankte apparatuur moet gescheiden worden ingezameld en bij een inzamelpunt worden ingeleverd om te zorgen voor recycling en terugwinning, zodat de hoeveelheid afval en het gebruik van natuurlijke hulpbronnen kan worden beperkt. Het ongecontroleerd vrijkomen van gevaarlijke componenten in elektrische en elektronische apparatuur kan een risico vormen voor de menselijke gezondheid en schadelijke gevolgen hebben voor het milieu. Het huishouden speelt een belangrijke rol bij het bijdragen aan hergebruik en terugwinning, inclusief recycling van afgedankte apparatuur. Voor meer informatie over de juiste recyclingmethoden kunt u contact opnemen met uw gemeente of detailhandelaar.

Αυτό το σύμβολο δείχνει ότι απαγορεύεται η απόρριψη χρησιμοποιούμενου ηλεκτρικού και ηλεκτρονικού εξοπλισμού (συμπεριλαμβανομένων των μπαταριών και συσσωρευτών) με άλλα απόβλητα. Ο χρησιμοποιούμενος εξοπλισμός θα πρέπει να συλλέγεται επιλεκτικά και να αποστέλλεται σε σημείο συλλογής για να εξασφαλιστεί η ανακύκλωσή του και η ανάγκη του για τη μείωση των αποβλήτων και τη μείωση του βαθμού χρήσης των φυσικών πόρων. Η ανεξέλεγκτη απελευθέρωση επικίνδυνων συστατικών που περιέχονται στον ηλεκτρικό και ηλεκτρονικό εξοπλισμό μπορεί να αποτελέσει απειλή για την ανθρώπινη υγεία και να προκαλέσει αρνητικές αλλαγές στο φυσικό περιβάλλον. Το νοικοκυριό διαδραματίζει σημαντικό ρόλο στην συμβολή στην επαναχρησιμοποίηση και ανάκτηση, συμπεριλαμβανομένης της ανακύκλωσης, χρησιμοποιούμενου εξοπλισμού. Για περισσότερες πληροφορίες σχετικά με τις κατάλληλες μεθόδους ανακύκλωσης, επικοινωνήστε με τις τοπικές αρχές ή τον πωλητή.

Този символ информира, че изхвърлянето на изхабеното електрическо и електронно оборудване (включително батерии и акумулатори) заедно с битовите отпадъци е забранено. Изхабеното оборудване трябва да се събира отделно и да се предаде в пункта за събиране на такива отпадъци, за да се осигури неговото рециклиране и оползотворяване, да се намали количеството на отпадъците и да се намали разхода на природни ресурси. Неконтролираното изпускане на опасни съставки, съдържащи се в електрическото и електронното оборудване, може да представлява заплаха за човешкото здраве и да причини отрицателни промени в околната среда. Домакинството играе важна роля в приноса за повторната употреба и оползотворяването, включително рециклирането на изхабеното оборудване. За повече информация относно правилните методи за рециклиране, моля, свържете се с местните власти или с продавача.

Este símbolo indica que os resíduos de equipamentos elétricos e eletrônicos (incluindo pilhas e baterias) não podem ser colocados juntamente com outros resíduos. Os resíduos de equipamentos devem ser recolhidos separadamente e entregues a um ponto de recolha para garantir a sua reciclagem e recuperação, a fim de reduzir a quantidade de resíduos e a utilização de recursos naturais. A libertação não controlada de componentes perigosos contidos em equipamentos elétricos e eletrônicos pode representar um risco para a saúde humana e causar efeitos ambientais adversos. O lar desempenha um papel importante ao contribuir para a reutilização e recuperação, incluindo a reciclagem de resíduos de equipamentos. Para mais informações sobre os métodos de reciclagem apropriados, contacte a sua autoridade local ou revendedor.

Ovaj simbol označava da se otpadna električna i elektronička oprema (uključujući baterije i akumulatore) ne smije odlagati s ostalim otpadom. Rabljenu opremu treba skupljati selektivno i predati na sabirno mjesto kako bi se osiguralo njezino recikliranje i uporaba, kako bi se smanjila količina otpada i smanjio stupanj korištenja prirodnih resursa. Nekontrolirano ispuštanje opasnih komponenti sadržanih u električnoj i elektroničkoj opremi može predstavljati prijetnju ljudskom zdravlju i uzrokovati negativne promjene u prirodnom okolišu. Kućanstvo ima važnu ulogu u doprinosu ponovnoj uporabi i uporabi, uključujući recikliranje otpadne opreme. Za više informacija o ispravnim metodama recikliranja obratite se lokalnim vlastima ili prodavaču.

يشير هذا الرمز إلى أنه يجب عدم التخلص من نفايات المعدات الكهربائية والإلكترونية (بما في ذلك البطاريات والمراكم) مع النفايات الأخرى. يجب جمع المعدات المستخدمة بشكل انتقائي وتقليتها إلى نقطة التجميع لضمان إعادة تدويرها واستعادتها ، لتقليل كمية النفايات وتقليل مستوى استخدام الموارد الطبيعية. يمكن أن يشكل الإطلاق غير المنضبط للمكونات الخطرة الموجودة في المعدات الكهربائية والإلكترونية تهديداً لتهدئة الصحة الإجمالية وبسبب تغيرات سلبية في البيئة الطبيعية. تلعب الأسر دوراً مهماً في المساهمة في إعادة الاستخدام والاسترداد ، بما في ذلك إعادة تدوير معدات النفايات. لمزيد من المعلومات حول طرق إعادة التدوير الصحيحة ، يرجى الاتصال بالسلطة المحلية أو بائع التجزئة.

CHARAKTERYSTYKA PRODUKTU

Minipilarka łańcuchowa służy wyłącznie do cięcia drewna. Ze względu na elektryczny napęd pilarki możliwe jest cięcie wewnątrz pomieszczeń lub w pobliżu zabudowań. Dzięki akumulatorowemu zasilaniu pilarka umożliwi pracę w miejscach niedostępnych dla produktów zasilanych sieciowo. Pilarka służy do cięcia gałęzi, przycinania drzewek i krzewów. Pilarka nie służy do ścinania drzew. Prawidłowa, niezawodna i bezpieczna praca przyrządu jest zależna od właściwej eksploatacji, dlatego:

Przed przystąpieniem do pracy z narzędziem należy przeczytać całą instrukcję i zachować ją.

Za wszelkie szkody i obrażenia powstałe w wyniku używania narzędzia niezgodnie z przeznaczeniem, nie przestrzegania przepisów bezpieczeństwa i zaleceń niniejszej instrukcji, dostawca nie ponosi odpowiedzialności. Używanie narzędzia niezgodnie z przeznaczeniem powoduje także utratę praw użytkownika do gwarancji i rękojmi.

WYPOSAŻENIE

Pilarka jest dostarczana w stanie kompletnym, jednak przed pierwszym użyciem wymaga montażu. Wraz z pilarką dostarczane są: prowadnica łańcucha, łańcuch tnący oraz osłona prowadnicy z łańcuchem. Akumulator i stacja ładowująca (ładowarka) znajdują się tylko na wyposażeniu produktu YT-828113. Produkt YT-828114 jest oferowany bez akumulatora i ładowarki.

DANE TECHNICZNE

Parametr	Jednostka miary	Wartość
Numer katalogowy		YT-828113, YT-828114
Napięcie znamionowe	[V DC]	18
Prędkość przesuwu łańcucha	[m/s]	5,6
Obroty	[1/min]	3500
Długość prowadnicy	[mm / °]	158,5 / 6
Podziałka łańcucha	[mm / °]	7,62 / 0,3
Liczba zębów koła napędowego łańcucha / podziałka		28 / 7,62 mm
Szerokość szczeliny prowadzącej	[mm / °]	1,1 / 0,043
Masa (bez akumulatora)	[kg]	1,3
Poziom hałasu		
- Ciśnienie akustyczne L_{pa}	[dB] (A)	87 ± 3
- Moc akustyczna L_{wa}	[dB] (A)	95 ± 3
Drgania a_w	[m/s ²]	2,5 ± 1,5
Akumulator		
- Rodzaj		Li-Ion
- Pojemność*	[Ah]	2
- Energia	[Wh]	36
- Czas ładowania**	[h]	1
Ładowarka*		
- Napięcie wejściowe	[V~]	200 - 240
- Częstotliwość sieci	[Hz]	50 / 60
- Prąd znamionowy	[A]	2
- Napięcie wyjściowe	[V DC]	21,5
- Prąd wyjściowy	[A]	2,2

* tylko w modelach wyposażonych w akumulator i ładowarkę

** podany czas ładowania dotyczy tylko akumulatora o pojemności wymienionej w tabeli

Deklarowana wartość emisji hałasu została zmierzona za pomocą standardowej metody badań i może być użyta do porównania jednego narzędzia z drugim. Deklarowana wartość emisji hałasu może zostać użyta we wstępnej ocenie ekspozycji.

Deklarowana, całkowita wartość drgań została zmierzona za pomocą standardowej metody badań i może być użyta do porównania jednego narzędzia z drugim. Deklarowana, całkowita wartość drgań może zostać użyta we wstępnej ocenie ekspozycji.

Uwaga! Emisja drgań podczas pracy narzędziem może się różnić od zadeklarowanej wartości, w zależności od sposobu użycia narzędzia.

Uwaga! Należy określić środki bezpieczeństwa mające chronić operatora, które są oparte na ocenie narażenia w rzeczywistych warunkach użytkowania (wliczając w to wszystkie części cyklu pracy, jak na przykład czas kiedy narzędzie jest wyłączone lub pracuje na biegu jałowym oraz czas aktywacji).

OGÓLNE OSTRZEŻENIA DOTYCZĄCE BEZPIECZEŃSTWA ELEKTRONARZĘDZI

Ostrzeżenie! Należy zapoznać się ze wszystkimi ostrzeżeniami bezpieczeństwa, ilustracjami oraz specyfikacjami dostarczonymi z tym elektronarzędziem. Nieprzestrzeganie ich może prowadzić do porażenia elektrycznego, pożaru albo do poważnych urazów.

Zachować wszystkie ostrzeżenia oraz instrukcje do przyszłego odniesienia się.

Pojęcie „elektronarzędzie” użyte w ostrzeżeniach odnosi się do wszystkich narzędzi napędzanych prądem elektrycznym zarówno przewodowych, jak i bezprzewodowych.

Bezpieczeństwo miejsca pracy

Miejsce pracy należy utrzymywać dobrze oświetlone i w czystości. Nieporządek i słabe oświetlenie mogą być przyczynami wypadków.

Nie należy pracować elektronarzędziami w środowisku o zwiększonym ryzyku wybuchu, zawierającym palne ciecze, gazy lub opary. Elektronarzędzia generują iskry, które mogą zapalić pył lub opary.

Nie należy dopuszczać dzieci i osób postronnych do miejsca pracy. Utrata koncentracji może spowodować utratę kontroli.

Bezpieczeństwo elektryczne

Wtyczka przewodu elektrycznego musi pasować do gniazdka sieciowego. Nie wolno modyfikować wtyczki w jakikolwiek sposób. Nie wolno stosować żadnych adapterów wtyczki z uziemionymi elektronarzędziami. Niemodyfikowana wtyczka pasująca do gniazdka zmniejsza ryzyko porażenia prądem elektrycznym.

Unikać kontaktu z uziemionymi powierzchniami takimi jak rury, grzejniki i chłodziarki. Uziemienie ciała zwiększa ryzyko porażenia prądem elektrycznym.

Nie należy narażać elektronarzędzi na kontakt z opadami atmosferycznymi lub wilgocią. Woda i wilgoć, która dostanie się do wnętrza elektronarzędzia zwiększa ryzyko porażenia prądem elektrycznym.

Nie przeciążać kabla zasilającego. Nie używać kabla zasilającego do noszenia, ciągnięcia lub odłączania wtyczki od gniazdka sieciowego. Unikać kontaktu kabla zasilającego z ciepłem, olejami, ostrymi krawędziami i ruchomymi częściami. Uszkodzenie lub splątanie kabla zasilającego zwiększa ryzyko porażenia prądem elektrycznym.

W przypadku pracy poza pomieszczeniami zamkniętymi należy używać przedłużaczy przeznaczonych do pracy poza pomieszczeniami zamkniętymi. Użycie przedłużacza przystosowanego do pracy na zewnątrz pomieszczeń zmniejsza ryzyko porażenia prądem elektrycznym.

W przypadku, gdy używanie elektronarzędzia w środowisku wilgotnym jest nieuniknione, jako ochronę przed napięciem zasilania należy stosować urządzenie różnicowoprądowe (RCD). Zastosowanie RCD zmniejsza ryzyko porażenia prądem elektrycznym.

Bezpieczeństwo osobiste

Pozostań czujny, zwracaj uwagę na to, co robisz i zachowuj zdrowy rozsądek podczas pracy elektronarzędziem. Nie używaj elektronarzędzia będąc zmęczonym lub pod wpływem narkotyków alkoholu lub leków. Nawet chwila nieuwagi podczas pracy może prowadzić do poważnych urazów osobistych.

Używaj środków ochrony osobistej. Zawsze zakładaj ochronę wzroku. Stosowanie środków ochrony osobistej, takich jak maski przeciwpyłowe, przeciwpoślizgowe obuwie ochronne, kaski i ochronniki słuchu zmniejszają ryzyko poważnych urazów osobistych.

Zapobiegaj przypadkowemu uruchomieniu. Upewnij się, że włącznik elektryczny jest w pozycji „wyłączony” przed podłączeniem do zasilania i/lub akumulatora, podniesieniem lub przenoszeniem elektronarzędzia. Przenoszenie elektronarzędzia z palcem na włączniku lub zasilanie elektronarzędzia, gdy włącznik jest w pozycji „wyłączony” może prowadzić do poważnych urazów.

Przed włączeniem elektronarzędzia usuń wszelkie klucze i inne narzędzia, które zostały użyte do jego regulacji. Klucz pozostawiony na obracających się elementach narzędzia może prowadzić do poważnych urazów.

Nie sięgaj i nie wychylaj się zbyt daleko. Utrzymuj odpowiednią postawę oraz równowagę przez cały czas. Pozwoli to na łatwiejsze zapanowanie nad elektronarzędziem w przypadku niespodziewanych sytuacji podczas pracy.

Ubieraj się odpowiednio. Luźna odzież, biżuteria lub długie włosy mogą zostać pochwycone przez ruchome części.

Jeżeli urządzenia są przystosowane do podłączenia odciągu pyłu lub gromadzenia pyłu, upewnij się, że zostały one podłączone i użyte prawidłowo. Użycie odciągu pyłu zmniejsza ryzyko zagrożeń związanych z pyłami.

Nie pozwól, aby doświadczenie nabyte z częstego użycia narzędzia spowodowały bez troskę i ignorowanie zasad bezpieczeństwa. Bez troski działanie może spowodować poważne urazy w ułamku sekundy.

Użytkowanie i troska o elektronarzędzie

Nie przeciążaj elektronarzędzia. Używaj elektronarzędzia właściwego do wybranego zastosowania. Właściwe elektronarzędzie zapewni lepszą i bezpieczniejszą pracę jeżeli zostanie użyte do zaprojektowanego obciążenia.

Nie używaj elektronarzędzia, jeśli włącznik elektryczny nie umożliwia włączenia i wyłączenia. Narzędzie, które nie daje się

kontrolować za pomocą włącznika sieciowego jest niebezpieczne i należy je oddać do naprawy.

Odlącz wtyczkę od gniazdka zasilającego i/lub zdeмонтuj akumulator, jeżeli jest odłączalny od elektronarzędzia przed regulacją, wymianą akcesoriów lub przechowywaniem narzędzia. Takie środki zapobiegawcze pozwolą na uniknięcie przypadkowego włączenia elektronarzędzia.

Przechowuj narzędzie w miejscu niedostępnym dla dzieci, nie pozwól osobom nieznającym obsługi elektronarzędzia lub tych instrukcji posługiwać się elektronarzędziami. Elektronarzędzia są niebezpieczne w rękach nieprzeszkolonych użytkowników. **Konserwuj elektronarzędzia oraz akcesoria. Sprawdzaj narzędzie pod kątem niedopasowań lub zacięć ruchomych części, uszkodzeń części oraz jakichkolwiek innych warunków, które mogą wpłynąć na działanie elektronarzędzia. Uszkodzenia należy naprawić przed użyciem elektronarzędzia.** Wiele wypadków jest spowodowanych przez niewłaściwe konserwowanie narzędzia.

Narzędzia tnące należy utrzymywać czyste i naostrzone. Właściwie konserwowane narzędzia tnące z ostrymi krawędziami jest mniej skłonne do zakleszczania i jest łatwiej kontrolować je podczas pracy.

Stosuj elektronarzędzia, akcesoria oraz narzędzia wstawiane itd. zgodnie z niniejszymi instrukcjami, biorąc pod uwagę rodzaj i warunki pracy. Stosowanie narzędzi do innej pracy niż zostały zaprojektowane, może spowodować powstanie niebezpiecznej sytuacji. **Rękojeści oraz powierzchnie do chwytania utrzymuj suche, czyste oraz wolne od oleju i smaru.** Śliskie rękojeści i powierzchnie do chwytania nie pozwalają na bezpieczną obsługę oraz kontrolowanie narzędzia w niebezpiecznych sytuacjach.

Naprawy

Naprawiaj elektronarzędzie tylko w uprawnionych do tego zakładach, używających tylko oryginalnych części zamiennych. Zapewni to właściwe bezpieczeństwo pracy elektronarzędzia.

INSTRUKCJE BEZPIECZEŃSTWA DOTYCZĄCE PILAREK ŁAŃCUCHOWYCH

Podczas pracy pilarką łańcuchową należy wszystkie części ciała trzymać z dala od łańcucha. Przed uruchomieniem pilarki należy się upewnić, że łańcuch z niczym nie ma kontaktu. Chwila nieuwagi podczas pracy pilarką łańcuchową może spowodować zaplątanie odzieży lub części ciała w łańcuch pilarki.

Zawsze trzymaj pilarkę prawą ręką za uchwyt tylny i lewą ręką za uchwyt przedni. Trzymanie pilarki w odwrotny sposób nie powinno nigdy mieć miejsca, ponieważ zwiększa ryzyko odniesienia obrażeń.

Trzymaj pilarkę tylko za chwyt z izolowaną powierzchnią, ponieważ łańcuch może zetknąć się z ukrytym przewodem lub własnym kablem zasilającym. Łańcuch przy kontakcie z przewodem pod napięciem może sprawić, że metalowe części także znajdą się pod napięciem co może być przyczyną porażenia elektrycznego operatora.

Stosować ochronę oczu. Zalecana jest także ochrona słuchu, głowy, rąk, nóg oraz stóp. Odpowiednie wyposażenie ochronne zmniejsza ryzyko obrażeń na skutek kontaktu z odpadami lub przypadkowym kontaktem z łańcuchem.

Nie pracować pilarką na drzewie, na drabinie, na dachu lub na jakiegokolwiek niestabilnej podporze. Praca pilarką podczas przebywania na drzewie może skutkować obrażeniami.

Zawsze utrzymywać właściwą postawę oraz pracować pilarką stojąc na nieruchomej, bezpiecznej i równej powierzchni. Śliska lub niestabilna powierzchnia, np. drabina może skutkować utratą równowagi lub utratą kontroli nad pilarką łańcuchową.

Podczas cięcia naprężonej gałęzi zachować ostrożność przed odbiciem. W przypadku zwolnienia naprężenia zgromadzonego we włóknach drewna gałąź może uderzyć operatora i/lub pozbawić kontroli nad pilarką.

Szczególną ostrożność należy zachować podczas cięcia krzewów i młodych drzewek. Smukły materiał może pochwyć łańcuch i pchnąć pilarkę w kierunku operatora lub wytrącić go z równowagi.

Przenosić pilarkę łańcuchową za przedni uchwyt, wyłączoną i z dala od ciała. Podczas transportu lub przechowywania pilarki należy zawsze zakładać osłonę przewodnicy łańcucha. Prawidłowe trzymanie pilarki zmniejsza prawdopodobieństwo przypadkowego kontaktu z ruchomymi częściami pilarki.

Przestrzegać instrukcji dotyczących smarowania, naciągania łańcucha oraz wymiany akcesoriów. Nieprawidłowo naciągnięty lub nieprawidłowo nasmarowany łańcuch może zarówno pęknąć jak zwiększyć szansę odbicia w stronę operatora.

Uchwyty należy utrzymywać suche, czyste i wolne od smarów i olejów. Tłuste lub pokryte smarem uchwyty są śliskie i powodują utratę kontroli nad pilarką łańcuchową.

Przecinać tylko drewno. Nie używać pilarki do pracy do której nie została przeznaczona. Na przykład: nie ciąć plastiku, betonu, lub niedrewnianych materiałów budowlanych. Stosowanie pilarki łańcuchowej do prac innych niż została przeznaczona może skutkować powstaniem niebezpiecznych sytuacji.

Ta pilarka nie jest przeznaczona do ścinania drzew. Stosowanie pilarki do innej pracy niż została przeznaczona może spowodować poważne obrażenia u operatora i osób postronnych.

Przestrzegaj wszystkich instrukcji podczas oczyszczania zaciętego materiału, przechowywania lub serwisowania pilarki. Upewnij się, że włącznik jest w pozycji wyłączony, a akumulator jest odłączony od narzędzia. Niespodziewane uruchomienie pilarki podczas oczyszczania zaciętego materiału lub serwisowania może skutkować poważnymi obrażeniami.

Przyczyny i zapobieganie zjawisku odbicia w stronę operatora.

Odbicie w stronę operatora może wystąpić wtedy kiedy koniec przewodnicy zetknie się z przedmiotem lub kiedy przecinane drewno zakleszczy pilarkę w rzazie. W pewnych przypadkach zetknięcie się końca przewodnicy z przedmiotem może spowodować gwałtowną reakcję podbijającą przewodnicę w górę i w kierunku operatora. Zakleszczenie w rzazie górnej krawędzi przewodnicy

może gwałtownie skierować prowadnicę w kierunku operatora.

Każda z tych reakcji może spowodować utratę kontroli nad pilarką co może spowodować poważne obrażenia. Nie należy polegać wyłącznie na elementach bezpieczeństwa wbudowanych w pilarkę. Operator pilarki powinien podjąć kilka kroków w celu zapobiegnięcia wypadkom i obrażeniom podczas pracy.

Odbicie w kierunku operatora jest wynikiem niewłaściwego użycia *i/ lub* nieprawidłowych procedur lub warunków obsługi i może go uniknąć przez podjęcie odpowiednich środków ostrożności podanych poniżej:

Utrzymywać pewny uchwyt obu rąk z kciukami i palcami zamykającymi się wokół uchwytów pilarki łańcuchowej, pozycja ciała i ramion powinna pozwalać na przeciwstawienie się siłom powstającym podczas odbicia. Jeżeli zostaną podjęte odpowiednie środki ostrożności, to siły odbicia mogą być kontrolowane przez operatora. Nie należy pozwalać na swobodny ruch pilarki.

Nie należy sięgać zbyt daleko oraz ciąć powyżej wysokości barków. Pomoże to zapobiec niezamierzonemu zetknięciu się końca prowadnicy i umożliwi lepszą kontrolę nad pilarką w niespodziewanych sytuacjach.

Stosować zamienniki prowadnicy i łańcucha tylko wyszczególnione przez producenta. Nieprawidłowy zamiennik prowadnicy i łańcucha może spowodować pęknięcie łańcucha *i/ lub* zjawisko odbicia.

Przestrzegać instrukcji podanych przez producenta dotyczących ostrzeżenia i konserwacji łańcucha. Zmniejszenie głębokości rowka prowadnicy łańcucha może prowadzić do zwiększania prawdopodobieństwa wystąpienia zjawiska odbicia.

Inne instrukcje bezpieczeństwa

Zabronione jest wystawianie pilarki na działanie opadów atmosferycznych oraz użytkowanie jej w atmosferze podwyższonej wilgotności. Zabronione jest także użytkowanie pilarki w atmosferze o zwiększonym ryzyku pożaru lub wybuchu.

Podczas pracy należy unikać kontaktu z uziemionymi, przewodzącymi i nieizolowanymi przedmiotami, takimi jak rury, grzejniki czy chłodziarki. Podczas gdy pilarka nie jest użytkowana, należy ją przechowywać w suchym, zamkniętym miejscu, niedostępnym osobom postronnym.

Należy używać łańcucha tnącego przystosowanego do danego obciążenia. Nie stosować łańcuchów tnących przeznaczonych do lekkiej pracy, do pracy przy dużym obciążeniu.

Podczas wymiany, napraw i regulacji łańcucha tnącego zawsze zakładać rękawice ochronne.

Podczas transportu pilarki należy się upewnić, że została ona odłączona od źródła zasilania. Pilarki zasilane sieciowo należy odłączyć od gniazdka, od pilarek zasilanych akumulatorem należy odłączyć akumulator. Na prowadnicę z łańcuchem tnącym musi być założona osłona. Pilarkę należy przenosić prowadnicą skierowaną do tyłu.

Nie przenosić pilarki zasilanej sieciowo trzymając ją za kabel zasilający. Nie odłączać wtyczki od gniazdka ciągnąc za kabel zasilający.

Należy unikać przypadkowego włączenia pilarki. W przypadku przenoszenia pilarki podłączającej do sieci lub z podłączonym akumulatorem należy palce trzymać z dala od włącznika zasilania.

Zawsze zakładać odpowiednie, przylegające do ciała ubranie ochronne.

Jeżeli pilarka jest wyposażona w dwa chwytły należy pracować pilarką zawsze trzymając ją obiema rękami. Podczas pracy za zabezpieczyć luźne kawałki drewna, tak żeby uniemożliwić im ruch, na przykład przez umieszczenie w koźle. Należy unikać cięcia drewna umieszczonego na ziemi. Unikać obróbki drewna niezabezpieczonego przed przemieszczaniem się podczas cięcia.

Osoby, które będą cięły pilarką pierwszy raz, powinny przynajmniej poćwiczyć cięcie kłód umieszczonych na kobyłkach lub koźlach.

Podczas pracy nie trzymać pilarki powyżej ramion. Nie pracować pilarką stojąc na drabinie. Przyjąć taką postawę podczas pracy, aby nie było potrzeby wyciągania rąk na pełną długość.

Utrzymywać łańcuch w czystości. Łańcuch musi być naostrzony i nasmarowany. Zapewni to wydajniejszą i bezpieczniejszą pracę. Łańcuch można naostrzyć w wyspecjalizowanym serwisie. Przed każdym użyciem należy sprawdzić stan łańcucha. W przypadku stwierdzenia pęknięć, powyłamywanych zębów lub jakichkolwiek innych uszkodzeń należy, przed rozpoczęciem pracy, wymienić łańcuch na nowy. W przypadku stwierdzenia jakichkolwiek uszkodzonych lub zepsutych elementów pilarki. Należy zaprzestać lub nie podejmować pracy. Uszkodzone elementy muszą zostać wymienione przed rozpoczęciem pracy.

Pilarkę należy użytkować zgodnie z przeznaczeniem, pilarka służy tylko do cięcia drewna. Podczas pracy należy uważać na elementy metalowe lub kamienie, które mogą być w obrabianym drewnie.

Należy stosować tylko oryginalne części zamienne. Nie stosowanie oryginalnych części zamiennych może zwiększyć ryzyko awarii i prowadzić do obrażeń ciała.

Pilarkę należy naprawiać tylko w autoryzowanych przez producenta serwisach. Stosujących oryginalne części zamienne. Pozwoli to zminimalizować ryzyko wypadków i uszkodzeń sprzętu.

Instrukcje bezpieczeństwa ładowania akumulatora

Uwaga! Przed rozpoczęciem ładowania upewnić się, czy korpus zasilacza, przewód i wtyczka nie są popękane i uszkodzone. Zabrania się używania niesprawnej lub uszkodzonej stacji ładującej i zasilacza! Do ładowania akumulatorów wolno używać jedynie stacji ładującej i zasilacza dostarczonych w zestawie. Używanie innego zasilacza może spowodować powstanie pożaru lub zniszczenie narzędzia. Ładowanie akumulatora może odbywać się jedynie w pomieszczeniu zamkniętym, suchym i zabezpieczonym przed dostępem osób niepowołanych, a zwłaszcza dzieci. Nie wolno używać stacji ładującej i zasilacza bez stałego dozoru osoby dorosłej! W razie konieczności opuszczenia pomieszczenia, w której odbywa się ładowanie, należy odłączyć ładowarkę od sieci elektrycznej przez wyjęcie zasilacza z gniazda sieci elektrycznej. W przypadku wydobycia się z ładowarki dymu, podejrzanego zapachu itp. należy natychmiast wyjąć wtyczkę ładowarki z gniazda sieci elektrycznej!

Wiertarko - wkrętarka dostarczana jest z akumulatorem nie naładowanym, dlatego przed rozpoczęciem pracy należy go ładować zgodnie z procedurą opisaną poniżej za pomocą znajdujących się w zestawie zasilacza i stacji ładującej. Akumulatory typu Li-Ion

(litowo - jonowe) nie wykazują tzw. "efekt pamięciowego", co pozwala je doładowywać w dowolnym momencie. Zalecane jest jednak rozładowanie akumulatora podczas normalnej pracy, a następnie naładowanie do pełnej pojemności. Jeżeli ze względu na charakter pracy nie jest możliwe za każdym razem takie potraktowanie akumulatora, to należy to zrobić przynajmniej co kilka, kilkanaście cykli pracy. W żadnym wypadku nie wolno rozładowywać akumulatorów zwierając elektrody, gdyż powoduje to nieodwracalne uszkodzenia! Nie wolno także sprawdzać stanu naładowania akumulatora, przez zwieranie elektrod i sprawdzanie iskrzenia.

Przechowywanie akumulatora

Aby wydłużyć czas życia akumulatora należy zapewnić właściwe warunki przechowywania. Akumulator wytrzymuje około 500 cykli „ładowanie - rozładowanie”. Akumulator należy przechowywać w zakresie temperatur od 0 do 30 stopni Celsjusza, przy względnej wilgotności powietrza 50%. Aby przechowywać akumulator przez dłuższy czas, należy go naładować do około 70% pojemności. W przypadku dłuższego przechowywania należy okresowo, raz w roku naładować akumulator. Nie należy doprowadzać do nadmiernego rozładowania akumulatora, gdyż skraca to jego żywotność i może spowodować nieodwracalne uszkodzenie.

W trakcie przechowywania akumulator będzie się stopniowo rozładowywał, ze względu na upływność. Proces samoistnego rozładowania zależy od temperatury przechowywania, im wyższa temperatura, tym szybszy proces rozładowania. W przypadku niewłaściwego przechowywania akumulatorów może dojść do wycieku elektrolitu. W przypadku wycieku należy zabezpieczyć wyciek za pomocą środka neutralizującego, w przypadku kontaktu elektrolitu z oczami, należy obficie przemyć oczy wodą, a następnie niezwłocznie skontaktować z pomocą lekarskiej. **Zabronione jest korzystanie z uszkodzonym akumulatorem.**

W przypadku całkowitego zużycia akumulatora należy go oddać do specjalistycznego punktu zajmującego się utylizacją tego typu odpadów.

Transport akumulatorów

Akumulatory litowo - jonowe według przepisów prawnych są traktowane jak materiały niebezpieczne. Użytkownik narzędzia może transportować narzędzie z akumulatorem oraz same akumulatory drogą lądową. Nie muszą być wtedy spełnione dodatkowe warunki. W przypadku zlecenia transportu osobom trzecim (na przykład wysyłka za pomocą firmy kurierskiej) należy postępować zgodnie z przepisami dotyczącymi transportu materiałów niebezpiecznych. Przed wysyłką należy skontaktować się w tej sprawie z osobą o odpowiednich kwalifikacjach.

Zabronione jest transportowanie uszkodzonych akumulatorów. Na czas transportu demontowane akumulatory należy usunąć z narzędzia, odsłonięte styki zabezpieczyć, np. zakleić taśmą izolacyjną. Akumulatory zabezpieczyć w opakowaniu w taki sposób, aby nie przemieszczały się wewnątrz opakowania w trakcie transportu. Należy także przestrzegać przepisów krajowych dotyczących transportu materiałów niebezpiecznych.

Ładowanie akumulatora (XI)

Wsunąć akumulator w gniazdo ładowarki.

Podłączyć ładowarkę do gniazda sieci elektrycznej.

W pobliżu gniazda akumulatora znajduje się kontrolka sygnalizująca pracę ładowarki opisana w tabeli „Sygnalizacja pracy ładowarki”. Po zakończeniu ładowania należy wyciągnąć wtyczkę zasilacza z gniazda sieci elektrycznej. Wysunąć akumulator ze stacji ładującej, naciskając i przytrzymując przycisk zatrzasku akumulatora, a następnie wysunąć akumulator z gniazda ładowarki.

SYGNALIZACJA PRACY ŁADOWARKI

YT-828498, YT-828499

Kolor zielony	Kolor czerwony	Status pracy
światło ciągłe		oczekiwanie na ładowanie
	światło ciągłe	ładowanie
światło ciągłe		akumulator naładowany

YT-828500, YT-828501, YT-828502, YT-828503, YT-828504

Kolor zielony	Kolor żółty*	Kolor czerwony	Status pracy
			oczekiwanie na ładowanie
pulsowanie			ładowanie
światło ciągłe			akumulator naładowany
		pulsowanie	przegrzanie akumulatora
		światło ciągłe	akumulator uszkodzony
	pulsowanie		przegrzanie ładowarki
	światło ciągłe		ładowarka uszkodzona

* tylko w modelu o nr katalogowym YT-828502

Akumulator zasilający

Do zasilania można użyć tylko jednego z wymienionych akumulatorów Li-Ion YATO 18 V: YT-828461, YT-828462, YT-828463, YT-828464, YT-828465, które można ładować tylko za pomocą ładowarek YATO: YT-828498, YT-828499, YT-828500,

YT-828501, YT-828502, YT-828503, YT-828504. Zabronione jest użytkowanie innych akumulatorów o innym napięciu znamionowym i nie pasujących do gniazda akumulatora urządzenia. Zabronione jest przerabianie gniazda i/lub akumulatora, aby je dopasować do siebie.

Akumulator wsunąć w gniazdo zasilania stykami skierowanymi do wnętrza narzędzia, aż do momentu zadziałania zatrasku akumulatora (IV). Upewnić się, że akumulator nie wysunie się podczas pracy. Aby odłączyć akumulator, należy nacisnąć i przytrzymać zatrask, a następnie wysunąć akumulator z obudowy narzędzia.

OBŚLUGA PRODUKTU

Przygotowanie pilarki do pracy

Uwaga! Przed wszystkimi czynnościami montażowymi i regulacyjnymi należy odłączyć pilarkę od zasilania. Akumulator należy zdemontować z urządzenia.

Przed pierwszym użyciem należy zamontować prowadnicę i łańcuch tnący.

Okręcić pokrętkę blokującą i zdemontować pokrywę boczną.

Zamontować prowadnicę i łańcuch w sposób pokazany na zdjęciu (II).

Upewnić się, że łańcuch i prowadnica zostały założone we właściwym kierunku. Kierunek biegu łańcucha jest widoczny na obudowie po zdemontowaniu pokrywy bocznej. Ostrza na ogniwach łańcucha powinny być skierowane w tym samym kierunku co ogniwo widoczne na obudowie pilarki.

Nie należy jeszcze napinać łańcucha, ale należy się upewnić, że łańcuch trafił w szczelinę prowadnicy oraz w zęby na kole napędowym. Zamontować pokrywę boczną i dokręcić pokrętkę blokady (III), jednak tak, aby nie zablokować możliwości ruchu prowadnicy. Kręcąc pokrętką blokady, wyregulować napięcie łańcucha (III). Obrót śruby zgodnie z ruchem wskazówek zegara zwiększa napięcie łańcucha, obrót śruby w kierunku przeciwnym do ruchu wskazówek zegara zmniejsza napięcie łańcucha. Sprawdzić napięcie łańcucha. W tym celu należy odciągnąć łańcuch od prowadnicy (III). Podczas tej próby łańcuch w miejscu trzymania powinien się unieść ponad prowadnicę od 3 do 4 mm. Jeśli łańcuch jest naciągnięty zbyt mocno lub zbyt słabo, należy poluzować nieco pokrętkę blokady i ustawić ponownie stopień napięcia łańcucha. Stan napięcia łańcucha należy sprawdzać co każde 10 minut pracy pilarką.

Przed podłączeniem pilarki do zasilania, należy sprawdzić jej stan techniczny. W przypadku wykrycia jakichkolwiek uszkodzeń zabronione jest podłączanie jej do zasilania przed usunięciem uszkodzeń.

Smarowanie łańcucha

Pilarka nie posiada zbiornika oleju do smarowania łańcucha w związku z czym co każde 15-20 minut pracy należy zatrzymać pracę zdemontować akumulator z narzędzia, zdemontować panel boczny, oczyścić łańcuch i nanieść olej na ogniwa np. za pomocą oliwiarki.

Do smarowania łańcucha i mechanizmów pilarki należy stosować tylko olej przeznaczony do takich zastosowań. Do smarowania nie można stosować zużytego oleju silnikowego. Nie spełnia on swojego zadania, co może prowadzić do uszkodzenia mechanizmu pilarki.

Przygotowanie miejsca pracy

Przed przystąpieniem do cięcia pilarką, należy odpowiednio przygotować miejsce pracy tak, aby zminimalizować ryzyko wystąpienia zagrożeń, jakie towarzyszą pracy pilarką łańcuchową. Należy się upewnić, że w miejscu pracy będą przebywały tylko osoby uprawnione.

Nie wolno rozpoczynać pracy podczas opadów atmosferycznych oraz w przypadku dużej wilgotności powietrza, np. mgły.

Należy założyć odzież ochronną oraz środki ochrony osobistej.

Przed rozpoczęciem ścinania należy przeprowadzić próbę cięcia drewna w bezpiecznych warunkach na przykład ułożonego na koźle.

Należy unikać cięcia drutów, młodych drzew i belek drewnianych.

Nie wolno stać na przecinanym drewnie.

Uruchamianie pilarki

Zdjąć osłonę z prowadnicy i łańcucha.

Chwyć prawą ręką rękojeść, a lewą ręką połóż na wygumowanej części obudowy.

Upewnić się, że górna osłona została opuszczona.

Upewnić się, że prowadnica i łańcuch nie stykają się z żadnym przedmiotem i powierzchnią.

Nacisnąć kciukiem przycisk blokady włącznika znajdujący się na rękojeści i przytrzymać go w tej pozycji (V).

Nacisnąć włącznik i przytrzymać go w tej pozycji (V). Przycisk blokady można zwolnić.

Zanim przystąpi się do cięcia, poczekać aż silnik osiągnie pełne obroty oraz upewnić się, że łańcuch płynnie przesuwają się po prowadnicy. W przypadku usłyszenia niepokojących dźwięków lub wycucia wibracji, należy natychmiast wyłączyć pilarkę przez zwolnienie włącznika.

Wyłączanie pilarki odbywa się przez zwolnienie nacisku na włącznik.

Po zatrzymaniu się łańcucha, pilarkę należy odłączyć od zasilania i poddać konserwacji.

Praca pilarką

Osoby, które mają zamiar pracować po raz pierwszy pilarką łańcuchową powinny przed rozpoczęciem pracy zasięgnąć porady na temat pracy i bezpieczeństwa od wykwalifikowanego operatora pilarki. A pierwsze prace pilarką powinny polegać na cięciu przygotowanych kłód umieszczonych w koźle.

Podczas pracy należy przestrzegać podstawowych zasad bezpieczeństwa pracy. Należy także brać pod uwagę możliwość odbicia pilarki w stronę obsługującego. Pilarka może odbić w stronę obsługi w przypadku, gdy łańcuch tnący natrafi na opór.

Aby zminimalizować to ryzyko należy:

Zwracać uwagę na położenie szczytu prowadnicy podczas cięcia. Nie wolno ciąć górną ćwiartką szczytu prowadnicy (VI).

Należy ciąć tylko łańcuchem, który przesuwają się po dolnej części prowadnicy.

Do ciętego drewna przykładają tylko już uruchomioną pilarkę. Nie uruchamiać pilarki po uprzednim przyłożeniu jej do obrabianego drewna.

Podczas pracy nie unosić pilarki na wysokość ramion lub wyżej (VII).

Nie stać w płaszczyźnie cięcia. Pozwoli to zmniejszyć ryzyko obrażeń w przypadku odbicia pilarki (VIII).

Zawsze, podczas pracy, należy trzymać pilarkę za pomocą obu rąk.

Upewnić się, że łańcuch jest zawsze naostrzony i właściwie napięty.

PORADY PRZYDATNE PRZY PRACY PILARKĄ

Podczas cięcia należy przyjąć wygodną pozycję oraz zapewnić sobie pełną swobodę ruchu.

Przy odcinaniu gałęzi i konarów nie należy ich ciąć przy samym pnium, ale w odległości około 15 cm od pnia. Należy wykonać dwa nacięcia na głębokość równą 1/3 średnicy gałęzi w odległości około 8 cm od siebie. Jedno nacięcie od dołu, drugie od góry. Następnie naciąć gałąź tuż przy pnium na głębokość równą 1/3 średnicy gałęzi. Dokończyć cięcie tnąc gałąź tuż przy pnium od góry. Nie wolno odcinać gałęzi tnąc od dołu (IX).

W przypadku zaklinowania się pilarki podczas przecinania, nigdy nie wolno jej zostawiać z uruchomionym silnikiem w tej pozycji. Należy wyłączyć silnik pilarki, odłączyć pilarkę od zasilania i za pomocą klinów wydobyć pilarkę z pnia.

Podczas dzielenia ściętego już drzewa na kawałki należy przestrzegać poniższych zasad. Umieszczają drewno na koźle lub podstawkach tak, aby odcinany kawałek mógł opaść swobodnie na ziemię bez spowodowania zaklinowania pilarki. W przypadku zaklinowania pilarki, należy postępować w sposób opisany powyżej. Nie wolno dotykać pilarką do ziemi ani dopuścić do zabrudzenia jej ziemią.

W przypadku pracy na zboczu należy podczas pracy pozostawać powyżej przecinanego drewna.

Podczas przecinania naprężonego drzewa należy zachować szczególną ostrożność i jeśli to możliwe powierzyć tą czynność wykwalifikowanemu drwalowi. Podczas cięcia drewna, które jest naprężone i podparte na obu końcach należy naciąć je od góry na głębokość równą 1/3 średnicy, a następnie dokończyć cięcie tnąc od dołu. W przypadku, gdy drewno jest podparte tylko na jednym końcu, należy naciąć drewno od spodu na głębokość równą 1/3 średnicy, a następnie dokończyć cięcie tnąc od góry (X). W ten sposób zmniejszy się ryzyko zakleszczenia pilarki podczas cięcia.

KONSERWACJA I PRZECHOWYWANIE PRODUKTU

Uwaga! Przed rozpoczęciem jakiegokolwiek czynności opisanej poniżej należy odłączyć pilarkę od zasilania. Pilarki zasilane sieciovą należy odłączyć od gniazdka, od pilarek zasilanych akumulatorowo należy odłączyć akumulator.

Po każdym użyciu należy dokonać przeglądu stanu pilarki ze szczególnym uwzględnieniem drożności otworów wentylacyjnych.

Należy sprawdzić ułożenie wszystkich elementów pilarki. Ewentualne luźne połączenia śrubowe dokręcić. Sprawdzić napięcie i stan łańcucha. W przypadku zauważenia jakichkolwiek uszkodzeń łańcucha należy go wymienić na nowy. Zabronione jest używanie pilarki z uszkodzonym łańcuchem!

Zbyt luźny łańcuch może spaść z prowadnicy, co może spowodować obrażenia u osoby obsługującej pilarkę. Łańcuch musi być też właściwie naostrzony, a ponieważ wymaga to odpowiedniego doświadczenia i narzędzi, zalecane jest, aby ostrzenie przeprowadzić w specjalistycznym serwisie. Obudowę pilarki należy czyścić miękką suchą szmatką. Obudowę należy wyczyścić z resztek drewna, oleju, smaru oraz innych zanieczyszczeń. Łańcuch pokryć cienką warstwą oleju lub środka konserwującego.

Pilarkę należy przechowywać w miejscu zacienionym, suchym, wyposażonym w odpowiednią wentylację zapobiegającą kondensacji pary wodnej, z odłączonym akumulatorem i ładowarką sieciową odłączoną od zasilania. Miejsce powinno być niedostępne dla osób postronnych zwłaszcza dzieci. W trakcie przechowywania prowadnica i łańcuch zawsze powinny być zabezpieczone osłoną.

PRODUCT CHARACTERISTICS

The mini chainsaw is used exclusively for cutting wood. Due to the electric drive of the saw, it is possible to cut indoors or near buildings. Thanks to the battery power supply, the saw allows work in places inaccessible to mains-powered products. The saw is used for cutting branches, pruning trees and shrubs. The saw is not used for cutting trees. The correct, reliable and safe operation of the device depends on proper use, therefore:

Before using the tool, read the entire manual and keep it.

The supplier is not liable for any damage or injury resulting from use of the tool for purposes other than its intended use, failure to comply with safety regulations and recommendations in this manual. Using the tool for purposes other than its intended use also results in loss of the user's rights to warranty and guarantee.

EQUIPMENT

The saw is supplied complete, but requires assembly before first use. The saw is supplied with: chain guide, cutting chain and guide bar cover with chain. The battery and charging station (charger) are included only with the YT-828113 product. The YT-828114 product is offered without a battery and charger.

TECHNICAL DATA

Parameter	Unit of measurement	Value
Catalogue number		YT-828113, YT-828114
Nominal voltage	[V DC]	18
Chain travel speed	[m/s]	5,6
Turnover	[1/min]	3500
Guide length	[mm / °]	158,5 / 6
Chain pitch	[mm / °]	7,62 / 0,3
Number of chain drive sprocket teeth/pitch		28 / 7,62 mm
Guide slot width	[mm / °]	1,1 / 0,043
Weight (without battery)	[kg]	1,3
Noise level		
- Sound pressure L_{pA}	[dB] (A)	87 ± 3
- Sound power L_{WA}	[dB] (A)	95 ± 3
Vibrations a_h	[m/s ²]	2,5 ± 1,5
Battery		
- Type		Li-Ion
- Capacity*	[Ah]	2
- Energy	[Wh]	36
- Charging time**	[h]	1
Charger*		
- Input voltage	[V~]	200 - 240
- Mains frequency	[Hz]	50 / 60
- Rated current	[A]	2
- Output voltage	[V DC]	21,5
- Output current	[A]	2,2

* only for models equipped with a battery and charger

** the charging time given applies only to the battery capacity listed in the table

The declared noise emission value has been measured using a standard test method and can be used to compare one tool with another. The declared noise emission value can be used in a preliminary exposure assessment.

The declared vibration total value has been measured using a standard test method and can be used to compare one tool with another. The declared vibration total value can be used in a preliminary assessment of exposure.

Note! Vibration emission during tool operation may differ from the declared value depending on how the tool is used.

Note! Safety measures to protect the operator must be defined that are based on an assessment of exposure in the actual conditions of use (including all parts of the operating cycle, such as times when the tool is switched off or idle and activation time).

GENERAL POWER TOOL SAFETY WARNINGS

Warning! Please read all safety warnings, illustrations and specifications provided with this power tool . Failure to follow them may result in electric shock, fire or serious injury.

Save all warnings and instructions for future reference.

The term "power tool" used in the warnings refers to all corded and cordless electric power tools.

Workplace safety

Keep your work area clean and well lit. Clutter and poor lighting can cause accidents.

Do not operate power tools in explosive atmospheres, such as in the presence of flammable liquids, gases or fumes.

Power tools create sparks which may ignite the dust or fumes.

Do not allow children or bystanders into the work area. Loss of concentration can cause loss of control.

Electrical safety

The plug on the electric cord must match the outlet. Do not modify the plug in any way. Do not use any plug adapters with grounded power tools. An unmodified plug that matches the outlet reduces the risk of electric shock.

Avoid body contact with grounded surfaces such as pipes, radiators, and refrigerators. Grounding your body increases the risk of electric shock.

Do not expose power tools to precipitation or moisture. Water or moisture entering a power tool will increase the risk of electric shock.

Do not overload the power cord. Do not use the power cord to carry, pull, or disconnect the plug from the wall outlet. Keep the power cord away from heat, oil, sharp edges, and moving parts. A damaged or entangled power cord increases the risk of electric shock.

When working outdoors, use extension cords designed for outdoor use. Using an extension cord designed for outdoor use reduces the risk of electric shock.

If using a power tool in a damp environment is unavoidable, a residual current device (RCD) should be used as protection against supply voltage. The use of an RCD reduces the risk of electric shock.

Personal safety

Stay alert, watch what you are doing and use common sense when operating a power tool. Do not use a power tool while tired or under the influence of drugs, alcohol or medication. Even a moment of inattention while operating a power tool can result in serious personal injury.

Use personal protective equipment. Always wear eye protection. The use of personal protective equipment such as dust masks, non-skid safety shoes, hard hats, and hearing protection reduces the risk of serious personal injury.

Prevent accidental starting. Ensure that the power switch is in the "off" position before connecting to power source and/or battery, picking up or carrying the power tool. Carrying a power tool with your finger on the switch or energizing a power tool when the switch is in the "on" position can result in serious injury.

Remove any wrench or key that is used to adjust the power tool before turning it on. A wrench or key left attached to a rotating part of the power tool may result in serious injury.

Do not overreach or overextend. Maintain proper posture and balance at all times. This will make it easier to control the power tool in the event of unexpected situations while working.

Dress appropriately. Do not wear loose clothing or jewelry. Keep hair and clothing away from moving parts of the power tool. Loose clothing, jewelry, or long hair can be caught in moving parts.

If devices are provided for the connection of dust extraction or dust collection facilities, ensure that these are connected and used correctly. The use of dust extraction reduces the risk of dust-related hazards.

Don't let the experience gained from frequent use of the tool cause you to become careless and ignore safety rules. Careless action can cause serious injuries in a split second.

Use and care of power tools

Do not overload the power tool. Use the correct power tool for the selected application. The correct power tool will provide better and safer work when used for the designed load.

Do not use a power tool if the power switch does not turn it on and off. A tool that cannot be controlled with the power switch is dangerous and must be repaired.

Disconnect the plug from the power outlet and/or remove the battery pack if detachable from the power tool before making any adjustments, changing accessories, or storing the tool. Such precautions will prevent the power tool from being switched on accidentally.

Store the tool out of the reach of children, do not allow persons unfamiliar with the power tool or these instructions to use the power tool. Power tools are dangerous in the hands of untrained users.

Maintain power tools and accessories. Check the tool for misalignment or binding of moving parts, breakage of parts and

any other condition that may affect the power tool's operation. Any damage should be repaired before using the power tool. Many accidents are caused by poorly maintained tools.

Cutting tools should be kept clean and sharp. Properly maintained cutting tools with sharp edges are less likely to bind and are easier to control during operation.

Use power tools, accessories and attachments etc. in accordance with these instructions, taking into account the type and conditions of work. Use of tools for work other than those designed may result in a hazardous situation.

Keep handles and gripping surfaces dry, clean and free from oil and grease. Slippery handles and gripping surfaces do not allow safe operation and control of the tool in hazardous situations.

Repairs

Have your power tool repaired only by authorized service centers, using only original spare parts. This will ensure proper safety of your power tool.

SAFETY INSTRUCTIONS FOR CHAIN SAWS

When operating a chain saw, keep all parts of your body away from the chain. Before starting the saw, make sure that the chain is not in contact with anything. A moment of inattention while operating a chain saw can cause clothing or body parts to become entangled in the saw chain.

Always hold the saw with your right hand on the rear handle and your left hand on the front handle. Holding the saw the other way around should never be done, as it increases the risk of injury.

Hold the saw only by grips with insulated surfaces, because the chain may contact hidden wiring or its own power cord. Chain contact with a live wire may cause metal parts to become live, which could give the operator an electric shock.

Wear eye protection. Ear, head, hand, leg and foot protection is also recommended. Proper protective equipment reduces the risk of injury from debris or accidental contact with the chain.

Do not operate a chainsaw in a tree, on a ladder, from a roof, or on any unstable support. Operating a chainsaw while in a tree may result in injury.

Always maintain proper posture and operate the chainsaw from a stationary, secure and level surface. A slippery or unstable surface, such as a ladder, can cause loss of balance or loss of control of the chainsaw.

When cutting a branch under tension, be careful of kickback. If the tension stored in the wood fibers is released, the branch can strike the operator and/or throw the saw out of control.

Be especially careful when cutting shrubs and young trees. The slender material can catch the chain and push the saw back toward the operator or throw him off balance.

Carry the chain saw by the front handle, switched off and away from your body. Always fit the chain guard when transporting or storing the saw. Holding the saw correctly reduces the likelihood of accidental contact with moving parts of the saw.

Follow instructions for lubrication, chain tensioning and accessory replacement. An incorrectly tensioned or improperly lubricated chain can both break and increase the chance of kickback toward the operator.

Keep handles dry, clean and free from grease and oil. Greasy or oily handles are slippery and cause loss of control of the chainsaw.

Only cut wood. Do not use the chainsaw for work for which it was not designed. For example: do not cut plastic, concrete, or non-wood building materials. Using the chainsaw for work other than its intended purpose may result in hazardous situations.

This saw is not designed for felling trees. Using the saw for any other purpose than it was designed for can result in serious injury to the operator and bystanders.

Follow all instructions when clearing jammed material, storing or servicing the saw. Be sure the switch is in the off position and the battery is disconnected from the tool. Unexpected starting of the saw while clearing jammed material or servicing can result in serious injury.

Causes and prevention of the operator kickback phenomenon.

Kickback can occur when the tip of the guide bar contacts an object or when the wood being cut pinches the saw in the kerf. In some cases, contact between the tip of the guide bar and an object can cause a violent reaction that pushes the guide bar up and toward the operator. Pinching the top of the guide bar in the kerf can force the guide bar suddenly toward the operator.

Any of these reactions could cause you to lose control of the saw, which could result in serious injury. Do not rely solely on the safety features built into the saw. The saw operator should take several steps to prevent accidents and injuries while working.

Kickback is the result of misuse and/or incorrect operating procedures or conditions and can be avoided by taking proper precautions as given below:

Maintain a firm grip with both hands, with thumbs and fingers closing around the chainsaw handles, and position your body and arms to allow you to resist kickback forces. Kickback forces can be controlled by the operator if proper precautions are taken. Do not allow the saw to move freely.

Avoid overreaching or cutting above shoulder height. This will help prevent accidental contact with the end of the guide bar and will allow for better control of the saw in unexpected situations.

Only use replacement bar and chain specified by the manufacturer. An incorrect replacement bar and chain may cause chain

breakage and/or kickback.

Follow the manufacturer's instructions for sharpening and maintaining the chain. Reducing the depth of the chain guide groove can lead to an increased likelihood of kickback.

Other safety instructions

It is forbidden to expose the saw to precipitation or use it in an atmosphere of increased humidity. It is also forbidden to use the saw in an atmosphere with an increased risk of fire or explosion.

During operation, avoid contact with grounded, conductive and non-insulated objects such as pipes, radiators and refrigerators. When the saw is not in use, it should be stored in a dry, locked place, inaccessible to unauthorized persons.

A saw chain that is rated for the load must be used. Do not use saw chains designed for light work, for heavy work.

Always wear protective gloves when replacing, repairing or adjusting the saw chain.

When transporting a chainsaw, make sure it is disconnected from the power source. Mains-powered chainsaws should be disconnected from the power supply, and battery-powered chainsaws should have the battery disconnected. The chainsaw should be carried with the guide bar facing backwards.

Do not carry a mains-powered saw by the power cord. Do not disconnect the plug from the socket by pulling on the power cord.

Avoid accidentally switching the saw on. When carrying the saw while it is plugged in or with the battery connected, keep your fingers away from the power switch.

Always wear appropriate, close-fitting protective clothing.

If the saw is equipped with two handles, always use both hands to operate the saw. Secure loose pieces of wood during operation to prevent them from moving, for example by placing them in a sawhorse. Avoid cutting wood placed on the ground. Avoid working with wood that is not secured against movement during cutting.

People who will be cutting with a chainsaw for the first time should at least practice cutting logs placed on trestles or sawhorses.

Do not hold the saw above your shoulders when working. Do not operate the saw while standing on a ladder. Adopt a working posture that does not require you to extend your arms to their full length.

Keep the chain clean. The chain must be sharpened and lubricated. This will ensure more efficient and safer operation. The chain can be sharpened at a specialist service. Before each use, check the condition of the chain. If you notice cracks, broken teeth or any other damage, replace the chain with a new one before starting work.

If you notice any damaged or broken parts of the saw. Stop or do not attempt to work. Damaged parts must be replaced before starting work.

The saw should be used for its intended purpose, the saw is only for cutting wood. During operation, be careful of metal elements or stones that may be in the processed wood.

Only original spare parts should be used. Failure to use original spare parts can increase the risk of failure and lead to personal injury.

The saw should only be repaired in service centers authorized by the manufacturer. Using original spare parts. This will minimize the risk of accidents and equipment damage.

Battery Charging Safety Instructions

Caution! Before starting to charge, make sure that the body of the power supply, the cable and the plug are not cracked or damaged. It is forbidden to use a faulty or damaged charging station and power supply! Only the charging station and power supply provided in the set may be used to charge batteries. Using another power supply may cause a fire or destroy the tool. The battery may only be charged in a closed, dry room protected from access by unauthorized persons, especially children. Do not use the charging station and power supply without constant adult supervision! If it is necessary to leave the room where charging is taking place, disconnect the charger from the mains by unplugging the power supply from the mains socket. If smoke, a suspicious smell, etc. is emitted from the charger, immediately remove the charger plug from the mains socket!

The drill-driver is supplied with an uncharged battery, therefore before starting work it should be charged according to the procedure described below using the included power supply and charging station. Li-Ion batteries do not exhibit the so-called „memory effect“, which allows them to be charged at any time. However, it is recommended to discharge the battery during normal operation and then charge it to full capacity. If due to the nature of the work it is not possible to treat the battery in this way every time, then it should be done at least every few or a dozen cycles of operation. Under no circumstances should batteries be discharged by short-circuiting the electrodes, as this causes irreversible damage! It is also forbidden to check the battery charge by short-circuiting the electrodes and checking for sparking.

Battery storage

To extend the life of the battery, ensure proper storage conditions. The battery can withstand about 500 charge-discharge cycles. The battery should be stored in a temperature range of 0 to 30 degrees Celsius, with a relative humidity of 50%. To store the battery for a longer period of time, it should be charged to about 70% of its capacity. In the case of longer storage, the battery should be charged periodically, once a year. Do not over-discharge the battery, as this shortens its life and may cause irreversible damage.

During storage, the battery will gradually discharge due to leakage. The self-discharge process depends on the storage temperature, the higher the temperature, the faster the discharge process. If the batteries are not stored properly, the electrolyte may leak. In the event of a leak, secure the leak with a neutralizing agent, in the event of contact with the eyes, rinse the eyes thoroughly

EN

with water and then seek medical attention immediately. **It is forbidden to use the tool with a damaged battery.** When the battery is completely worn out, it should be taken to a specialist waste disposal facility.

Battery transportation

Lithium-ion batteries are considered hazardous materials by law. The user of the tool can transport the tool with the battery and the batteries themselves by land. No additional conditions need to be met. In the event of entrusting transport to third parties (e.g. shipping by courier), the regulations for the transport of hazardous materials must be followed. Before shipping, contact a person with appropriate qualifications on this matter.

It is forbidden to transport damaged batteries. During transport, dismantled batteries must be removed from the tool, and exposed contacts must be protected, e.g. with insulating tape. Batteries must be secured in the packaging in such a way that they do not move inside the packaging during transport. National regulations regarding the transport of hazardous materials must also be observed.

Battery charging (XI)

Insert the battery into the charger socket.

Connect the charger to a wall outlet.

There is a charger operation indicator light near the battery socket, as described in the „Charger operation indicator“ table. After charging is complete, disconnect the power supply plug from the electrical outlet. Slide the battery out of the charging station by pressing and holding the battery latch button, and then slide the battery out of the charger socket.

CHARGER OPERATION SIGNAL

YT-828498, YT-828499

Green color	Red color	Work Status
continuous light		waiting for loading
	continuous light	landing
continuous light		battery charged

YT-828500, YT-828501, YT-828502, YT-828503, YT-828504

Green color	Yellow color*	Red color	Work Status
			waiting for loading
pulsating			landing
continuous light			battery charged
		pulsating	battery overheating
		continuous light	battery damaged
	pulsating		charger overheating
	continuous light		charger damaged

* only in model with catalog number YT-828502

Power battery

Only one of the following YATO 18 V Li-Ion batteries can be used for power: YT-828461, YT-828462, YT-828463, YT-828464, YT-828465, which can only be charged using YATO chargers: YT-828498, YT-828499, YT-828500, YT-828501, YT-828502, YT-828503, YT-828504. The use of other batteries with a different rated voltage and that do not fit the device's battery socket is prohibited. Modifying the socket and/or battery to fit them is prohibited.

Insert the battery into the power socket with the contacts facing the inside of the tool until the battery latch engages (IV). Make sure the battery does not slide out during operation. To disconnect the battery, press and hold the latch, then slide the battery out of the tool housing.

PRODUCT SERVICE

Preparing the saw for work

Attention! Before all assembly and adjustment operations, disconnect the saw from the power supply. The battery must be removed from the device.

Before first use, the guide bar and saw chain must be fitted.

Turn the locking knob and remove the side cover.

Install the guide bar and chain as shown in photo (II).

Make sure the chain and guide bar are installed in the correct direction. The direction of the chain is visible on the housing after removing the side cover. The blades on the chain links should point in the same direction as the link visible on the saw housing.

The chain should not be tensioned yet, but it should be ensured that the chain is in the guide bar slot and in the teeth on the drive wheel. Install the side cover and tighten the locking knob (III), but not so as to block the guide bar movement. Adjust the chain

tension (III) by turning the locking knob. Turning the screw clockwise increases the chain tension, turning the screw counterclockwise decreases the chain tension.

Check the chain tension. To do this, pull the chain away from the guide bar (III). During this test, the chain at the holding point should rise above the guide bar by 3 to 4 mm. If the chain is too tight or too loose, loosen the locking knob slightly and readjust the chain tension. The chain tension should be checked every 10 minutes of saw operation.

Before connecting the saw to the power supply, its technical condition should be checked. If any damage is detected, it is forbidden to connect it to the power supply before the damage has been repaired.

Chain lubrication

The saw does not have an oil tank for lubricating the chain, therefore, every 15-20 minutes of operation you should stop the work, remove the battery from the tool, dismantle the side panel, clean the chain and apply oil to the links, e.g. using an oil can.

Only oil designed for such applications should be used to lubricate the chain and chainsaw mechanisms. Used engine oil should not be used for lubrication. It will not fulfill its purpose and may damage the chainsaw mechanism.

Preparing the workplace

Before starting to cut with a chainsaw, the work area should be prepared in such a way as to minimize the risk of hazards that accompany working with a chainsaw. It should be ensured that only authorized persons will be in the work area.

Do not start work during precipitation or in cases of high air humidity, e.g. fog.

Protective clothing and personal protective equipment should be worn.

Before starting to cut, the timber should be tested in safe conditions, for example on a trestle.

Avoid cutting wires, young trees and wooden beams.

Do not stand on the wood being cut.

Starting the saw

Remove the cover from the bar and chain.

Grasp the handle with your right hand and place your left hand on the rubberized part of the housing.

Make sure the top cover is lowered.

Make sure that the guide bar and chain are not in contact with any object or surface.

Press the switch lock button on the handle with your thumb and hold it in this position (V).

Press the switch and hold it in this position (V). The lock button can be released.

Before starting to cut, wait until the engine reaches full speed and make sure that the chain moves smoothly along the guide bar.

If you hear any unusual sounds or feel any vibrations, immediately turn the saw off by releasing the switch.

To turn the saw off, release the pressure on the switch.

Once the chain has stopped, the saw must be disconnected from the power supply and serviced.

Working with a chainsaw

Those who intend to work with a chainsaw for the first time should seek advice on work and safety from a qualified chainsaw operator before starting work. And the first work with the chainsaw should consist of cutting prepared logs placed in a sawhorse. During work, basic safety rules must be followed. The possibility of the saw kicking back towards the operator must also be taken into account. The saw may kick back towards the operator if the cutting chain meets resistance.

To minimize this risk you should:

Pay attention to the position of the top of the guide bar when cutting. Do not cut with the upper quarter of the top of the guide bar (VI).

Only cut with the chain that slides along the bottom of the guide bar.

Only place the saw on the wood being cut when it is already running. Do not start the saw after it has been placed on the wood being cut.

Do not lift the saw at shoulder height or higher while operating (VII).

Do not stand in the cutting plane. This will reduce the risk of injury in the event of a kickback (VIII).

Always hold the saw with both hands when operating.

Make sure the chain is always sharp and properly tensioned.

USEFUL TIPS WHEN WORKING WITH A SAW

When cutting, you should adopt a comfortable position and ensure complete freedom of movement.

When cutting branches and limbs, do not cut them right at the trunk, but at a distance of about 15 cm from the trunk. Make two cuts to a depth of 1/3 of the branch's diameter at a distance of about 8 cm from each other. One cut from the bottom, the other from the top. Then cut the branch right at the trunk to a depth of 1/3 of the branch's diameter. Finish the cut by cutting the branch right at the trunk from the top. Do not cut branches by cutting from the bottom (IX).

If the saw becomes jammed while cutting, never leave it with the engine running in this position. Switch off the saw engine, disconnect the saw from the power supply and use wedges to pull the saw out of the trunk.

When cutting a tree into pieces that has already been cut, the following rules must be followed. Place the wood on a trestle or stands so that the cut piece can fall freely to the ground without jamming the saw. If the saw becomes jammed, proceed as de-

scribed above. Do not touch the saw to the ground or allow it to become dirty with earth.

When working on a slope, remain above the wood being cut while working.

When cutting wood that is under tension, be extremely careful and if possible have a qualified lumberjack do it. When cutting wood that is under tension and supported at both ends, make a cut from the top to a depth of 1/3 of the diameter and then finish the cut by cutting from the bottom. If the wood is supported at only one end, make a cut from the bottom to a depth of 1/3 of the diameter and then finish the cut by cutting from the top (X). This will reduce the risk of the saw jamming during cutting.

PRODUCT MAINTENANCE AND STORAGE

Warning! Before starting any of the tasks described below, disconnect the saw from the power supply. Mains-powered saws must be disconnected from the socket, and the battery must be disconnected from battery-powered saws.

After each use, the condition of the saw should be inspected, with particular attention paid to the patency of the ventilation holes. Check the alignment of all the saw components. Tighten any loose screw connections. Check the chain tension and condition. If you notice any damage to the chain, replace it with a new one. It is forbidden to use the saw with a damaged chain!

A chain that is too loose can fall off the guide bar, which can cause injury to the operator. The chain must also be properly sharpened, and since this requires the appropriate experience and tools, it is recommended that sharpening be carried out by a specialist service. The saw housing should be cleaned with a soft, dry cloth. The housing should be cleaned of wood residue, oil, grease and other dirt. Coat the chain with a thin layer of oil or preservative.

Store the saw in a shaded, dry place with adequate ventilation to prevent condensation, with the battery disconnected and the mains charger disconnected from the power supply. The place should be inaccessible to unauthorized persons, especially children. During storage, the guide bar and chain should always be protected with a cover.

PRODUKTMERKMALE

Die Mini- Kettensäge ist ausschließlich zum Schneiden von Holz bestimmt. Durch den Elektroantrieb der Säge ist das Sägen auch im Innenbereich oder in Gebäudenähe möglich. Dank des Akkubetriebs ermöglicht die Säge das Arbeiten an Stellen, die für netzbetriebene Produkte unzugänglich sind. Die Säge dient zum Abschneiden von Ästen sowie zum Beschneiden von Bäumen und Sträuchern. Eine Kettensäge ist nicht zum Fällen von Bäumen gedacht. Der korrekte, zuverlässige und sichere Betrieb des Geräts hängt von der ordnungsgemäßen Verwendung ab. Daher:

Lesen Sie vor der Verwendung des Werkzeugs das gesamte Handbuch durch und bewahren Sie es auf.

Der Lieferant haftet nicht für Schäden oder Verletzungen, die durch die Verwendung des Werkzeugs für andere als den vorgesehenen Zweck oder durch die Nichtbeachtung der Sicherheitsvorschriften und Empfehlungen dieses Handbuchs entstehen. Eine nicht bestimmungsgemäße Verwendung des Werkzeugs führt zudem zum Verlust der Gewährleistungs- und Garantiansprüche des Nutzers.

AUSRÜSTUNG

Die Säge wird komplett geliefert, muss jedoch vor der ersten Verwendung zusammengebaut werden. Die Säge wird geliefert mit Kettenführung, Schneidkette und Führungsschienenabdeckung mit Kette. Der Akku und die Ladestation (Ladegerät) sind nur beim Produkt YT-828113 enthalten. Produkt YT-828114 wird ohne Akku und Ladegerät angeboten.

TECHNISCHE DATEN

Parameter	Maßeinheit	Wert
Katalognummer		YT-828113, YT-828114
Nennspannung	[V DC]	18
Kettenlaufgeschwindigkeit	[m/s]	5,6
Umsatz	[1/min]	3500
Führungslänge	[mm / °]	158,5 / 6
Kettenteilung	[mm / °]	7,62 / 0,3
Anzahl der Kettenantriebszahnäder/Teilung		28 / 7,62 mm
Führungsschlitzbreite	[mm / °]	1,1 / 0,043
Gewicht (ohne Batterie)	[kg]	1,3
Geräuschpegel		
- Schalldruck L_{pA}	[dB] (A)	87 ± 3
- Schalleistung L_{WA}	[dB] (A)	95 ± 3
Vibrationen a_h	[m/s ²]	2,5 ± 1,5
Batterie		
- Typ		Li-Ion
- Kapazität*	[Ah]	2
- Energie	[Wh]	36
- Ladezeit**	[h]	1
Ladegerät*		
- Eingangsspannung	[V~]	200 - 240
- Netzfrequenz	[Hz]	50 / 60
- Nennstrom	[A]	2
- Ausgangsspannung	[V DC]	21,5
- Ausgangsstrom	[A]	2,2

* nur für Modelle mit Akku und Ladegerät

** die angegebene Ladezeit gilt nur für die in der Tabelle angegebene Akkukapazität

Der angegebene Geräuschemissionswert wurde mit einem standardisierten Prüfverfahren gemessen und kann zum Vergleich der Werkzeuge miteinander verwendet werden. Der angegebene Geräuschemissionswert kann für eine vorläufige Expositions-bewertung verwendet werden.

Der angegebene Vibrationsgesamtwert wurde mit einem standardisierten Prüfverfahren gemessen und kann zum Vergleich zweier Werkzeuge herangezogen werden. Der angegebene Vibrationsgesamtwert kann für eine vorläufige Expositions-bewertung verwendet werden.

Aufmerksamkeit! Die Vibrationsemission während des Werkzeugbetriebs kann je nach Verwendungszweck des Werkzeugs vom angegebenen Wert abweichen.

Aufmerksamkeit! Sicherheitsmaßnahmen zum Schutz des Bedieners müssen definiert werden und basieren auf einer Beurteilung

der Belastung unter den tatsächlichen Einsatzbedingungen (einschließlich aller Teile des Betriebszyklus, wie etwa der Zeiten, in denen das Werkzeug ausgeschaltet ist oder sich im Leerlauf befindet, und der Aktivierungszeit).

ALLGEMEINE SICHERHEITSHINWEISE FÜR ELEKTROWERKZEUGE

Warnung! Lesen Sie unbedingt alle Sicherheitswarnungen, Abbildungen und Spezifikationen, die diesem Elektrowerkzeug beiliegen. Bei Nichtbeachtung besteht die Gefahr eines Stromschlags, Brandes oder schwerer Verletzungen.

Bewahren Sie alle Warnhinweise und Anweisungen für die Zukunft auf.

Der in den Warnhinweisen verwendete Begriff „Elektrowerkzeug“ bezieht sich auf alle kabelgebundenen und kabellosen Elektrowerkzeuge.

Sicherheit am Arbeitsplatz

Halten Sie den Arbeitsbereich gut beleuchtet und sauber. Unordnung und schlechte Beleuchtung können Unfälle verursachen. **Betreiben Sie Elektrowerkzeuge nicht in Umgebungen mit erhöhter Explosionsgefahr, die brennbare Flüssigkeiten, Gase oder Dämpfe enthalten.** Elektrowerkzeuge erzeugen Funken, die Staub oder Dämpfe entzünden können. **Lassen Sie Kinder und Unbeteiligte nicht an den Arbeitsplatz.** Konzentrationsverlust kann zu Kontrollverlust führen.

Elektrische Sicherheit

Der Stecker des Stromkabels muss in die Steckdose passen. Sie dürfen den Stecker in keiner Weise verändern. Verwenden Sie keine Steckeradapter mit geerdeten Elektrowerkzeugen. Ein unveränderter Stecker, der in die Steckdose passt, verringert das Risiko eines Stromschlags.

Vermeiden Sie den Kontakt mit geerdeten Oberflächen wie Rohren, Heizkörpern und Kühlschränken. Durch die Erdung Ihres Körpers erhöht sich das Risiko eines Stromschlags.

Setzen Sie Elektrowerkzeuge weder Niederschlag noch Feuchtigkeit aus. Das Eindringen von Wasser oder Feuchtigkeit in ein Elektrowerkzeug erhöht das Risiko eines Stromschlags.

Überlasten Sie das Netzkabel nicht. Verwenden Sie das Netzkabel nicht zum Tragen, Ziehen oder Herausziehen des Steckers aus der Steckdose. Vermeiden Sie den Kontakt des Netzkabels mit Hitze, Öl, scharfen Kanten und beweglichen Teilen. Ein beschädigtes oder verwickeltes Netzkabel erhöht das Risiko eines Stromschlags.

Verwenden Sie bei Arbeiten im Freien Verlängerungskabel, die für den Außenbereich geeignet sind. Die Verwendung eines für den Außenbereich geeigneten Verlängerungskabels verringert das Risiko eines Stromschlags.

Wenn der Betrieb eines Elektrowerkzeugs in feuchter Umgebung unvermeidbar ist, verwenden Sie einen Fehlerstrom-Schutzschalter (RCD) als Schutz gegen die Netzspannung. Durch den Einsatz eines RCD wird die Gefahr eines Stromschlags verringert.

Persönliche Sicherheit

Bleiben Sie wachsam, achten Sie darauf, was Sie tun, und gehen Sie beim Bedienen eines Elektrowerkzeugs mit gesundem Menschenverstand vor. Benutzen Sie kein Elektrowerkzeug, wenn Sie müde sind oder unter dem Einfluss von Drogen, Alkohol oder Medikamenten stehen. Schon ein Moment der Unachtsamkeit bei der Arbeit kann zu schweren Verletzungen führen.

Verwenden Sie persönliche Schutzausrüstung. Tragen Sie immer einen Augenschutz. Die Verwendung persönlicher Schutzausrüstung wie Staubmasken, rutschfeste Sicherheitsschuhe, Helme und Gehörschutz verringert das Risiko schwerer Verletzungen.

Verhindern Sie einen versehentlichen Start. Stellen Sie sicher, dass der elektrische Schalter auf „Aus“ steht, bevor Sie das Elektrowerkzeug an die Stromquelle und/oder den Akku anschließen oder es aufnehmen oder tragen. Das Tragen eines Elektrowerkzeugs mit dem Finger auf dem Schalter oder das Einschalten eines Elektrowerkzeugs, während sich der Schalter in der Position „Ein“ befindet, kann zu schweren Verletzungen führen.

Entfernen Sie vor dem Einschalten des Elektrowerkzeugs alle Schraubenschlüssel oder Schlüssel, die zum Einstellen des Elektrowerkzeugs verwendet werden. Ein Schlüssel, der in einem rotierenden Teil des Werkzeugs steckt, kann zu schweren Verletzungen führen.

Greifen oder lehnen Sie sich nicht zu weit. Achten Sie jederzeit auf eine korrekte Haltung und das Gleichgewicht. Dadurch wird die Kontrolle des Elektrowerkzeugs in unerwarteten Situationen während der Arbeit erleichtert.

Kleiden Sie sich angemessen. Tragen Sie keine weite Kleidung oder Schmuck. Halten Sie Ihre Haare und Kleidung von beweglichen Teilen des Elektrowerkzeugs fern. Lose Kleidung, Schmuck oder lange Haare können in beweglichen Teilen hängen bleiben.

Wenn Vorrichtungen zum Anschluss einer Staubabsaugung oder Staubauffangeinrichtung vorhanden sind, achten Sie darauf, dass diese ordnungsgemäß angeschlossen und verwendet werden. Durch den Einsatz einer Staubabsaugung wird das Risiko staubbedingter Gefährdungen verringert.

Lassen Sie nicht zu, dass die Erfahrungen aus der häufigen Verwendung eines Werkzeugs Sie dazu verleiten, nachlässig zu werden und Sicherheitsregeln zu ignorieren. Durch unvorsichtiges Handeln können in Sekundenbruchteilen schwere Verletzungen entstehen.

Verwendung und Pflege von Elektrowerkzeugen

Überlasten Sie Elektrowerkzeuge nicht. Verwenden Sie für die gewählte Anwendung das passende Elektrowerkzeug. Das

richtige Elektrowerkzeug bietet eine bessere und sicherere Leistung, wenn es für die vorgesehene Belastung verwendet wird. **Benutzen Sie kein Elektrowerkzeug, wenn der Schalter nicht zum Ein- und Ausschalten geeignet ist.** Ein Werkzeug, das sich nicht über den Netzschalter steuern lässt, ist gefährlich und muss repariert werden.

Ziehen Sie den Stecker aus der Steckdose und/oder entfernen Sie den Akku, wenn dieser vom Elektrowerkzeug abnehmbar ist, bevor Sie Einstellungen vornehmen, Zubehör wechseln oder das Werkzeug weglegen. Solche Vorsichtsmaßnahmen verhindern ein versehentliches Einschalten des Elektrowerkzeugs.

Bewahren Sie das Elektrowerkzeug außerhalb der Reichweite von Kindern auf und erlauben Sie Personen nicht, das Elektrowerkzeug zu benutzen, die mit dem Elektrowerkzeug oder diesen Anweisungen nicht vertraut sind. Elektrowerkzeuge sind in den Händen ungeschulter Benutzer gefährlich.

Warten Sie Elektrowerkzeuge und Zubehör. Überprüfen Sie das Werkzeug auf Fehlausrichtung oder Festklemmen beweglicher Teile, Bruchstellen oder andere Zustände, die die Funktion des Elektrowerkzeugs beeinträchtigen könnten. Schäden müssen vor der Verwendung des Elektrowerkzeugs behoben werden. Viele Unfälle sind auf schlecht gewartete Werkzeuge zurückzuführen.

Halten Sie Schneidwerkzeuge sauber und scharf. Sorgfältig gewartete Schneidwerkzeuge mit scharfen Kanten neigen weniger zum Verklemmen und sind während des Betriebs leichter zu kontrollieren.

Verwenden Sie Elektrowerkzeuge, Zubehör und Vorsätze usw. gemäß diesen Anweisungen und berücksichtigen Sie dabei die Art und die Bedingungen der Arbeit. Die Verwendung von Werkzeugen für andere als die vorgesehenen Arbeiten kann zu gefährlichen Situationen führen.

Halten Sie Griffe und Griffflächen trocken, sauber und frei von Öl und Fett. Rutschige Griffe und Griffflächen ermöglichen in Gefahrensituationen keine sichere Bedienung und Kontrolle des Werkzeugs.

Reparaturen

Lassen Sie Ihr Elektrowerkzeug nur von autorisierten Reparaturwerkstätten und nur mit Original-Ersatzteilen reparieren. Dadurch wird die Betriebssicherheit des Elektrowerkzeugs gewährleistet.

SICHERHEITSHINWEISE FÜR KETTENSÄGEN

Halten Sie beim Bedienen einer Kettensäge alle Körperteile von der Kette fern. Stellen Sie vor dem Starten der Säge sicher, dass die Kette nichts berührt. Ein Moment der Unachtsamkeit beim Bedienen einer Kettensäge kann dazu führen, dass sich Kleidungsstücke oder Körperteile in der Sägekette verfangen.

Halten Sie die Säge immer mit der rechten Hand am hinteren Griff und mit der linken Hand am vorderen Griff. Das Halten der Säge in falscher Richtung sollte auf keinen Fall erfolgen, da sich dadurch die Verletzungsgefahr erhöht.

Halten Sie die Säge nur an Griffen mit isolierten Oberflächen, da die Kette mit versteckten Kabeln oder ihrem eigenen Netzkabel in Berührung kommen kann. Wenn eine Kette mit einem stromführenden Kabel in Berührung kommt, können Metallteile unter Spannung stehen und der Bediener einen Stromschlag erleiden.

Tragen Sie einen Augenschutz. Außerdem wird ein Schutz des Gehörs sowie des Kopfes, der Hände, Beine und Füße empfohlen. Durch geeignete Schutzausrüstung wird das Verletzungsrisiko durch Kontakt mit Fremdkörpern oder versehentlichen Kontakt mit der Kette verringert.

Betreiben Sie eine Kettensäge nicht in einem Baum, auf einer Leiter, von einem Dach oder einer anderen instabilen Unterlage. Das Bedienen einer Kettensäge in einem Baum kann zu Verletzungen führen.

Achten Sie immer auf eine korrekte Haltung und bedienen Sie die Säge, während Sie auf einer festen, sicheren und ebenen Fläche stehen. Eine rutschige oder instabile Oberfläche, wie beispielsweise eine Leiter, kann zu einem Verlust des Gleichgewichts oder der Kontrolle über die Kettensäge führen.

Achten Sie beim Schneiden eines unter Spannung stehenden Astes auf einen Rückschlag. Wenn die in den Holzfasern gespeicherte Spannung nachlässt, kann der Ast den Bediener treffen und/oder dazu führen, dass er die Kontrolle über die Säge verliert.

Beim Schneiden von Sträuchern und jungen Bäumen ist besondere Sorgfalt geboten. Das dünne Material kann die Kette erfassen und die Säge in Richtung des Bedieners drücken oder ihn aus dem Gleichgewicht bringen.

Tragen Sie die Kettensäge am vorderen Griff, schalten Sie die Kettensäge aus und halten Sie sie von Ihrem Körper fern. Montieren Sie beim Transport oder der Lagerung der Säge immer die Kettenführungsabdeckung. Durch das richtige Halten der Säge verringert sich die Wahrscheinlichkeit eines versehentlichen Kontakts mit beweglichen Teilen der Säge.

Befolgen Sie die Anweisungen zum Schmieren, Kettenspannen und Ersetzen von Zubehör. Eine falsch gespannte oder nicht richtig geschmierte Kette kann reißen und die Gefahr eines Rückschlags in Richtung des Bedieners erhöhen.

Halten Sie die Griffe trocken, sauber und frei von Fett und Öl. Fettige oder geschmierte Griffe sind rutschig und führen zum Kontrollverlust über die Kettensäge.

Nur Holz schneiden. Verwenden Sie die Säge nicht für Arbeiten, für die sie nicht vorgesehen ist. Beispiel: Schneiden Sie keine Kunststoff-, Beton- oder anderen Baumaterialien als Holz. Die Verwendung einer Kettensäge für andere als die vorgesehenen Arbeiten kann zu gefährlichen Situationen führen.

Diese Kettensäge ist nicht zum Fällen von Bäumen bestimmt. Der Einsatz der Säge für andere als die vorgesehenen Arbeiten kann zu schweren Verletzungen des Bedieners und umstehender Personen führen.

Befolgen Sie alle Anweisungen, wenn Sie eingeklemmtes Material entfernen, die Säge lagern oder warten. Stellen Sie

sicher, dass der Schalter auf „Aus“ steht und die Batterie vom Werkzeug getrennt ist. Ein unerwarteter Start der Säge beim Entfernen von eingeklemmtem Material oder bei Wartungsarbeiten kann zu schweren Verletzungen führen.

Ursachen und Vermeidung des Bediener-Rückschlagphänomens.

Ein Rückschlag in Richtung des Bedieners kann auftreten, wenn die Spitze der Führungsschiene einen Gegenstand berührt oder wenn das zu schneidende Holz die Säge im Schnitt einklemmt. In bestimmten Fällen kann der Kontakt zwischen der Spitze der Führungsschiene und einem Gegenstand eine heftige Reaktion hervorrufen, bei der die Führungsschiene nach oben und in Richtung des Bedieners geschleudert wird. Wenn die Oberkante der Führungsschiene im Schnitt eingeklemmt wird, kann die Führungsschiene plötzlich in Richtung des Bedieners geschleudert werden.

Jede dieser Reaktionen kann dazu führen, dass Sie die Kontrolle über die Säge verlieren, was zu schweren Verletzungen führen kann. Verlassen Sie sich nicht ausschließlich auf die in Ihrer Säge integrierten Sicherheitsfunktionen. Der Benutzer einer Kettensäge sollte mehrere Schritte unternehmen, um Unfälle und Verletzungen bei der Arbeit zu vermeiden.

Ein Rückschlag ist die Folge von Missbrauch und/oder falschen Betriebsverfahren oder -bedingungen und kann durch die folgenden Vorsichtsmaßnahmen vermieden werden:

Halten Sie die Kettensäge mit beiden Händen fest umschlossen, wobei Daumen und Finger die Griffe umfassen, und positionieren Sie Ihren Körper und Ihre Arme so, dass Sie den Rückschlagkräften standhalten können. Wenn die entsprechenden Vorsichtsmaßnahmen getroffen werden, können die Rückschlagkräfte vom Bediener kontrolliert werden. Lassen Sie die Säge nicht frei herumlaufen.

Achten Sie darauf, nicht zu weit zu greifen und über Schulterhöhe zu schneiden. Dadurch wird ein versehentlicher Kontakt mit dem Ende der Führungsschiene verhindert und eine bessere Kontrolle der Säge in unerwarteten Situationen ermöglicht.

Verwenden Sie nur vom Hersteller angegebene Ersatzschiene und -ketten. Das falsche Ersetzen von Schiene und Kette kann zu Kettenbruch und/oder Rückschlag führen.

Befolgen Sie die Anweisungen des Herstellers zum Schärfen und Pflegen der Kette. Eine Verringerung der Tiefe der Kettenführungsnut kann zu einer erhöhten Rückschlagwahrscheinlichkeit führen.

Weitere Sicherheitshinweise

Es ist verboten, die Säge Niederschlag auszusetzen oder sie in einer Atmosphäre mit erhöhter Luftfeuchtigkeit zu verwenden. Außerdem ist der Einsatz der Kettensäge in einer Atmosphäre mit erhöhter Brand- oder Explosionsgefahr verboten.

Vermeiden Sie während der Arbeit den Kontakt mit geerdeten, leitfähigen und nicht isolierten Gegenständen wie Rohren, Heizkörpern und Kühlschränken. Wenn die Säge nicht verwendet wird, sollte sie an einem trockenen, verschlossenen Ort außerhalb der Reichweite unbefugter Personen aufbewahrt werden.

Verwenden Sie eine der Belastung entsprechende Sägekette. Verwenden Sie keine Sägeketten, die für leichte oder schwere Arbeiten vorgesehen sind.

Tragen Sie beim Auswechselln, Reparieren oder Einstellen der Sägekette immer Schutzhandschuhe.

Achten Sie beim Transport der Säge darauf, dass diese von der Stromquelle getrennt ist. Bei netzbetriebenen Sägen muss der Stecker aus der Steckdose gezogen werden, bei akkubetriebenen Sägen muss der Akku abgeklemmt werden. An der Führungsschiene mit der Sägekette muss ein Schutz angebracht sein. Die Säge sollte mit der Führungsschiene nach hinten getragen werden.

Tragen Sie eine netzbetriebene Säge nicht am Netzkabel. Ziehen Sie den Stecker nicht am Netzkabel aus der Steckdose.

Vermeiden Sie ein unbeabsichtigtes Starten der Säge. Wenn Sie die Säge tragen, während sie eingesteckt ist oder der Akku angeschlossen ist, halten Sie Ihre Finger vom Netzschalter fern.

Tragen Sie immer geeignete, eng anliegende Schutzkleidung.

Wenn die Säge mit zwei Griffen ausgestattet ist, bedienen Sie die Säge immer mit beiden Händen. Sichern Sie während der Arbeit lose Holzstücke gegen Verrutschen, zum Beispiel indem Sie diese auf einen Bock legen. Vermeiden Sie das Schneiden von Holz, das auf dem Boden liegt. Vermeiden Sie die Arbeit mit Holz, das nicht gegen Bewegungen während des Schneidens gesichert ist. Wer zum ersten Mal mit einer Kettensäge sägt, sollte zumindest das Sägen von Baumstämmen üben, die auf Böcken oder Sägeböcken liegen.

Halten Sie die Säge während des Betriebs nicht über Ihren Schultern. Bedienen Sie eine Säge nicht, während Sie auf einer Leiter stehen. Nehmen Sie beim Arbeiten eine Haltung ein, bei der Sie Ihre Arme nicht vollständig ausstrecken müssen.

Halten Sie die Kette sauber. Die Kette muss geschärft und geschmiert werden. Dadurch wird ein effizienteres und sichereres Arbeiten gewährleistet. Die Kette kann in einem Fachbetrieb geschärft werden. Überprüfen Sie vor jedem Gebrauch den Zustand der Kette. Sollten Sie Risse, abgebrochene Zähne oder sonstige Beschädigungen feststellen, ersetzen Sie die Kette vor Arbeitsbeginn durch eine neue.

Wenn Sie beschädigte oder defekte Teile an der Säge bemerken. Sie sollten mit der Arbeit aufhören oder keiner Arbeit nachgehen. Vor Beginn der Arbeiten müssen beschädigte Bauteile ausgetauscht werden.

Die Säge muss bestimmungsgemäß verwendet werden, die Säge dient ausschließlich zum Sägen von Holz. Achten Sie bei der Bearbeitung auf eventuell im zu verarbeitenden Holz enthaltene Metallteile oder Steine.

Es dürfen nur Original-Ersatzteile verwendet werden. Die Verwendung nicht originaler Ersatzteile kann das Ausfallrisiko erhöhen und zu Verletzungen führen.

Die Säge sollte nur in vom Hersteller autorisierten Servicezentren repariert werden. Verwendung von Original-Ersatzteilen. Dadurch wird das Risiko von Unfällen und Geräteschäden minimiert.

Sicherheitshinweise zum Laden von Batterien

Aufmerksamkeit! Stellen Sie vor dem Laden sicher, dass das Gehäuse, das Kabel und der Stecker des Ladegeräts keine Risse oder Beschädigungen aufweisen. Die Verwendung einer defekten oder beschädigten Ladestation und eines Netzteils ist verboten! Zum Laden der Akkus dürfen ausschließlich die mitgelieferte Ladestation und das Netzteil verwendet werden. Die Verwendung einer anderen Stromversorgung kann zu Bränden oder Schäden am Werkzeug führen. Das Laden des Akkus darf nur in einem geschlossenen, trockenen Raum erfolgen, der vor dem Zugriff unbefugter Personen, insbesondere Kindern, geschützt ist. Benutzen Sie die Ladestation und das Netzteil nicht ohne ständige Aufsicht eines Erwachsenen! Wenn Sie den Raum verlassen müssen, in dem der Ladevorgang stattfindet, trennen Sie das Ladegerät vom Stromnetz, indem Sie das Netzteil aus der Netzsteckdose ziehen. Wenn Rauch, verdächtigter Geruch etc. aus dem Ladegerät austreten, ziehen Sie sofort den Stecker des Ladegeräts aus der Steckdose!

Der Bohrschrauber wird mit ungeladenem Akku geliefert, daher muss dieser vor Arbeitsbeginn mit dem mitgelieferten Netzteil und der Ladestation gemäß der nachfolgend beschriebenen Vorgehensweise aufgeladen werden. Li-Ion (Lithium-Ionen) Akkus weisen keinen sogenannten „Memory-Effekt“ auf, sodass Sie sie jederzeit wieder aufladen können. Es wird jedoch empfohlen, den Akku im Normalbetrieb zu entladen und anschließend wieder vollständig aufzuladen. Wenn es aufgrund der Art der Arbeit nicht möglich ist, die Batterie jedes Mal auf diese Weise zu behandeln, sollte dies zumindest alle paar oder ein Dutzend Arbeitszyklen erfolgen. Auf keinen Fall dürfen Batterien durch Kurzschließen der Elektroden entladen werden, da dies zu irreversiblen Schäden führt! Auch durch Kurzschließen der Elektroden und Prüfen auf Funkenbildung dürfen Sie den Ladezustand der Batterie nicht prüfen.

Batteriespeicher

Um die Lebensdauer der Batterie zu verlängern, sorgen Sie für geeignete Lagerbedingungen. Die Batterie hält ungefähr 500 Lade-Entlade-Zyklen. Die Lagerung des Akkus sollte bei einer Temperatur zwischen 0 und 30 Grad Celsius und einer relativen Luftfeuchtigkeit von 50 % erfolgen. Um den Akku über einen längeren Zeitraum zu lagern, sollte er auf etwa 70 % seiner Kapazität geladen werden. Bei längerer Lagerung sollte der Akku regelmäßig, einmal jährlich, geladen werden. Entladen Sie den Akku nicht zu stark, da dies seine Lebensdauer verkürzt und zu irreversiblen Schäden führen kann.

Während der Lagerung entlädt sich die Batterie durch Auslaufen allmählich. Der Selbstentladungsprozess hängt von der Lagertemperatur ab, je höher die Temperatur, desto schneller der Entladungsprozess. Bei unsachgemäßer Lagerung von Batterien kann es zum Austreten von Elektrolyt kommen. Bei einer Undichtigkeit die undichte Stelle mit einem Neutralisationsmittel absichern, bei Augenkontakt des Elektrolyten die Augen gründlich mit Wasser ausspülen und anschließend sofort einen Arzt aufsuchen. **Es ist verboten, ein Werkzeug mit einem beschädigten Akku zu verwenden.**

Wenn die Batterie vollständig verbraucht ist, sollte sie einer spezialisierten Entsorgungseinrichtung zugeführt werden.

Batterietransport

Lithium-Ionen-Akkus gelten gesetzlich als Gefahrstoffe. Der Benutzer des Werkzeugs darf das Werkzeug nur mit der Batterie und den Batterien auf dem Landweg transportieren. Es müssen keine weiteren Bedingungen erfüllt werden. Bei der Auslagerung des Transports an Dritte (z. B. Versand per Kurierdienst) sind die Vorschriften zum Transport gefährlicher Güter zu beachten. Bitte wenden Sie sich hierzu vor dem Versand an eine entsprechend qualifizierte Person.

Der Transport beschädigter Batterien ist verboten. Beim Transport sollten ausgebaute Akkus aus dem Gerät entfernt und freiliegende Kontakte geschützt werden, z.B. mit Isolierband abgedeckt. Sichern Sie die Batterien in der Verpackung, damit sie sich während des Transports nicht innerhalb der Verpackung bewegen. Darüber hinaus sind die nationalen Vorschriften zum Transport gefährlicher Güter zu beachten.

Batterieladung (X)

Stecken Sie den Akku in die Ladebuchse.

Schließen Sie das Ladegerät an eine Steckdose an.

In der Nähe der Batteriebuchse befindet sich eine Kontrollleuchte, die den Ladebetrieb anzeigt, wie in der Tabelle „Ladebetriebsanzeige“ beschrieben. Sobald der Ladevorgang abgeschlossen ist, ziehen Sie den Stecker des Ladegeräts aus der Steckdose. Schieben Sie den Akku aus der Ladestation, indem Sie die Akkuverriegelungstaste gedrückt halten und den Akku dann aus dem Ladeschacht schieben.

LADEGERÄT-BETRIEBSSIGNAL

YT-828498, YT-828499

Grüne Farbe	Rote Farbe	Arbeitsstatus
Dauerlicht		Warten auf das Laden
	Dauerlicht	Landung
Dauerlicht		Batterie geladen

YT-828500, YT-828501, YT-828502, YT-828503, YT-828504

Grüne Farbe	Gelbe Farbe*	Rote Farbe	Arbeitsstatus
			Warten auf das Laden
Pulsierend			Landung
Dauerlicht			Batterie geladen
		Pulsierend	Überhitzung der Batterie
		Dauerlicht	Batterie beschädigt
	Pulsierend		Überhitzung des Ladegeräts
	Dauerlicht		Ladegerät beschädigt

* nur im Modell mit der Katalognummer YT-828502

Power-Batterie

Zur Stromversorgung kann ausschließlich einer der folgenden YATO 18 V Li-Ion Akkus verwendet werden: YT-828461, YT-828462, YT-828463, YT-828464, YT-828465, die ausschließlich mit YATO Ladegeräten geladen werden können: YT-828498, YT-828499, YT-828500, YT-828501, YT-828502, YT-828503, YT-828504. Die Verwendung anderer Akkus mit anderer Nennspannung, die nicht in den Akkuschacht des Gerätes passen, ist verboten. Es ist verboten, Steckdose und/oder Batterie so zu verändern, dass sie zueinander passen.

Stecken Sie den Akku mit den Kontakten zur Geräteinnenseite zeigend in die Steckdose, bis die Akkuverriegelung einrastet (IV). Achten Sie darauf, dass der Akku während des Betriebs nicht herausrutscht. Um die Batterie zu trennen, drücken und halten Sie die Verriegelung und schieben Sie die Batterie aus dem Werkzeuggehäuse.

PRODUKTSERVICE**Säge für die Arbeit vorbereiten**

Aufmerksamkeit! Trennen Sie die Säge vor allen Montage- und Einstellarbeiten vom Stromnetz. Der Akku muss aus dem Gerät entfernt werden.

Vor dem ersten Gebrauch müssen Führungsschiene und Sägekette montiert werden.

Drehen Sie den Verriegelungsknopf und entfernen Sie die Seitenabdeckung.

Montieren Sie die Führungsschiene und die Kette wie in Foto (II) gezeigt.

Stellen Sie sicher, dass Kette und Führungsschiene in der richtigen Richtung eingebaut sind. Die Kettenaufrichtung ist nach Abnahme des Seitendeckels am Gehäuse ersichtlich. Die Klingen an den Kettengliedern sollten in die gleiche Richtung zeigen wie das am Sägegehäuse sichtbare Glied.

Sie müssen die Kette noch nicht spannen, sollten aber darauf achten, dass die Kette in den Schlitz der Führungsschiene und in die Zähne des Antriebskettenrads eingreift. Montieren Sie die Seitenabdeckung und ziehen Sie den Feststellknopf (III) fest, blockieren Sie jedoch nicht die Bewegung der Führungsschiene. Stellen Sie die Kettenspannung durch Drehen des Feststellknopfes (III) ein. Durch Drehen der Schraube im Uhrzeigersinn wird die Kettenspannung erhöht, durch Drehen gegen den Uhrzeigersinn wird die Kettenspannung verringert.

Überprüfen Sie die Kettenspannung. Ziehen Sie hierzu die Kette von der Führungsschiene weg (III). Bei diesem Test sollte die Kette am Haltepunkt 3 bis 4 mm über die Führungsschiene hinausragen. Wenn die Kette zu straff oder zu locker ist, lösen Sie den Feststellknopf leicht und stellen Sie die Kettenspannung neu ein. Die Kettenspannung sollte während des Sägebetriebs alle 10 Minuten überprüft werden.

Bevor Sie die Säge an die Stromversorgung anschließen, überprüfen Sie ihren technischen Zustand. Sollten Schäden festgestellt werden, ist der Anschluss an das Stromnetz vor der Schadensbehebung untersagt.

Kettenschmierung

Die Säge verfügt über keinen Öltank zum Schmieren der Kette, deshalb sollten Sie alle 15-20 Minuten Betrieb die Arbeit unterbrechen, den Akku aus dem Gerät nehmen, die Seitenverkleidung demontieren, die Kette reinigen und die Glieder ölen, z.B. mit einer Ölkanne. Verwenden Sie zum Schmieren der Kette und der Mechanismen der Säge nur für solche Anwendungen vorgesehenes Öl. Zur Schmierung darf kein gebrauchtes Motoröl verwendet werden. Es erfüllt seine Funktion nicht, was zu einer Beschädigung des Sägemechanismus führen kann.

Vorbereitung des Arbeitsplatzes

Bevor Sie mit dem Sägen mit einer Kettensäge beginnen, muss der Arbeitsbereich ordnungsgemäß vorbereitet werden, um das mit der Arbeit mit einer Kettensäge verbundene Gefahrenrisiko zu minimieren. Es muss sichergestellt werden, dass sich nur autorisierte Personen am Arbeitsplatz aufhalten.

Beginnen Sie die Arbeiten nicht bei Niederschlag oder hoher Luftfeuchtigkeit, zB. Nebel.

Es sollten Schutzkleidung und persönliche Schutzausrüstung getragen werden.

Bevor mit dem Sägen begonnen wird, sollte das Holz unter sicheren Bedingungen, beispielsweise auf einem Bock, getestet werden.

Vermeiden Sie das Durchschneiden von Drähten, jungen Bäumen und Holzbalken.

Stellen Sie sich nicht auf das zu schneidende Holz.

Starten der Säge

Entfernen Sie die Abdeckung von der Schiene und der Kette.

Umfassen Sie mit der rechten Hand den Griff und legen Sie die linke Hand auf den gummierten Teil des Gehäuses.

Stellen Sie sicher, dass die obere Abdeckung abgesenkt ist.

Stellen Sie sicher, dass die Führungsschiene und die Kette keine Gegenstände oder Oberflächen berühren.

Drücken Sie mit dem Daumen den Einschaltsperrknopf am Griff und halten Sie ihn in dieser Position (V).

Drücken Sie den Schalter und halten Sie ihn in dieser Position (V). Der Sperrknopf kann losgelassen werden.

Warten Sie vor dem Schneiden, bis der Motor die volle Drehzahl erreicht hat, und stellen Sie sicher, dass die Kette reibungslos entlang der Führungsschiene läuft. Wenn Sie ungewöhnliche Geräusche hören oder Vibrationen spüren, schalten Sie die Säge sofort aus, indem Sie den Schalter loslassen.

Um die Säge auszuschalten, lassen Sie den Druck auf den Schalter nach.

Nach dem Stillstand der Kette muss die Säge vom Stromnetz getrennt und gewartet werden.

Arbeiten mit der Kettensäge

Personen, die zum ersten Mal eine Kettensäge bedienen möchten, sollten sich vor Arbeitsbeginn von einem qualifizierten Kettensägenbediener über Bedienung und Sicherheit beraten lassen. Die erste Arbeit mit der Kettensäge sollte im Zuschneiden vorbereiteter, auf den Sägebock gelegter Stämme bestehen.

Bei der Arbeit müssen die grundlegenden Regeln der Arbeitssicherheit beachtet werden. Auch die Möglichkeit eines Rückschlags der Säge zum Bediener muss berücksichtigt werden. Wenn die Sägekette auf Widerstand stößt, kann die Säge zum Bediener zurückschlagen.

Um dieses Risiko zu minimieren, sollten Sie:

Achten Sie beim Schneiden auf die Position der Oberseite der Führungsschiene. Schneiden Sie nicht mit dem oberen Viertel der Führungsschienenoberseite (VI).

Schneiden Sie nur mit der Kette, die an der Unterseite der Führungsschiene entlang gleitet.

Setzen Sie die Kettensäge nur bei laufendem Motor an das zu sägende Holz an. Starten Sie die Säge nicht, nachdem Sie sie an das zu bearbeitende Holz angelegt haben.

Heben Sie die Säge während des Betriebs nicht auf Schulterhöhe oder höher (VII).

Nicht in der Schnittebene stehen. Dadurch wird die Verletzungsgefahr bei einem Rückschlag der Säge verringert (VIII).

Halten Sie die Säge beim Arbeiten immer mit beiden Händen fest.

Stellen Sie sicher, dass die Kette immer scharf und richtig gespannt ist.

NÜTZLICHE TIPPS FÜR DIE ARBEIT MIT EINER SÄGE

Beim Schneiden sollten Sie eine bequeme Haltung einnehmen und auf volle Bewegungsfreiheit achten.

Beim Abschneiden von Ästen und Zweigen sollte darauf geachtet werden, dass diese nicht direkt am Stamm, sondern in einem Abstand von etwa 15 cm zum Stamm abgeschnitten werden. Es sollten zwei Schnitte mit einer Tiefe von 1/3 des Astdurchmessers und einem Abstand von etwa 8 cm vorgenommen werden. Einer schneidet von unten, der andere von oben. Machen Sie dann einen Schnitt in den Ast direkt neben dem Stamm mit einer Tiefe von 1/3 des Astdurchmessers. Beenden Sie den Schnitt, indem Sie den Ast direkt über dem Stamm abschneiden. Äste dürfen nicht von unten abgeschnitten werden (IX).

Wenn die Säge beim Schneiden blockiert, lassen Sie sie niemals mit laufendem Motor in dieser Position stehen. Schalten Sie den Motor der Säge aus, trennen Sie die Säge vom Stromnetz und entfernen Sie die Säge mithilfe von Keilen aus dem Baumstamm.

Beim Zerteilen eines gefällten Baumes in Stücke sollten die folgenden Regeln beachtet werden. Legen Sie das Holz auf einen Sägebock oder Ständer, sodass das Schnittstück ungehindert auf den Boden fallen kann, ohne die Säge zu blockieren. Sollte die Säge blockieren, gehen Sie wie oben beschrieben vor. Berühren Sie mit der Kettensäge nicht den Boden und lassen Sie ihn nicht mit Erde verunreinigen.

Bleiben Sie beim Arbeiten am Hang während der Arbeit oberhalb des zu sägenden Holzes.

Beim Fällen eines unter Spannung stehenden Baumes ist besondere Vorsicht geboten und diese Aufgabe sollte nach Möglichkeit von einem qualifizierten Holzfaller durchgeführt werden. Wenn Sie Holz schneiden, das unter Spannung steht und an beiden Enden gestützt wird, schneiden Sie von oben bis zu einer Tiefe von 1/3 des Durchmessers und beenden Sie den Schnitt dann, indem Sie von unten schneiden. Wenn das Holz nur an einem Ende gestützt wird, schneiden Sie durch die Unterseite des Holzes bis zu einer Tiefe von 1/3 des Durchmessers und beenden Sie den Schnitt dann, indem Sie von oben schneiden (X). Dadurch wird die Gefahr verringert, dass die Säge beim Schneiden blockiert.

PRODUKTWARTUNG UND LAGERUNG

Aufmerksamkeit! Trennen Sie die Säge von der Stromversorgung, bevor Sie mit den unten beschriebenen Vorgängen beginnen. Bei netzbetriebenen Sägen muss der Stecker aus der Steckdose gezogen werden, bei akkubetriebenen Sägen muss der Akku abgeklippt werden.

Nach jedem Gebrauch sollte der Zustand der Säge überprüft werden, wobei insbesondere auf die Durchgängigkeit der Belüftungslöcher geachtet werden sollte.

Die Anordnung aller Sägekomponenten sollte überprüft werden. Eventuell lose Schraubverbindungen festziehen. Überprüfen Sie die Kettenspannung und den Zustand. Wenn Sie Schäden an der Kette feststellen, ersetzen Sie sie durch eine neue. Das Be-

nutzen einer Kettensäge mit beschädigter Kette ist verboten!

Eine zu lockere Kette kann sich von der Führungsschiene lösen, was zu Verletzungen des Bedieners führen kann. Auch das fachgerechte Schärfen der Kette ist notwendig. Da hierfür entsprechende Erfahrung und Werkzeuge erforderlich sind, empfiehlt es sich, das Schärfen von einem Fachbetrieb durchführen zu lassen. Reinigen Sie das Sägegehäuse mit einem weichen, trockenen Tuch. Das Gehäuse sollte von Holzresten, Öl, Fett und anderen Verunreinigungen gereinigt werden. Beschichten Sie die Kette mit einer dünnen Schicht Öl oder Konservierungsmittel.

Um Kondensation zu vermeiden, sollte die Säge an einem schattigen, trockenen Ort mit ausreichender Belüftung gelagert werden. Dabei muss die Batterie abgeklemmt und das Netzladegerät von der Stromversorgung getrennt sein. Der Ort sollte für Unbefugte, insbesondere Kinder, unzugänglich sein. Während der Lagerung sollten Schwert und Kette immer durch eine Abdeckung geschützt werden.

ХАРАКТЕРИСТИКИ ПРОДУКТА

Мини-бензопила предназначена исключительно для резки древесины. Благодаря электрическому приводу пилы можно производить резку в помещениях или вблизи зданий. Благодаря питанию от аккумулятора пила позволяет работать в местах, недоступных для изделий с сетевым питанием. Пила используется для обрезки веток, деревьев и кустарников. Бензопила не предназначена для рубки деревьев. Правильная, надежная и безопасная работа устройства зависит от правильного использования, поэтому:

Перед использованием инструмента внимательно прочтите руководство и сохраните его.

Поставщик не несет ответственности за какой-либо ущерб или травмы, возникшие в результате использования инструмента не по назначению или несоблюдения правил техники безопасности и рекомендаций настоящего руководства. Использование инструмента не по назначению также влечет за собой утрату пользователем права на гарантию и поручительство.

ОБОРУДОВАНИЕ

Пила поставляется в комплекте, но перед первым использованием ее необходимо собрать. В комплект поставки пилы входят: направляющая цепи, режущая цепь и кожух направляющей шины с цепью. Аккумулятор и зарядная станция (зарядное устройство) входят в комплект только для изделия YT-828113. Изделие YT-828114 поставляется без аккумулятора и зарядного устройства.

ТЕХНИЧЕСКИЕ ДАННЫЕ

Параметр	Единица измерения	Ценить
Номер по каталогу		YT-828113, YT-828114
Номинальное напряжение	[В постоянного тока]	18
Скорость движения цепи	[м/с]	5,6
Оборот	[1/мин]	3500
Длина направляющей	[мм / °]	158,5 / 6
Шаг цепи	[мм / °]	7,62 / 0,3
Число зубьев/шаг звездочки цепного привода		28 / 7,62 мм
Ширина направляющей щели	[мм / °]	1,1 / 0,043
Вес (без батареи)	[кг]	1,3
Уровень шума		
- Звуковое давление L_{pA}	[дБ] (A)	87 ± 3
- Звуковая мощность L_{WA}	[дБ] (A)	95 ± 3
Вибрации i_c	[м/с ²]	2,5 ± 1,5
Аккумулятор		
- Тип		Li-Ion
- Емкость*	[Ач]	2
- Энергия	[Втч]	36
- Время зарядки**	[час]	1
Зарядное устройство*		
- Входное напряжение	[Вт]	200 - 240
- Частота сети	[Гц]	50 / 60
- Номинальный ток	[А]	2
- Напряжение на выходе	[В постоянного тока]	21,5
- Выходной ток	[А]	2,2

* только для моделей, оснащенных аккумулятором и зарядным устройством

** указанное время зарядки относится только к емкости аккумулятора, указанной в таблице

Заявленное значение уровня шума было измерено с использованием стандартного метода испытаний и может использоваться для сравнения одного инструмента с другим. Заявленное значение уровня шума может быть использовано при предварительной оценке воздействия.

Заявленное общее значение вибрации было измерено с использованием стандартного метода испытаний и может использоваться для сравнения одного инструмента с другим. Заявленное общее значение вибрации может быть использовано для предварительной оценки воздействия.

Внимание! Уровень вибрации при работе инструмента может отличаться от заявленного значения в зависимости от спо-

соба использования инструмента.

Внимание! Меры безопасности для защиты оператора должны быть определены и основаны на оценке воздействия в реальных условиях использования (включая все части рабочего цикла, такие как время, когда инструмент выключен или находится в режиме ожидания, а также время активации).

ОБЩИЕ ПРЕДУПРЕЖДЕНИЯ ПО БЕЗОПАСНОСТИ ПРИ РАБОТЕ С ЭЛЕКТРОИНСТРУМЕНТАМИ

Предупреждение! Обязательно прочтите все предупреждения по технике безопасности, иллюстрации и технические характеристики, прилагаемые к данному электроинструменту. Несоблюдение этих правил может привести к поражению электрическим током, пожару или серьезным травмам.

Сохраните все предупреждения и инструкции для дальнейшего использования.

Термин «электроинструмент», используемый в предупреждениях, относится ко всем сетевым и беспроводным электроинструментам.

Безопасность на рабочем месте

Поддерживайте рабочее место в хорошем освещении и чистоте. Беспорядок и плохое освещение могут стать причиной несчастных случаев.

Не эксплуатируйте электроинструменты в средах с повышенным риском взрыва, содержащих легковоспламеняющиеся жидкости, газы или пары. Электроинструменты создают искры, которые могут воспламенить пыль или пары. **Не допускайте детей и посторонних на рабочее место.** Потеря концентрации может привести к потере контроля.

Электробезопасность

Вилка электрического шнура должна соответствовать розетке. Запрещается каким-либо образом модифицировать вилку. Не используйте сетевые адаптеры с заземленными электроинструментами. Немодифицированная вилка, подходящая к розетке, снижает риск поражения электрическим током.

Избегайте контакта с заземленными поверхностями, такими как трубы, радиаторы и холодильники. Заземление тела увеличивает риск поражения электрическим током.

Не подвергайте электроинструменты воздействию осадков или влаги. Попадание воды или влаги в электроинструмент увеличивает риск поражения электрическим током.

Не перегружайте шнур питания. Не используйте шнур питания для переноски, вытягивания или отсоединения вилки от розетки. Избегайте контакта кабеля питания с теплом, маслом, острыми краями и движущимися частями. Поврежденный или запутанный шнур питания увеличивает риск поражения электрическим током.

При работе на открытом воздухе используйте удлинители, предназначенные для использования на открытом воздухе. Использование удлинителя, подходящего для использования вне помещений, снижает риск поражения электрическим током.

Если эксплуатация электроинструмента во влажной среде неизбежна, используйте устройство защитного отключения (УЗО) в качестве защиты от напряжения питания. Использование УЗО снижает риск поражения электрическим током.

Личная безопасность

Будьте бдительны, следите за своими действиями и руководствуйтесь здравым смыслом при работе с электроинструментом. Не пользуйтесь электроинструментом, если вы устали или находитесь под воздействием наркотиков, алкоголя или лекарств. Даже минутная невнимательность во время работы может привести к серьезным травмам. **Используйте средства индивидуальной защиты. Всегда надевайте защитные очки.** Использование средств индивидуальной защиты, таких как пылезащитные маски, нескользящая защитная обувь, каски и средства защиты органов слуха, снижает риск получения серьезных травм.

Предотвращение случайного запуска. Перед подключением к источнику питания и/или аккумулятору, а также перед поднятием или переноской электроинструмента убедитесь, что электрический выключатель находится в положении «выключено». Переноска электроинструмента с пальцем на выключателе или включение электроинструмента, когда выключатель находится в положении «включено», может привести к серьезным травмам.

Перед включением электроинструмента снимите все гаечные ключи, которые использовались для его регулировки. Ключ, оставленный прикрепленным к вращающейся части инструмента, может привести к серьезной травме.

Не тянитесь и не наклоняйтесь слишком далеко. Всегда поддерживайте правильную осанку и равновесие. Это облегчит управление электроинструментом в случае возникновения непредвиденных ситуаций во время работы.

Одевайтесь подобающе. Не носите свободную одежду и украшения. Не допускайте попадания волос и одежды в движущиеся части электроинструмента. Свободная одежда, украшения или длинные волосы могут попасть в движущиеся части.

Если предусмотрены устройства для подключения систем пылеудаления или сбора пыли, убедитесь, что они подключены и используются правильно. Использование пылеудаления снижает риск возникновения опасностей, свя-

занных с пылью.

Не позволяйте опыту, полученному при частом использовании инструмента, стать причиной вашей небрежности и пренебрежения правилами безопасности. Неосторожные действия могут привести к серьезным травмам за доли секунды.

Использование и уход за электроинструментами

Не перегружайте электроинструменты. Используйте соответствующий электроинструмент для выбранной области применения. Правильный электроинструмент обеспечит лучшую и безопасную работу при использовании в соответствии с расчетной нагрузкой.

Не пользуйтесь электроинструментом, если выключатель не включает и не выключает его. Инструмент, которым невозможно управлять с помощью сетевого выключателя, опасен и должен быть отремонтирован.

Перед выполнением любых регулировок, заменой принадлежностей или хранением инструмента отсоедините вилку от розетки и/или снимите аккумуляторную батарею, если ее можно отсоединить от электроинструмента. Такие профилактические меры предотвратят случайное включение электроинструмента.

Храните инструмент в недоступном для детей месте и не позволяйте лицам, не знакомым с электроинструментом или данными инструкциями, пользоваться им. Электроинструменты опасны в руках неподготовленных пользователей.

Поддерживайте в порядке электроинструменты и принадлежности. Проверьте инструмент на предмет несоосности или заедания движущихся частей, поломки деталей и любых других условий, которые могут повлиять на работу электроинструмента. **Перед использованием электроинструмента необходимо устранить повреждения.** Многие несчастные случаи происходят из-за плохого обслуживания инструментов.

Содержите режущие инструменты в чистоте и остроте. Правильно обслуживаемые режущие инструменты с острыми кромками реже застревают и их легче контролировать во время работы.

Электроинструменты, принадлежности и приспособления и т.п. использовать в соответствии с настоящей инструкцией, учитывая вид и условия работы. Использование инструментов для работ, для которых они не предназначены, может привести к возникновению опасной ситуации.

Держите ручки и поверхности захвата сухими, чистыми и свободными от масла и смазки. Скользкие ручки и поверхности захвата не позволяют безопасно работать и контролировать инструмент в опасных ситуациях.

Ремонт

Ремонт вашего электроинструмента следует производить только в авторизованных ремонтных мастерских с использованием только оригинальных запасных частей. Это обеспечит надлежащую безопасность эксплуатации электроинструмента.

ИНСТРУКЦИЯ ПО БЕЗОПАСНОСТИ ДЛЯ ЦЕПНЫХ ПИЛ

При работе с бензопилой держите все части тела подальше от цепи. Перед запуском пилы убедитесь, что цепь ни с чем не соприкасается. Невнимательность при работе с цепной пилой может привести к запутыванию одежды или частей тела в пильной цепи.

Всегда держите пилу правой рукой за заднюю рукоятку, а левой рукой за переднюю рукоятку. Никогда не следует держать пилу неправильно, так как это увеличивает риск получения травмы.

Держите пилу только за ручки с изолированными поверхностями, так как цепь может задеть скрытую проводку или собственный шнур питания. При соприкосновении цепи с проводом под напряжением металлические части могут оказаться под напряжением, что может привести к поражению оператора электрическим током.

Используйте защитные очки. Также рекомендуется защищать органы слуха, голову, руки, ноги и ступни. Соответствующие защитные средства снижают риск получения травм в результате контакта с мусором или случайного контакта с цепью.

Не работайте бензопилой на дереве, на лестнице, на крыше или на любой неустойчивой опоре. Работа с бензопилой на дереве может привести к травме.

Всегда сохраняйте правильную осанку и работайте с пилой, стоя на неподвижной, безопасной и ровной поверхности. Скользкая или неустойчивая поверхность, например лестница, может привести к потере равновесия или потере контроля над бензопилой.

При обрезке натянутой ветки будьте осторожны, чтобы не допустить отдачи. Если напряжение, накопленное в древесных волокнах, ослабнет, ветка может ударить оператора и/или привести к потере контроля над пилой.

Особую осторожность следует проявлять при обрезке кустарников и молодых деревьев. Тонкий материал может зацепить цепь и толкнуть пилу в сторону оператора или вывести его из равновесия.

Переносите бензопилу за переднюю ручку, выключив ее и направив в сторону от себя. При транспортировке или хранении пилы всегда устанавливайте крышку направляющей цепи. Правильное удержание пилы снижает вероятность случайного контакта с движущимися частями пилы.

Следуйте инструкциям по смазке, натяжению цепи и замене принадлежностей. Неправильно натянутая или неправильно смазанная цепь может как порваться, так и увеличить вероятность отдачи в сторону оператора.

Держите ручки сухими, чистыми и свободными от жира и масла. Смазанные или замазанные ручки скользят и приводят к потере контроля над бензопилой.

Только рубить дрова. Не используйте пилу для работ, для которых она не предназначена. Например: не режьте пластик, бетон или недревесные строительные материалы. Использование бензопилы не по назначению может привести к опасным ситуациям.

Эта бензопила не предназначена для валки деревьев. Использование пилы не по назначению может привести к серьезным травмам оператора и находящихся рядом людей.

Соблюдайте все инструкции при удалении застрявшего материала, хранении или обслуживании пилы. Убедитесь, что переключатель находится в положении «Выкл.», а аккумулятор отсоединен от инструмента. Неожиданный запуск пилы во время удаления застрявшего материала или технического обслуживания может привести к серьезным травмам.

Причины и профилактика явления отдачи оператора.

Отдача в сторону оператора может возникнуть, когда кончик направляющей шины соприкасается с предметом или когда распиливаемая древесина защемляет пилу в пропиле. В некоторых случаях контакт между концом направляющей шины и предметом может вызвать бурную реакцию, в результате которой направляющая шина отбрасывается вверх и в сторону оператора. Защемление верхнего края направляющей шины в пропиле может привести к резкому перемещению направляющей шины в сторону оператора.

Любая из этих реакций может привести к потере контроля над пилой, что может привести к серьезной травме. Не полагайтесь исключительно на функции безопасности, встроенные в вашу пилу. Оператор бензопилы должен предпринять ряд мер для предотвращения несчастных случаев и травм во время работы.

Отдача является результатом неправильного использования и/или неправильных рабочих процедур или условий и может быть предотвращена путем принятия соответствующих мер предосторожности, как указано ниже:

Крепко держите бензопилу обеими руками, обхватив ее большими и указательными пальцами, и расположите тело и руки так, чтобы противостоять силе отдачи. При соблюдении надлежащих мер предосторожности оператор может контролировать силу отдачи. Не допускайте свободного перемещения пилы.

Будьте осторожны, не тянитесь слишком далеко и не режьте выше уровня плеч. Это поможет предотвратить случайный контакт с концом направляющей шины и позволит лучше контролировать пилу в непредвиденных ситуациях.

Используйте только сменные шины и цепи, указанные производителем. Неправильная замена шины и цепи может привести к поломке цепи и/или отдаче.

Следуйте инструкциям производителя по заточке и обслуживанию цепи. Уменьшение глубины направляющей канавки цепи может привести к увеличению вероятности возникновения отдачи.

Другие инструкции по технике безопасности

Запрещается подвергать пилу воздействию атмосферных осадков или использовать ее в условиях повышенной влажности. Также запрещается использовать бензопилу в атмосфере с повышенным риском возгорания или взрыва.

Во время работы избегайте контакта с заземленными, токопроводящими и неизолированными предметами, такими как трубы, радиаторы и холодильники. Если пила не используется, ее следует хранить в сухом, запечатом месте, недоступном для посторонних лиц.

Используйте пыльную цепь, соответствующую нагрузке. Не используйте пыльные цепи, предназначенные для легких или тяжелых работ.

Всегда надевайте защитные перчатки при замене, ремонте или регулировке пыльной цепи.

При транспортировке пилы убедитесь, что она отключена от источника питания. Пилы, работающие от сети, необходимо отключать от розетки, а аккумуляторные пилы следует отсоединять. На направляющей шине с пыльной цепью необходимо установить защитный кожух. Пилу следует переносить так, чтобы направляющая шина была направлена назад.

Не переносите работающую от сети пилу, держа ее за шнур питания. Не вынимайте вилку из розетки, потянув за кабель питания.

Избегайте случайного включения пилы. При переноске пилы, подключенной к электросети или с подключенным аккумулятором, держите пальцы подальше от выключателя питания.

Всегда носите соответствующую, плотно прилегающую защитную одежду.

Если пила оснащена двумя ручками, всегда работайте с пилой, удерживая ее обеими руками. Во время работы закрепите свободные куски дерева, чтобы они не двигались, например, поместив их на козлы. Не рубите дрова, лежащие на земле. Избегайте работы с древесиной, которая не закреплена для предотвращения ее смещения во время резки.

Людам, которые впервые будут резать бензопилой, следует хотя бы попрактиковаться в резке бревен, установленных на козлах или козлах.

Во время работы не держите пилу выше плеч. Не работайте пилой, стоя на лестнице. Во время работы примите позу, не требующую от вас вытягивать руки во всю длину.

Содержите цепь в чистоте. Цепь должна быть заточена и смазана. Это обеспечит более эффективную и безопасную работу. Заточку цепи можно осуществить в специализированном сервисе. Перед каждым использованием проверяйте состояние цепи. Если вы заметили трещины, сломанные зубья или другие повреждения, замените цепь на новую перед началом работы.

Если вы заметили какие-либо поврежденные или сломанные детали на пиле. Вам следует прекратить работу или не заниматься ею. Перед началом работ необходимо заменить поврежденные компоненты.

Пила должна использоваться по назначению, пила предназначена только для резки древесины. Во время работы будьте осторожны с металлическими элементами и камнями, которые могут попасть в обрабатываемую древесину.

Следует использовать только оригинальные запасные части. Использование неоригинальных запасных частей может увеличить риск выхода из строя и привести к травмам.

Ремонт пилы должен осуществляться только в сервисных центрах, авторизованных производителем. Использование оригинальных запасных частей. Это позволит свести к минимуму риск несчастных случаев и повреждения оборудования.

Инструкции по безопасности при зарядке аккумулятора

Внимание! Перед зарядкой убедитесь, что корпус зарядного устройства, кабель и вилка не имеют трещин и повреждений. Запрещается использовать неисправную или поврежденную зарядную станцию и блок питания! Для зарядки аккумуляторов можно использовать только предоставленную зарядную станцию и блок питания. Использование другого источника питания может привести к возгоранию или повреждению инструмента. Зарядку аккумуляторной батареи можно производить только в закрытом, сухом помещении, защищенном от доступа посторонних лиц, особенно детей. Не пользуйтесь зарядной станцией и блоком питания без постоянного присмотра взрослых! Если вам необходимо покинуть помещение, где происходит зарядка, отключите зарядное устройство от сети, вынув вилку блока питания из розетки. Если из зарядного устройства идет дым, появляется подозрительный запах и т.п., немедленно отсоедините вилку зарядного устройства от розетки!

Дрель-шуруповерт поставляется с незаряженным аккумулятором, поэтому перед началом работы его необходимо зарядить в соответствии с описанной ниже процедурой, используя входящие в комплект блок питания и зарядную станцию.

Литий-ионные (Li-Ion) аккумуляторы не обладают так называемым «эффектом памяти», что позволяет заряжать их в любое время. Однако рекомендуется разрядить аккумулятор во время нормальной эксплуатации, а затем зарядить его до полной емкости. Если из-за характера работы невозможно каждый раз обрабатывать аккумулятор таким образом, это следует делать по крайней мере каждые несколько или около того рабочих циклов. Ни в коем случае нельзя разряжать аккумуляторы путем короткого замыкания электродов, так как это приведет к необратимым повреждениям! Также нельзя проверять уровень заряда аккумулятора путем замыкания электродов и проверки наличия искры.

Аккумуляторная батарея

Чтобы продлить срок службы аккумулятора, обеспечьте надлежащие условия хранения. Аккумулятор рассчитан примерно на 500 циклов заряда-разряда. Аккумулятор следует хранить при температуре от 0 до 30 градусов Цельсия и относительной влажности воздуха 50%. Чтобы хранить аккумулятор в течение более длительного периода времени, его следует зарядить примерно до 70% его емкости. При длительном хранении аккумулятор следует периодически заряжать, один раз в год. Не допускайте чрезмерной разрядки аккумулятора, так как это сократит срок его службы и может привести к необратимым повреждениям.

Во время хранения аккумулятор постепенно разряжается из-за утечки. Процесс саморазряда зависит от температуры хранения: чем выше температура, тем быстрее происходит процесс разряда. При неправильном хранении аккумуляторов может произойти утечка электролита. В случае утечки устраните утечку нейтрализующим средством, в случае попадания электролита в глаза тщательно промойте глаза водой и немедленно обратитесь за медицинской помощью. **Запрещается использовать инструмент с поврежденным аккумулятором.**

Если аккумулятор полностью изношен, его следует сдать на специализированный пункт утилизации отходов.

Транспортировка аккумуляторов

Литий-ионные аккумуляторы по закону считаются опасными материалами. Пользователь инструмента может перевозить инструмент вместе с аккумуляторной батареей и только аккумуляторные батареи по суше. Никаких дополнительных условий выполнять не нужно. Если транспортировка передается на аутсорсинг третьим лицам (например, доставка курьером), необходимо соблюдать правила перевозки опасных материалов. Пожалуйста, свяжитесь с соответствующим квалифицированным лицом по данному вопросу перед отправкой.

Запрещается транспортировать поврежденные аккумуляторы. Во время транспортировки разобранные батареи следует извлечь из инструмента, а открытые контакты следует защитить, например: заклеить изоляционной лентой. Закрепите батареи в упаковке так, чтобы они не перемещались внутри упаковки во время транспортировки. Также необходимо соблюдать национальные правила перевозки опасных материалов.

Зарядка аккумулятора (X1)

Вставьте аккумулятор в гнездо зарядного устройства.

Подключите зарядное устройство к розетке.

Рядом с гнездом аккумулятора имеется индикаторная лампа, которая сигнализирует о работе зарядного устройства, как описано в таблице «Индикация работы зарядного устройства». После завершения зарядки отключите зарядное устройство от розетки. Извлеките аккумулятор из зарядной станции, нажав и удерживая кнопку защелки аккумулятора, а затем вытащите аккумулятор из гнезда зарядного устройства.

СИГНАЛ РАБОТЫ ЗАРЯДНОГО УСТРОЙСТВА

YT-828498, YT-828499

Зеленый цвет	Красный цвет	Статус работы
непрерывный свет		ожидание загрузки
	непрерывный свет	посадка
непрерывный свет		батарея заряжена

YT-828500, YT-828501, YT-828502, YT-828503, YT-828504

Зеленый цвет	Желтый цвет*	Красный цвет	Статус работы
			ожидание загрузки
пульсирующий			посадка
непрерывный свет			батарея заряжена
		пульсирующий	перегрев батареи
		непрерывный свет	батарея повреждена
	пульсирующий		перегрев зарядного устройства
	непрерывный свет		зарядное устройство повреждено

* только в модели с каталожным номером YT-828502

Аккумуляторная батарея

Для питания можно использовать только один из следующих литий-ионных аккумуляторов YATO 18 В: YT-828461, YT-828462, YT-828463, YT-828464, YT-828465, которые можно заряжать только с помощью зарядных устройств YATO: YT-828498, YT-828499, YT-828500, YT-828501, YT-828502, YT-828503, YT-828504. Запрещается использовать другие батареи с другим номинальным напряжением и не подходящие к батарейному отсеку устройства. Запрещается модифицировать розетку и/или батарею для подгонки друг к другу.

Вставьте аккумулятор в гнездо питания так, чтобы контакты были обращены внутрь инструмента, пока не сработает защелка аккумулятора (IV). Следите за тем, чтобы аккумулятор не выскользнул во время работы. Чтобы отсоединить аккумулятор, нажмите и удерживайте защелку, а затем вытащите аккумулятор из корпуса инструмента.

ПРОДУКТ СЕРВИС**Подготовка пилы к работе**

Внимание! Перед всеми операциями по сборке и регулировке отключите пилу от электросети. Аккумулятор необходимо извлечь из устройства.

Перед первым использованием необходимо установить направляющую шину и пильную цепь.

Поверните фиксирующую ручку и снимите боковую крышку.

Установите направляющую шину и цепь, как показано на фото (II).

Убедитесь, что цепь и направляющая шина установлены в правильном направлении. Направление цепи видно на корпусе после снятия боковой крышки. Лезвия на звеньях цепи должны быть направлены в том же направлении, что и звено, видимое на корпусе пилы.

Пока не нужно натягивать цепь, но следует убедиться, что цепь входит в зацепление с пазом в направляющей шине и зубьями на ведущей звездочке. Установите боковую крышку и затяните фиксирующую ручку (III), но не блокируйте движение направляющей. Отрегулируйте натяжение цепи, повернув фиксирующую ручку (III). Поворот винта по часовой стрелке увеличивает натяжение цепи, поворот винта против часовой стрелки уменьшает натяжение цепи.

Проверьте натяжение цепи. Для этого оттяните цепь от направляющей шины (III). Во время этого испытания цепь в точке удерживания должна возвышаться над направляющей шиной на 3–4 мм. Если цепь натянута слишком туго или слишком слабо, слегка ослабьте фиксирующую ручку и отрегулируйте натяжение цепи. Натяжение цепи следует проверять каждые 10 минут работы пилы.

Перед подключением пилы к электросети проверьте ее техническое состояние. При обнаружении каких-либо повреждений запрещается подключать его к электросети до устранения повреждений.

Смазка цепи

Пила не имеет масляного бака для смазки цепи, поэтому каждые 15-20 минут работы следует останавливать работу, вынимать аккумулятор из инструмента, снимать боковую панель, очищать цепь и смазывать звенья маслом, например: с помощью масленки.

Для смазки цепи и механизмов пилы используйте только предназначенное для этого масло. Запрещается использовать для смазки отработанное моторное масло. Он не выполняет свою функцию, что может привести к повреждению пильного механизма.

Подготовка рабочего места

Перед началом резки бензопилой необходимо должным образом подготовить рабочую зону, чтобы свести к минимуму риск опасностей, сопутствующих работе с бензопилой. Необходимо обеспечить, чтобы на рабочем месте находились только уполномоченные лица.

Не начинайте работу во время осадков или при повышенной влажности воздуха, например: туман.

Необходимо надевать защитную одежду и средства индивидуальной защиты.

Перед началом резки древесины следует проверить в безопасных условиях, например, на эстакаде.

Избегайте резки проводов, молодых деревьев и деревянных балок.

Не стойте на распиливаемом дереве.

Запуск пилы

Снимите крышку с шины и цепи.

Возьмитесь за ручку правой рукой, а левую руку положите на прорезиненную часть корпуса.

Убедитесь, что верхняя крышка опущена.

Убедитесь, что направляющая шина и цепь не соприкасаются с какими-либо предметами или поверхностями.

Нажмите кнопку блокировки переключателя на ручке большим пальцем и удерживайте ее в этом положении (V).

Нажмите переключатель и удерживайте его в этом положении (V). Кнопку блокировки можно отпустить.

Перед резкой дождитесь, пока двигатель наберет полные обороты, и убедитесь, что цепь плавно движется по направляющей шине. Если вы услышите необычные звуки или почувствуете вибрацию, немедленно выключите пилу, отпустив выключатель.

Чтобы выключить пилу, отпустите выключатель.

После остановки цепи пилу необходимо отключить от источника питания и провести техническое обслуживание.

Работа с бензопилой

Лица, которые собираются впервые работать с бензопилой, должны проконсультироваться по вопросам эксплуатации и безопасности у квалифицированного оператора бензопилы перед началом работы. Первая работа с бензопилой должна заключаться в распиловке подготовленных бревен, уложенных на козлы.

Во время работы необходимо соблюдать основные правила охраны труда. Также следует учитывать возможность отдачи пилы в сторону оператора. Пила может отскочить назад в сторону оператора, если пильная цепь встретит сопротивление.

Чтобы минимизировать этот риск, вам следует:

При резке обращайте внимание на положение верхней части направляющей шины. Не режьте верхней четвертью направляющей шины (VI).

Пилить следует только той цепью, которая скользит по нижней части направляющей шины.

Применяйте к распиливаемому дереву только работающую бензопилу. Не включайте пилу, приложив ее к обрабатываемой древесине.

Не поднимайте пилу на уровень плеча или выше во время работы (VII).

Не стойте в плоскости резания. Это снизит риск получения травмы в случае отдачи пилы (VIII).

Во время работы всегда держите пилу обеими руками.

Следите за тем, чтобы цепь всегда была острой и правильно натянутой.

ПОЛЕЗНЫЕ СОВЕТЫ ПРИ РАБОТЕ С ПИЛОЙ

Во время резки следует занять удобное положение и обеспечить полную свободу движений.

При обрезке ветвей и сучьев их следует обрезать не прямо у ствола, а на расстоянии около 15 см от ствола. Необходимо сделать два среза на глубину 1/3 диаметра ветки, на расстоянии примерно 8 см друг от друга. Один разрез снизу, другой сверху. Затем сделайте надрез на ветке прямо у ствола на глубину, равную 1/3 диаметра ветки. Завершите обрезку, обрезав ветку чуть выше ствола. Ветки нельзя обрезать снизу (IX).

Если пила заклинила во время резки, ни в коем случае не оставляйте ее в таком положении с работающим двигателем. Выключите двигатель пилы, отсоедините пилу от источника питания и с помощью клиньев извлеките пилу из ствола дерева.

При разделке срубленного дерева на части следует соблюдать следующие правила. Положите древесину на козлы или подставки так, чтобы отрезанная часть могла свободно упасть на землю, не заклинивая пилу. Если пила застряла, действуйте, как описано выше. Не касайтесь земли бензопилой и не допускайте ее загрязнения землей.

При работе на склоне оставайтесь над обрабатываемым лесом.

При рубке дерева, находящегося под напряжением, следует соблюдать особую осторожность и, по возможности, поручить эту задачу квалифицированному лесорубу. При резке древесины, находящейся под напряжением и поддерживаемой с обоих концов, режьте сверху на глубину 1/3 диаметра, затем закончите резку снизу. Если древесина закреплена только с одного конца, прорежьте нижнюю часть древесины на глубину 1/3 диаметра, затем завершите резку, сделав надрез сверху (X). Это снизит риск заклинивания пилы во время резки.

ОБСЛУЖИВАНИЕ И ХРАНЕНИЕ ИЗДЕЛИЯ

Внимание! Перед началом любой из операций, описанных ниже, отключите пилу от источника питания. Пилы, работающие от сети, необходимо отключать от розетки, а аккумуляторные пилы следует отсоединять.

После каждого использования следует проверять состояние пилы, обращая особое внимание на проходимость вентиляционных отверстий.

Необходимо проверить расположение всех компонентов пилы. Подтяните все ослабленные винтовые соединения. Проверьте натяжение и состояние цепи. Если вы заметили какие-либо повреждения цепи, замените ее новой. Запрещается использовать бензопилу с поврежденной цепью!

Слишком ослабленная цепь может соскочить с направляющей шины, что может привести к травме оператора. Цепь также должна быть правильно заточена, а поскольку для этого требуются соответствующий опыт и инструменты, рекомендуется поручить заточку специализированному сервису. Очистите корпус пилы мягкой сухой тканью. Корпус следует очистить от остатков древесины, масла, смазки и других загрязнений. Покройте цепь тонким слоем масла или консерванта.

Пилу следует хранить в затененном, сухом месте с достаточной вентиляцией для предотвращения образования конденсата, при этом аккумулятор должен быть отключен, а зарядное устройство отключено от источника питания. Место должно быть недоступно для посторонних лиц, особенно детей. Во время хранения шина и цепь всегда должны быть защищены чехлом.

ХАРАКТЕРИСТИКИ ПРОДУКТУ

Міні- бензопила призначена виключно для різання деревини. Завдяки електричному приводу пилки можна різати в приміщенні або поблизу будівель. Завдяки живлення від акумулятора, пила дозволяє працювати в місцях, недоступних для приладів, що працюють від мережі. Пилка використовується для обрізання гілок, обрізки дерев та кущів. Бензопила не призначена для зрубання дерев. Правильна, надійна та безпечна робота пристрою залежить від правильного використання, тому:

Перед використанням інструменту прочитайте всю інструкцію та збережіть її.

Постачальник не несе відповідальності за будь-які пошкодження або травми, що виникли внаслідок використання інструменту не за призначенням або недотримання правил безпеки та рекомендацій цього посібника. Використання інструменту не за призначенням також призводить до втрати користувачем прав на гарантію та гарантійне обслуговування.

ОБЛАДНАННЯ

Пилка постачається в комплекті, але перед першим використанням її потрібно зібрати. Пилка постачається з: прямою ланцюгом, ріжучим ланцюгом та кришкою направляючої шини з ланцюгом. Акумулятор та зарядна станція (зарядний пристрій) входять до комплекту лише виробу УТ-828113. Продукт УТ-828114 пропонується без акумулятора та зарядного пристрою.

ТЕХНІЧНІ ДАНІ

Параметр	Одиниця вимірювання	Значення
Номер у каталозі		УТ-828113, УТ-828114
Номінальна напруга	[В постійного струму]	18
Швидкість руху ланцюга	[м/с]	5,6
Втрата м'яча	[1/хв]	3500
Довжина напрямної	[мм / °]	158,5 / 6
Крок ланцюга	[мм / °]	7,62 / 0,3
Кількість зубців/крок зірочки ланцюгової передачі		28 / 7,62 мм
Ширина направляючого паза	[мм / °]	1,1 / 0,043
Вага (без акумулятора)	[кг]	1,3
Рівень шуму		
- Звуковий тиск L_{pA}	[дБ] (А)	87 ± 3
- Звукова потужність L_{WA}	[дБ] (А)	95 ± 3
Вібрації a_h	[м/с ²]	2,5 ± 1,5
Акумулятор		
- Тип		Літій-іонний
- Місткість*	[А]	2
- Енергія	[Що]	36
- Час заряджання**	[год]	1
Зарядний пристрій*		
- Вхідна напруга	[Вт]	200 - 240
- Частота мережі	[Гц]	50 / 60
- Номінальний струм	[А]	2
- Вихідна напруга	[В постійного струму]	21,5
- Вихідний струм	[А]	2,2

* лише для моделей, оснащених акумулятором та зарядним пристроєм

** Вказаний час заряджання стосується лише ємності акумулятора, зазначеної в таблиці

Заявлене значення шумового випромінювання було виміряно за допомогою стандартного методу випробувань і може бути використано для порівняння одного інструменту з іншим. Заявлене значення шумового випромінювання може бути використане для попередньої оцінки впливу.

Заявлене загальне значення вібрації було виміряно за допомогою стандартного методу випробувань і може бути використано для порівняння одного інструменту з іншим. Заявлене загальне значення вібрації може бути використане для попередньої оцінки впливу.

Увага! Рівень вібрації під час роботи інструменту може відрізнитися від заявленого значення залежно від способу використання інструменту.

Увага! Заходи безпеки для захисту оператора повинні бути визначені та базуватися на оцінці впливу в фактичних умовах використання (включаючи всі частини робочого циклу, такі як час, коли інструмент вимкнений або не працює, та час активації).

ЗАГАЛЬНІ ПОПЕРЕДЖЕННЯ З БЕЗПЕКИ ПРИ РОБОТІ З ЕЛЕКТРОІНСТРУМЕНТАМИ

УВАГА! Обов'язково прочитайте всі попередження щодо безпеки, ілюстрації та технічні характеристики, що надаються разом із цим електроінструментом. Недотримання їх може призвести до ураження електричним струмом, пожежі або серйозних травм.

Збережіть усі попередження та інструкції для подальшого використання.

Термін «електроінструмент», що використовується в попередженнях, стосується всіх дротових та бездротових електроінструментів.

Безпека на робочому місці

Тримайте робочу зону добре освітлену та чистою. Безлад та погане освітлення можуть призвести до нещасних випадків.

Не використовуйте електроінструменти в середовищах з підвищеним ризиком вибуху, що містять легкозаймисті рідини, газу або пари. Електроінструменти створюють іскри, які можуть запалити пил або пари.

Не допускайте дітей та сторонніх осіб на робоче місце. Втрата концентрації може призвести до втрати контролю.

Електробезпека

Вилка електричного шнура повинна відповідати розетці. Ви не можете жодним чином модифікувати вилку. Не використовуйте адаптери для вилки із заземленими електроінструментами. Немодифікована вилка, яка підходить до розетки, зменшить ризик ураження електричним струмом.

Уникайте контакту із заземленими поверхнями, такими як труби, радіатори та холодильники. Заземлення тіла збільшує ризик ураження електричним струмом.

Не піддавайте електроінструменти впливу опадів або вологи. Попадання води або вологи в електроінструмент збільшує ризик ураження електричним струмом.

Не перевантажуйте шнур живлення. Не використовуйте шнур живлення для перенесення, витягування або відключення вилки від розетки. Уникайте контакту кабелю живлення з теплом, маслом, гострими краями та рухомими частинами. Пошкоджений або заплутаний шнур живлення збільшує ризик ураження електричним струмом.

Під час роботи на відкритому повітрі використовуйте подовжувачі, призначені для використання на відкритому повітрі. Використання подовжувача, придатного для використання на відкритому повітрі, зменшує ризик ураження електричним струмом.

Якщо використання електроінструменту у вологому середовищі неминуче, використовуйте пристрій захисного відключення (ПЗВ) для захисту від напруги живлення. Використання ПЗВ знижує ризик ураження електричним струмом.

Особиста безпека

Будьте уважні, стежте за тим, що робите, і користуйтеся здоровим глуздом під час роботи з електроінструментом.

Не використовуйте електроінструмент, якщо ви втомилася або перебуваєте під впливом наркотиків, алкоголю чи ліків. Навіть хвилинна неувважність під час роботи може призвести до серйозних травм.

Використовуйте засоби індивідуального захисту. Завжди використовуйте засоби захисту очей. Використання засобів індивідуального захисту, таких як пилозахисні маски, нековзне захисне взуття, шоломи та засоби захисту слуху, знижує ризик серйозних травм.

Запобігайте випадковому запуску. Перед підключенням до джерела живлення та/або акумулятора, підняттям або перенесенням електроінструменту переконайтеся, що електричний вимикач знаходиться у положенні «вимкнено». Перенесення електроінструменту з пальцем на вимикачі або ввімкнення електроінструменту, коли вимикач знаходиться у положенні «увімкнено», може призвести до серйозних травм.

Перед увімкненням електроінструменту вийміть будь-який гайковий ключ або ключ, що використовується для його регулювання. Ключ, залишений прикріпленим до обертової частини інструменту, може призвести до серйозних травм.

Не тягніть і не нахиляйтеся занадто далеко. Завжди підтримуйте правильну поставу та рівновагу. Це полегшить керування електроінструментом у разі непередбачених ситуацій під час роботи.

Одягайтеся відповідно. Не носіть вільний одяг або прикраси. Тримайте волосся та одяг подалі від рухомих частин електроінструменту. Вільний одяг, ювелірні вироби або довге волосся можуть потрапити в рухоми частини.

Якщо передбачені пристрої для підключення систем пиловловлення або пиловловлення, переконайтеся, що вони підключені та використовуються правильно. Використання пиловловлювачів знижує ризик небезпек, пов'язаних з пилом.

Не дозволяйте досвіду, набутому в результаті частого використання інструменту, призвести до необережності та ігнорування правил безпеки. Необережні дії можуть призвести до серйозних травм за частку секунди.

Використання та догляд за електроінструментами

Не перевантажуйте електроінструменти. Використовуйте відповідний електроінструмент для обраного застосування. Правильний електроінструмент забезпечить кращу та безпечнішу роботу, якщо його використовувати відповідно до призначеного навантаження.

Не використовуйте електроінструмент, якщо вимикач не вмикає та не вимикає його. Інструмент, яким неможливо керувати за допомогою мережевого вимикача, є небезпечним і потребує ремонту.

Від'єднайте штепсельну вилку від розетки та/або вийміть акумуляторну батарею, якщо її можна від'єднати від електроінструменту, перш ніж виконувати будь-які налаштування, змінювати аксесуари або зберігати інструмент. Такі запобіжні заходи запобігнуть випадковому ввімкненню електроінструменту.

Зберігайте інструмент у недоступному для дітей місці та не дозволяйте особам, які не знайомі з електроінструментом або не ознайомлені з цими інструкціями, користуватися ним. Електроінструменти небезпечні в руках недосвідчених користувачів.

Доглядайте за електроінструментами та аксесуарами. Перевірте інструмент на наявність перекосу або заклинювання рухомих частин, поломок деталей та будь-яких інших станів, які можуть вплинути на роботу електроінструменту. Перед використанням електроінструменту необхідно усунути пошкодження. Багато нещасних випадків спричинені погано доглянутими інструментами.

Тримайте ріжучі інструменти чистими та гострими. Ріжучі інструменти з гострими кроями, за якими правильно доглядають, менш схильні до заклинювання та їх легше контролювати під час роботи.

Використовуйте електроінструменти, аксесуари та насадки тощо відповідно до цих інструкцій, враховуючи вид та умови роботи. Використання інструментів для роботи, не призначеної для тієї, може призвести до небезпечної ситуації.

Тримайте ручки та поверхні для захоплення сухими, чистими та без слідів олії та мастила. Слизькі ручки та поверхні захоплення не забезпечують безпечної роботи та контролю інструменту в небезпечних ситуаціях.

Ремонт

Ремонтуйте свій електроінструмент лише в авторизованих ремонтних майстернях, використовуючи лише оригінальні запасні частини. Це забезпечить належну безпеку експлуатації електроінструменту.

ІНСТРУКЦІЇ З БЕЗПЕКИ ДЛЯ ЛАНЦЮГОВИХ ПИЛ

Під час роботи з бензопилою тримайте всі частини тіла подалі від ланцюга. Перед запуском пилки переконайтеся, що ланцюг ні до чого не торкається. Хвилина неувважності під час роботи з ланцюговою пилкою може призвести до того, що одяг або частини тіла заплутаються в ланцюгу пилки.

Завжди тримайте пилку правою рукою за задню ручку, а лівою рукою за передню ручку. Ніколи не слід тримати пилку неправильно, оскільки це збільшує ризик травмування.

Тримайте пилку лише за рукоятки з ізольованими поверхнями, оскільки ланцюг може торкнутися прихованої провідки або власного шнура живлення. Коли ланцюг торкається струмопровідного дроту, це може призвести до того, що металеві частини опиняться під напругою, що може спричинити ураження оператора електричним струмом.

Використовуйте захист для очей. Також рекомендується захист слуху, голови, рук, ніг та стоп. Відповідне захисне спорядження зменшує ризик травмування внаслідок контакту зі сміттям або випадкового контакту з ланцюгом.

Не працюйте з бензопилою на дереві, на драбині, з даху або на будь-якій нестійкій опорі. Робота з бензопилою на дереві може призвести до травмування.

Завжди тримайте правильну постану та працюйте з пилкою, стоячи на нерухомій, безпечній та рівній поверхні. Слизька або нестійка поверхня, така як драбина, може призвести до втрати рівноваги або контролю над бензопилою.

Під час розпилювання гілки під напругою будьте обережні з віддачею. Якщо напруга, що зберігається у волокнах деревини, звільниться, гілка може вдарити оператора та/або призвести до втрати контролю над пилкою.

Особливу обережність слід дотримуватися під час обрізки чагарників та молодих дерев. Тонкий матеріал може зачепитися за ланцюг і штовхнути пилку до оператора або вибити його з рівноваги.

Переносьте бензопилу за передню ручку, вимкненою та подалі від тіла. Завжди встановлюйте кришку прямою ланцюга під час транспортування або зберігання пилки. Правильне тримання пилки зменшує ймовірність випадкового контакту з рухомими частинами пилки.

Дотримуйтесь інструкцій щодо змащування, натягування ланцюга та заміни аксесуарів. Неправильно натягнутий або неправильно змащений ланцюг може як порвати, так і збільшити ймовірність віддачі в бік оператора.

Тримайте ручки сухими, чистими та без жиру та олії. Жирні або змащені ручки слизькі та призводять до втрати контролю над бензопилою.

Різати тільки деревину. Не використовуйте пилку для робіт, для яких вона не призначена. Наприклад: не ріжте пластик, бетон або недерев'яні будівельні матеріали. Використання бензопили для роботи, не призначеної для неї, може призвести до небезпечних ситуацій.

Ця бензопила не призначена для зрубання дерев. Використання пилки для робіт, не призначених для цієї мети, може

привести до серйозних травм оператора та оточуючих.

Дотримуйтеся усіх інструкцій під час усунення застряглого матеріалу, зберігання або обслуговування пилки. Переконайтеся, що вимикач знаходиться у вимкненому положенні, а акумулятор від'єднаний від інструменту. Раптовий запуск пилки під час видалення застряглого матеріалу або обслуговування може привести до серйозних травм.

Причини та запобігання феномену віддачі оператора.

Віддача в бік оператора може виникнути, коли кінчик направляючої шини торкається предмета або коли деревина, що розпилюється, затискає пилку під час розпилювання. У певних випадках контакт між кінчиком направляючої шини та предметом може спричинити сильну реакцію, в результаті якої направляюча шина відкидається вгору та до оператора. Затискання верхнього краю направляючої шини в пропилі може різко потягнути її до оператора.

Будь-яка з цих реакцій може привести до втрати контролю над пилкою, що може привести до серйозних травм. Не покладайтеся виключно на функції безпеки, вбудовані у вашу пилку. Оператор бензопили повинен вжити кількох заходів, щоб запобігти нещасним випадкам та травмам під час роботи.

Віддача є результатом неправильного використання та/або неправильних процедур чи умов експлуатації, і її можна уникнути, вживаючи належних запобіжних заходів, як зазначено нижче:

Міцно тримайте ручку бензопили обома руками, великими пальцями обхоплюючи її, та розташуйте тіло й руки так, щоб ви могли протистояти силі віддачі. Якщо вжити належних запобіжних заходів, оператор може контролювати сили віддачі. Не допускайте вільного руху пилки.

Будьте обережні, не тягніться занадто далеко та не ріжте вище рівня плечей. Це допоможе запобігти випадковому контакту з кінцем направляючої шини та дозволить краще контролювати пилку в непередбачених ситуаціях.

Використовуйте лише запасні шини та ланцюги, зазначені виробником. Неправильно встановлені шина та ланцюг можуть привести до обриву ланцюга та/або зворотного удару.

Дотримуйтеся інструкцій виробника щодо заточування та обслуговування ланцюга. Зменшення глибини канавки напрямної ланцюга може привести до збільшення ймовірності виникнення віддачі.

Інші інструкції з безпеки

Забороняється піддавати пилку впливу опадів або використовувати її в атмосфері підвищеної вологості. Також заборонено використовувати бензопилу в атмосфері з підвищеним ризиком пожежі або вибуху.

Під час роботи уникайте контакту із заземленими, струмопровідними та неізольованими предметами, такими як труби, радіатори та холодильники. Коли пилка не використовується, її слід зберігати в сухому, замкненому місці, недоступному для сторонніх осіб.

Використовуйте ланцюг пилки, що підходить для навантаження. Не використовуйте ланцюги пилок, призначені для легких або важких робіт.

Завжди одягайте захисні рукавички під час заміни, ремонту або регулювання пильного ланцюга.

Під час транспортування пилки переконайтеся, що вона відключена від джерела живлення. Пилки, що працюють від мережі, необхідно від'єднати від розетки, а акумуляторні пилки – від'єднати. На напрямну шину разом із ланцюгом пилки необхідно встановити захисний кожух. Пилку слід переносити з направляючою шиною, спрямованою назад.

Не переносьте пилку, що працює від мережі, тримаючи її за шнур живлення. Не від'єднуйте вилку від розетки, тягучи за кабель живлення.

Уникайте випадкового запуску пилки. Під час перенесення пилки, підключеної до мережі або з підключеним акумулятором, тримайте пальці подалі від вимикача живлення.

Завжди одягайте відповідний, щільно прилягаючий захисний одяг.

Якщо пилка оснащена двома ручками, завжди працюйте з нею, тримаючи її обома руками. Під час роботи закріплюйте незакріплені шматки деревини, щоб запобігти їхньому руху, наприклад, помітивши їх на естакаду. Уникайте різання деревини, що лежить на землі. Уникайте роботи з деревиною, яка не закріплена для запобігання руху під час різання.

Людам, які вперше різатимуть бензопилою, слід хоча б потренуватися різати колоди, розміщені на естакадах або козлах. Не тримайте пилку вище плечей під час роботи. Не працюйте з пилкою, стоячи на драбині. Під час роботи займіть позу, яка не вимагає від вас витягування рук на повну довжину.

Тримайте ланцюг у чистоті. Ланцюг необхідно заточувати та змащувати. Це забезпечить більш ефективну та безпечну роботу. Ланцюг можна заточити у спеціалізованому сервісі. Перевіряйте стан ланцюга перед кожним використанням. Якщо ви помітили будь-які тріщини, зламані зубці або будь-які інші пошкодження, замініть ланцюг новим перед початком роботи. Якщо ви помітили будь-які пошкоджені або зламані деталі пилки. Вам слід припинити роботу або не займатися нею. Пошкоджені компоненти необхідно замінити перед початком робіт.

Пилку потрібно використовувати за призначенням, пилка призначена лише для різання деревини. Під час роботи будьте обережні з будь-якими металевими елементами або камінням, які можуть бути в оброблюваній деревині.

Слід використовувати лише оригінальні запасні частини. Використання неоригінальних запасних частин може збільшити ризик поломки та привести до травмування.

Ремонт пилки слід здійснювати лише в сервісних центрах, уповноважених виробником. Використання оригінальних запасних частин. Це мінімізує ризик аварій та пошкодження обладнання.

Інструкції з безпеки заряджання акумулятора

Увага! Перед заряджанням переконайтеся, що корпус зарядного пристрою, кабель та штекер не мають тріщин та пошкоджень. Забороняється використовувати несправну або пошкоджену зарядну станцію та блок живлення! Для заряджання акумуляторів можна використовувати лише зарядну станцію та блок живлення, що входять до комплекту. Використання іншого джерела живлення може призвести до пожежі або пошкодження інструменту. Заряджати акумулятор можна лише в закритому, сухому приміщенні, захищеному від доступу сторонніх осіб, особливо дітей. Не використовуйте зарядну станцію та блок живлення без постійного нагляду дорослих! Якщо вам потрібно залишити кімнату, де відбувається заряджання, від'єднайте зарядний пристрій від мережі, витягнувши штекер блоку живлення з розетки. Якщо із зарядного пристрою виходить дим, підозрілий запах тощо, негайно від'єднайте штекер зарядного пристрою від розетки!

Дриль/шурупверт постачається з незарядженим акумулятором, тому перед початком роботи його необхідно зарядити відповідно до процедури, описаної нижче, за допомогою блока живлення та зарядної станції, що входять до комплекту. Літій-іонні (літій-іонні) акумулятори не мають так званого «ефекту пам'яті», що дозволяє заряджати їх у будь-який час. Однак рекомендується розрядити акумулятор під час нормальної роботи, а потім зарядити його до повної ємності. Якщо через характер роботи немає можливості обробляти акумулятор таким чином щоразу, це слід робити принаймні кожні кілька або десяток робочих циклів. Ні за яких обставин не можна розряджати акумулятори шляхом короткого замикання електродів, оскільки це призведе до незворотних пошкоджень! Також не можна перевіряти стан заряду акумулятора, замикаючи електроди та перевіряючи наявність іскріння.

Зберігання акумулятора

Щоб продовжити термін служби акумулятора, забезпечте належні умови зберігання. Акумулятор вистачає приблизно на 500 циклів заряду-розряду. Акумулятор слід зберігати при температурі від 0 до 30 градусів Цельсія та відносній вологості повітря 50%. Щоб акумулятор служив довше, його слід зарядити приблизно до 70% його ємності. Якщо акумулятор зберігається протягом тривалого періоду часу, його слід періодично заряджати, приблизно раз на рік. Не перерозряджайте акумулятор, оскільки це скоротить термін його служби та може призвести до незворотних пошкоджень.

Під час зберігання акумулятор поступово розряджатиметься через витік. Процес саморозряду залежить від температури зберігання, чим вища температура, тим швидше відбувається процес розряду. Якщо акумулятори зберігати неправильно, може статися витік електричності. У разі витіку заблокуйте витік нейтралізуючим засобом, а у разі потраплення електричності в очі ретельно промийте очі водою, а потім негайно зверніться за медичною допомогою. **Забороняється використовувати інструмент з пошкодженим акумулятором.**

Коли акумулятор повністю розрядиться, його слід віднести до спеціалізованого пункту утилізації відходів.

Транспортування акумуляторів

Літій-іонні акумулятори вважаються небезпечними матеріалами згідно із законом. Користувач інструменту може транспортувати інструмент з акумулятором та лише акумулятори наземним транспортом. Не потрібно виконувати жодних додаткових умов. Якщо транспортування передається третім особам (наприклад, кур'єрська доставка), необхідно дотримуватися правил щодо перевезення небезпечних матеріалів. Будь ласка, зверніться до відповідно кваліфікованої особи з цього питання перед відправкою.

Забороняється транспортувати пошкоджені акумулятори. Під час транспортування демонтовані акумулятори слід вийняти з інструменту, а відкриті контакти захистити, наприклад, покриті ізоляційною стрічкою. Закріпіть батарейки в упаковці, щоб вони не рухалися всередині упаковки під час транспортування. Також необхідно дотримуватися національних правил щодо перевезення небезпечних матеріалів.

Заряджання акумулятора (X)

Вставте акумулятор у гніздо зарядного пристрою.

Підключіть зарядний пристрій до розетки.

Біла гнізда акумулятора є індикатор, який вказує на роботу зарядного пристрою, як описано в таблиці «Індикатор роботи зарядного пристрою». Після завершення заряджання від'єднайте зарядний пристрій від розетки. Витягніть акумулятор із зарядної станції, натиснувши та утримуючи кнопку фіксатора акумулятора, а потім витягніть акумулятор із гнізда зарядного пристрою.

СИГНАЛ РОБОТИ ЗАРЯДНОГО ПРИСТРОЮ

YT-828498, YT-828499

Зелений колір	Червоний колір	Робочий статус
безперервне світло		очікування завантаження
	безперервне світло	посадка
безперервне світло		акумулятор заряджений

YT-828500, YT-828501, YT-828502, YT-828503, YT-828504

Зелений копір	Жовтий копір*	Червоний копір	Робочий статус
			очікування завантаження
пульсуючий			посадка
безперервне світло			акумулятор заряджений
		пульсуючий	перегрів акумулятора
		безперервне світло	пошкодження акумулятора
	пульсуючий		перегрів зарядного пристрою
	безперервне світло		пошкоджений зарядний пристрій

* лише в моделі з каталожним номером YT-828502

Акумулятор

Для живлення можна використовувати лише один з наступних літій-іонних акумуляторів YATO 18 В: YT-828461, YT-828462, YT-828463, YT-828464, YT-828465, які можна заряджати лише за допомогою зарядних пристроїв YATO: YT-828498, YT-828499, YT-828500, YT-828501, YT-828502, YT-828503, YT-828504. Забороняється використовувати інші батареї з іншою номінальною напругою, які не підходять до гнізда для батарей пристрою. Забороняється модифікувати розетку та/або батарею для їхньої сумісності.

Вставте акумулятор у розетку живлення контактами всередину інструмента, доки фіксатор акумулятора не зафіксується (IV). Переконайтеся, що акумулятор не вислизає під час роботи. Щоб від'єднати акумулятор, натисніть і утримуйте фіксатор і витягніть акумулятор з корпусу інструменту.

СЕРВІС ПРОДУКТУ

Підготовка пилки до роботи

Увага! Перед усіма операціями зі складання та регулювання від'єднайте пилку від джерела живлення. Акумулятор необхідно вийняти з пристрою.

Перед першим використанням необхідно встановити направляючу шину та пильний ланцюг.

Поверніть фіксуючу ручку та зніміть бічну кришку.

Встановіть напрямну шину та ланцюг, як показано на фото (II).

Переконайтеся, що ланцюг і направляюча шина встановлені у правильному напрямку. Напрямок ланцюга видно на корпусі після зняття бічної кришки. Леза на ланках ланцюга повинні бути спрямовані в тому ж напрямку, що й ланка, видима на корпусі пилки.

Вам поки що не потрібно натягувати ланцюг, але ви повинні переконатися, що ланцюг зачіпає паз у напрямній шині та зубці на ведучій зірочці. Встановіть бічну кришку та затягніть фіксуючу ручку (III), але не блокуйте рух напрямної рейки. Відрегулюйте натяг ланцюга, повертаючи фіксуючу ручку (III). Поворот гвинта за годинниковою стрілкою збільшує натяг ланцюга, поворот гвинта проти годинникової стрілки зменшує натяг ланцюга.

Перевірте натяг ланцюга. Для цього потягніть ланцюг з направляючої шини (III). Під час цього випробування ланцюг у точці утримання повинен підніматися над напрямною шиною на 3-4 мм. Якщо ланцюг занадто тугий або занадто вільний, трохи послабте фіксуючу ручку та відрегулюйте натяг ланцюга. Натяг ланцюга слід перевіряти кожні 10 хвилин роботи пилки.

Перед підключенням пилки до джерела живлення перевірте її технічний стан. Якщо виявлено будь-які пошкодження, забороняється підключати його до джерела живлення до їх усунення.

Змащення ланцюга

Пилка не має масляного бака для змащування ланцюга, тому кожні 15-20 хвилин роботи слід зупинити роботу, виймати акумулятор з інструменту, демонтувати бічну панель, очищати ланцюг та змащувати ланки, наприклад, маслом. за допомогою маслянки.

Для змащування ланцюга та механізмів пилки використовуйте лише оливу, призначену для таких застосувань. Відпрацьоване моторне масло не можна використовувати для змащування. Він не виконує свою функцію, що може призвести до пошкодження механізму пилки.

Підготовка робочого місця

Перш ніж розпочати різання бензопилою, робочу зону необхідно належним чином підготувати, щоб мінімізувати ризик небезпек, пов'язаних з роботою з бензопилою. Повинно бути забезпечено, щоб на робочому місці були присутні лише уповноважені особи.

Не починайте роботу під час опадів або за високої вологості повітря, наприклад, туман.

Слід носити захисний одяг та засоби індивідуального захисту.

Перед початком різання деревину слід перевірити в безпечних умовах, на естакаді.

Уникайте обрізання дротів, молодих дерев та дерев'яних балок.

Не стійте на деревині, яку розпилюють.

Запуск пилки

Зніміть кришку з шини та ланцюга. Візьміться за ручку правою рукою, а ліву руку покладіть на гумову частину корпусу. Переконайтеся, що верхня кришка опущена.

Переконайтеся, що направляюча шина та ланцюг не торкаються жодних предметів чи поверхонь.

Натисніть великим пальцем кнопку блокування вимикача на ручці та утримуйте її в цьому положенні (V).

Натисніть перемикач і утримуйте його в цьому положенні (V). Кнопку блокування можна відпустити.

Перед різанням зачекайте, поки двигун досягне повної швидкості, і переконайтеся, що ланцюг плавно рухається вздовж направляючої шини. Якщо ви почуєте будь-які незвичайні звуки або відчуєте вібрацію, негайно вимкніть пилку, відпустивши вимикач.

Щоб вимкнути пилку, відпустіть тиск на вимикач.

Після зупинки ланцюга пилку необхідно відключити від джерела живлення та провести технічне обслуговування.

Робота з бензопилою

Особи, які мають намір вперше працювати з бензопилою, повинні проконсультуватися з кваліфікованим оператором бензопили щодо експлуатації та безпеки, перш ніж розпочати роботу. Перша робота з бензопилою повинна полягати в розпилюванні підготовлених колод, поміщених у козли.

Під час роботи необхідно дотримуватися основних правил безпеки праці. Також слід враховувати можливість відскоку пилки назад у бік оператора. Пилка може відскочити назад у напрямку оператора, якщо ланцюг пилки зіткнеться з опором. Щоб мінімізувати цей ризик, вам слід:

Зверніть увагу на положення верхньої частини направляючої шини під час різання. Не пильяйте верхню чверть шини (VI). Пильяйте лише ланцюгом, який ковзає вздовж нижньої частини направляючої шини.

Використовуйте лише вже працюючу бензопилу для обробки деревини, яку потрібно розпилювати. Не запускайте пилку після того, як притулили її до оброблюваної деревини.

Не піднімайте пилку на висоті плечей або вище під час роботи (VII).

Не стійте в площині різання. Це зменшить ризик травмування у разі віддачі пилки (VIII).

Завжди тримайте пилку обома руками під час роботи.

Переконайтеся, що ланцюг завжди гострий і правильно натягнутий.

КОРИСНІ ПОРАДИ ЩОДО ПРАЦІ З ПИЛКОЮ

Під час стрижки слід прийняти зручне положення та забезпечити повну свободу рухів.

Під час обрізання гілок та гілок їх слід зрізати не прямо біля стовбура, а на відстані приблизно 15 см від стовбура. Слід зробити два надрізи на глибину 1/3 діаметра гілки, на відстані приблизно 8 см один від одного. Один вирізаний знизу, інший зверху. Потім зробіть надріз на гілці безпосередньо біля стовбура на глибину, що дорівнює 1/3 діаметра гілки. Завершіть зріз, відірвавши гілку трохи вище стовбура. Гілки не можна зрізати знизу (IX).

Якщо пилка заклинить під час різання, ніколи не залишайте її з працюючим двигуном у цьому положенні. Вимкніть двигун пилки, від'єднайте пилку від джерела живлення та за допомогою клинів вийміть пилку зі стовбура дерева.

Під час розділення зрубаного дерева на частини слід дотримуватися наступних правил. Помістіть деревину на козли або підставку так, щоб розрізаний шматок міг вільно падати на землю, не заклинюючи пилку. Якщо пилка заклинить, виконайте дії, описані вище. Не торкайтеся землі бензопилою та не допускайте її забруднення землею.

Під час роботи на схилі залишайтеся над деревиною, яку ви розпилюєте.

Під час обрізання дерева, що знаходиться під натьогом, слід бути особливо обережним і, якщо можливо, це завдання має виконувати кваліфікований лісоруб. Під час розпилювання деревини, яка перебуває під натьогом і має опору з обох кінців, розпилюйте зверху на глибину 1/3 діаметра, а потім завершіть розпилювання знизу. Якщо деревина підтримується лише одним кінцем, проріжте низ деревини на глибину 1/3 діаметра, потім завершіть розріз, починаючи зверху (X). Це зменшить ризик заклинювання пилки під час різання.

ОБСЛУГОВУВАННЯ ТА ЗБЕРІГАННЯ ВИРОБУ

Увага! Перед початком будь-яких операцій, описаних нижче, від'єднайте пилку від джерела живлення. Пилки, що працюють від мережі, необхідно від'єднати від розетки, а акумуляторні пилки - від'єднати.

Після кожного використання слід перевіряти стан пилки, звертаючи особливу увагу на прохідність вентиляційних отворів. Слід перевірити розташування всіх компонентів пилки. Затягніть будь-які ослаблені гвинтові з'єднання. Перевірте натяг та стан ланцюга. Якщо ви помітили будь-які пошкодження ланцюга, замініть його новим. Забороняється використовувати бензопилу з пошкодженням ланцюгом!

Занадто вільний ланцюг може зіскоčiti з направляючої шини, що може призвести до травмування оператора. Ланцюг також має бути належним чином заточеним, і оскільки це вимагає відповідного досвіду та інструментів, рекомендується доручити заточку спеціалізованому сервісу. Очистіть корпус пилки м'якою сухою тканиною. Корпус слід очистити від будь-яких деревних залишків, олії, жиру та інших забруднень. Покрийте ланцюг тонким шаром олії або консерванту.

Пилку слід зберігати в затіненому, сухому місці з належною вентиляцією для запобігання утворенню конденсату, з від'єднаним акумулятором та зарядним пристроєм від мережі живлення. Місце має бути недоступним для сторонніх осіб, особливо дітей. Під час зберігання шина та ланцюг завжди повинні бути захищені чохлом.

PRODUKTO CHARAKTERISTIKOS

Mini grandininis pjūklas skirtas tik medienai pjauti. Dėl elektrinės pjūklo pavaros galima pjauti patalpose arba arti pastatų. Dėl akumuliatoriaus veikimo pjūklas leidžia dirbti vietose, nepasiekiamose elektros tinklo maitinamiems gaminiais. Pjūklas naudojamas šakoms pjauti, medžiams ir krūmams genėti. Grandininis pjūklas nėra skirtas medžiams pjauti. Teisingas, patikimas ir saugus įrenginio veikimas priklauso nuo tinkamo naudojimo, todėl:

Prieš naudodami įrankį, perskaitykite visą vadovą ir jį išsaugokite.

Tiekėjas neatsako už jokią žalą ar sužalojimus, atsiradusius dėl įrankio naudojimo ne pagal paskirtį arba nesilaikant šiame vadove pateiktų saugos taisyklių ir rekomendacijų. Įrankio naudojimas ne pagal paskirtį taip pat reiškia, kad naudotojas praranda teises į garantiją ir laidavimą.

ĮRANGA

Pjūklas tiekiamas pilnai sukomplektuotas, tačiau prieš pirmąjį naudojimą jį reikia surinkti. Pjūklas tiekiamas su: grandinės kreiptuvu, pjovimo grandine ir kreipiančiosios juostos dangteliu su grandine. Baterija ir įkrovimo stotelė (įkroviklis) pridedami tik prie YT-828113 gaminio. Produktas YT-828114 siūlomas be akumuliatoriaus ir įkroviklio.

TECHNINIAI DUOMENYS

Parametras	Matavimo vienetas	Vertė
Katalogo numeris		YT-828113, YT-828114
Nominali įtampa	[V DC]	18
Grandinės judėjimo greitis	[m/s]	5,6
Apyvarta	[1/min]	3500
Kreipiamosios dalies ilgis	[mm / °]	158,5 / 6
Grandinės žingsnis	[mm / °]	7,62 / 0,3
Grandinės pavaros žvaigriaracio dantų skaičius / žingsnis		28 / 7,62 mm
Kreipiamosios angos plotis	[mm / °]	1,1 / 0,043
Svoris (be akumuliatoriaus)	[kg]	1,3
Triukšmo lygis		
- Garso slėgis L_{pA}	[dB] (A)	87 ± 3
- Garso galia L_{WA}	[dB] (A)	95 ± 3
Vibracijos a_h	[m/s ²]	2,5 ± 1,5
Baterija		
- Tipas		Li-Ion
- Talpa*	[Ah]	2
- Energija	[Wh]	36
- Įkrovimo laikas**	[h]	1
Įkroviklis*		
- Įėjimo įtampa	[V~]	200 - 240
- Tinklo dažnis	[Hz]	50 / 60
- Vardinė srovė	[A]	2
- Išėjimo įtampa	[V DC]	21,5
- Išėjimo srovė	[A]	2,2

* tik modeliams su baterija ir įkrovikliu

** nurodytas įkrovimo laikas taikomas tik lentelėje nurodytai akumuliatoriaus talpai

Deklaruota triukšmo emisijos vertė buvo išmatuota naudojant standartinį bandymo metodą ir gali būti naudojama lyginant vieną įrankį su kitu. Deklaruotą triukšmo skleidžiamo triukšmo vertę galima naudoti atliekant preliminarų poveikio vertinimą.

Deklaruota bendra vibracijos vertė buvo išmatuota naudojant standartinį bandymo metodą ir gali būti naudojama norint palyginti vieną įrankį su kitu. Deklaruotą bendrą vibracijos vertę galima naudoti atliekant preliminarų poveikio vertinimą.

Dėmesio! Vibracijos emisija įrankio naudojimo metu gali skirtis nuo deklaruotos vertės, priklausomai nuo to, kaip įrankis naudojamas.

Dėmesio! Operatoriaus apsaugos priemonės turi būti apibrėžtos ir pagrįstos poveikio vertinimu realiomis naudojimo sąlygomis (įskaitant visas darbo ciklo dalis, pvz., laiką, kai įrankis yra išjungtas arba neveikia, ir įjungimo laiką).

BENDRIEJI ELEKTRINIŲ ĮRANKIŲ SAUGOS ĮSPĖJIMAI

Įspėjimas! Būtinai perskaitykite visus su šiuo elektriniu įrankiu pateiktus saugos įspėjimus, iliustracijas ir specifikacijas. Jų nesilaikymas gali sukelti elektros smūgį, gaisrą ar rimtus sužalojimus.

Išsaugokite visus įspėjimus ir instrukcijas ateičiai.

Įspėjimuose vartojamas terminas „elektrinis įrankis“ reiškia visus laidinius ir akumulatorinius elektrinius įrankius.

Darbo vietos sauga

Darbo vieta turi būti gerai apšviesta ir švari. Netvarka ir prastas apšvietimas gali sukelti avarijas.

Nenaudokite elektrinių įrankių aplinkoje, kurioje yra padidėjusi sprogdimo rizika, kurioje yra degių skysčių, dujų ar garų. Elektriniai įrankiai skleidžia kibirkštis, kurios gali uždegti dulkes ar garus.

Neleiskite vaikams ir pašalinams asmenims būti darbo vietoje. Koncentracijos praradimas gali sukelti kontrolės praradimą.

Elektros sauga

Elektros laido kištukas turi atitikti sieninį lizdą. Jūs jokia būdu negalite modifikuoti kištuko. **Nenaudokite jokių kištukinių adapterių su žemintais elektriniais įrankiais.** Nemodifikuotas kištukas, tinkantis į lizdą, sumažins elektros smūgio riziką.

Venkite sąlyčio su žemintais paviršiais, tokiais kaip vamzdžiai, radiatoriai ir šaldytuvai. Kūno žeminimas padidina elektros smūgio riziką.

Saugokite elektrinius įrankius nuo kritulių ar drėgmės. Į elektrinį įrankį patekęs vanduo ar drėgmė padidins elektros smūgio riziką.

Neperkraukite maitinimo laido. Nenaudokite maitinimo laido kištukui nešti, traukti ar atjungti nuo sieninio lizdo. **Venkite maitinimo laido sąlyčio su karščiu, alyva, aštriais kraštais ir judančiomis dalimis.** Pažeistas arba susipynęs maitinimo laidas padidina elektros smūgio riziką.

Dirbant lauke, naudokite ilgutintus, skirtus naudoti lauke. Naudojant lauko sąlygoms tinkamą ilgintuvą, sumažėja elektros smūgio rizika.

Jei elektrinio įrankio naudojimas drėgnoje aplinkoje yra neišvengiamas, naudokite liekamosios srovės įtaisą (RCD) kaip apsaugą nuo maitinimo įtampos. RCD naudojimas sumažina elektros smūgio riziką.

Asmeninis saugumas

Būkite budrūs, stebėkite, ką darote, ir vadovaukitės sveiku protu dirbdami su elektriniu įrankiu. **Nenaudokite elektrinio įrankio, kai esate pavargę arba veikiami narkotikų, alkoholio ar vaistų.** Net ir akimirksnis neatidumas darbo metu gali sukelti rimtų sužalojimų.

Naudokite asmenines apsaugos priemones. Visada dėvėkite akių apsaugos priemones. Asmeninių apsaugos priemonių, tokių kaip dulkių kaukės, neslystantys apsauginiai batai, šalmai ir klausos apsaugos priemonės, naudojimas sumažina sunkių kūno sužalojimų riziką.

Venkite atsitiktinio paleidimo. Prieš prijungdami prie maitinimo šaltinio ir (arba) akumulatoriaus, pakeldami ar nešdami elektrinį įrankį, įsitikinkite, kad elektros jungiklis yra „išjungtas“. Nešiojant elektrinį įrankį pirštu ant jungiklio arba įjungiant elektrinį įrankį, kai jungiklis yra „įjungta“ padėtyje, galima sunkiai susižaloti.

Prieš įjungdami elektrinį įrankį, išimkite bet kokį veržliaraktį ar raktą, kuris buvo naudojamas elektriniam įrankiui reguliuoti. Paliktas pritvirtintas prie besisukančios įrankio dalies raktas gali sukelti rimtą sužalojimą.

Nesiek ir nesilenkite per toli. Visada išlaikykite taisyklingą laikyseną ir pusiausvyrą. Tai leis lengviau valdyti elektrinį įrankį netikėtų situacijų metu.

Apsirenkite tinkamai. Nedėvėkite laisvų drabužių ar papuošalų. Laikykite plaukus ir drabužius atokiau nuo judančių elektrinio įrankio dalių. Laisvi drabužiai, papuošalai ar ilgi plaukai gali įsipainioti į judančias dalis.

Jei yra numatyti įrenginiai dulkių ištraukimo ar surinkimo įrenginiams prijungti, įsitikinkite, kad jie yra prijungti ir naudojami teisingai. Dulkių ištraukimo naudojimas sumažina su dulėmis susijusių pavojų riziką.

Neleiskite, kad dažno įrankio naudojimo patirtis paskatintų jus tapti neatsargiais ir ignoruoti saugos taisykles. Neatsargūs veiksmai gali sukelti sunkius sužalojimus per sekundės dalį.

Elektrinių įrankių naudojimas ir priežiūra

Neperkraukite elektrinių įrankių. Pasirinktai programai naudokite tinkamą elektrinį įrankį. Tinkamas elektrinis įrankis užtikrins geresnį ir saugesnį našumą, kai bus naudojamas pagal numatytą aprova.

Nenaudokite elektrinio įrankio, jei jungiklis jo neįjungia ir neišjungia. Įrankis, kurio negalima valdyti naudojant pagrindinį jungiklį, yra pavojingas ir turi būti suremontuotas.

Prieš atlikdami bet kokius įrankio reguliavimo veiksmus, keisdami priedus arba padėdami jį sandėliuoti, atjunkite kištuką nuo elektros lizdo ir (arba) išimkite akumuliatorių, jei jį galima nuimti nuo elektrinio įrankio. Tokios prevencinės priemonės padės išvengti atsitiktinio elektrinio įrankio įjungimo.

Įrankį laikykite vaikams nepasiekiamoje vietoje ir neleiskite asmenims, kurie nėra susipažinę su elektriniu įrankiu ar šiomis instrukcijomis, juo naudotis. Elektriniai įrankiai yra pavojingi neapmokytų naudotojų rankose.

Pržiūrėkite elektrinius įrankius ir priedus. Patikrinkite, ar įrankio judančios dalys nėra tinkamai sulygiuotos, ar jos nėra stringa, ar nėra sulūžusių dalių ir ar nėra kitų gedimų, kurie galėtų turėti įtakos elektrinio įrankio veikimui. Prieš naudojant elektrinį įrankį, pažeidimus reikia pašalinti. Daugelį nelaimingų atsitikimų sukelia prastai prižiūrimi įrankiai.

Pjovimo įrankius laikykite švarius ir aštrius. Tinkamai prižiūrimi pjovimo įrankiai su aštriais kraštais mažiau stringa ir juos lengviau valdyti darbo metu.

Naudokite elektrinius įrankius, priedus, įtaisus ir kt. pagal šias instrukcijas, atsižvelgdami į darbo tipą ir sąlygas. Įrankių naudojimas darbams, kuriems jie nėra skirti, gali sukelti pavojingą situaciją.

Rankenas ir suėmimo paviršius laikykite sausus, švarius ir be alyvos bei riebalų. Slidžios rankenos ir suėmimo paviršiai neleidžia saugiai valdyti įrankio pavojingose situacijose.

Remontas

Elektrinį įrankį remontuokite tik įgaliotose remonto dirbtuvėse, naudodamos tik originalias atsargines dalis. Tai užtikrins tinkamą elektrinio įrankio naudojimo saugą.

Grandinių pjūklų saugos instrukcijos

Dirbant su grandininio pjūkle, visas kūno dalis laikykite atokiai nuo grandinės. Prieš užvesdami pjūklą, įsitinkite, kad grandinė nieko neliečia. Akimirksniu neatidumas dirbant grandininio pjūkle gali lemti drabužių ar kūno dalių įsispainiojimą į pjūklo grandinę.

Visada laikykite pjūklą dešine ranka už galinės rankenos, o kaire ranka – ant priekinės. Niekada nelaikykite pjūklo neteisinga kryptimi, nes tai padidina traumų riziką.

Pjūklą laikykite tik už rankenų su izoliuotais paviršiais, nes grandinė gali liestis su paslėptais laidais arba savo maitinimo laidu. Kai grandinė liečiasi su laidu, kuriuo teka įtampa, metalinės dalys gali tapti įjungtos, o tai gali sukelti elektros smūgį operatoriui.

Mūvėkite akių apsaugos priemones. Taip pat rekomenduojama apsaugoti klausą, galvą, rankas, kojas ir pėdas. Tinkama apsauginė įranga sumažina sužalojimo riziką dėl sąlyčio su šiukšlėmis arba atsitiktinio prisilietimo prie grandinės.

Nenaudokite grandininio pjūklo medyje, ant kopėčių, nuo stogo ar ant bet kokios nestabilios atramos. Dirbant grandininio pjūkle medyje, galima susižaloti.

Visada išlaikykite taisyklingą laikyseną ir dirbkite su pjūkle stovėdami ant nejudančio, saugaus ir lygaus paviršiaus. Slidus arba nestabilus paviršius, pavyzdžiui, kopėčios, gali sukelti pusiausvyros praradimą arba grandininio pjūklo kontrolės praradimą.

Pjaudami įtemptą šaką, saugokitės atatranks. Jei medienos pluoštuose sukaupta įtampa atsilaivina, šaka gali atsitrenkti į operatorių ir (arba) prarasti pjūklo kontrolę.

Ypač atsargiai reikia elgtis genint krūmus ir jaunus medelius. Plona medžiaga gali užkabinti grandinę ir stumti pjūklą link operatoriaus arba išmušti jį iš pusiausvyros.

Neškite grandininį pjūklą už priekinės rankenos, išjungtą ir nukreiptą nuo kūno. Transportuodami arba sandėliuodami pjūklą, visada uždėkite grandinės kreiptuvo dangtelį. Tinkamai laikant pjūklą, sumažėja atsitiktinio prisilietimo prie judančių pjūklo dalių tikimybė.

Laikykites tepimo, grandinės įtempimo ir priedų keitimo instrukcijų. Neteisingai įtempta arba netinkamai sutepta grandinė gali ir nutrūkti, ir padidinti atatranks smūgio į operatorių tikimybę.

Rankenas laikykite sausus, švarius ir be riebalų bei alyvos. Riebaluotos arba suteptos rankenos yra slidžios ir dėl jų galite prarasti grandininio pjūklo kontrolę.

Pjauti tik medieną. Nenaudokite pjūklo darbams, kuriems jis nėra skirtas. Pavyzdžiui: nepjaukite plastiko, betono ar nemedinių statybinių medžiagų. Grandininio pjūklo naudojimas kitiems, nei numatyta, darbams gali sukelti pavojingas situacijas.

Šis grandininis pjūklas nėra skirtas medžių pjūvimui. Pjūklo naudojimas kitiems, nei numatyta, darbams gali sukelti sunkius sužalojimus operatoriui ir šalia esantiems asmenims.

Šalinami įstrigusiu roušinį, sandėliuodami ar atikdami pjūklo techninę priežiūrą, laikykites visų nurodymų. Įsitinkite, kad jungiklis yra išjungimo padėtyje, o akumuliatorius atjungtas nuo įrankio. Netikėtas pjūklo įsijungimas šalinant įstrigusią medžiagą arba atliekant techninę priežiūrą gali sukelti rimtą sužalojimą.

Operatoriaus atatrankso reiškinio priežastys ir prevencija.

Atatranka operatoriaus link gali įvykti, kai kreipiamosios juostos galas paliečia objektą arba kai pjaunama mediena užspaudžia pjūklą pjūvyje. Tam tikrais atvejais kreipiamosios juostos galiuko sąlytis su objektu gali sukelti smarkią reakciją, dėl kurios kreipiamoji juosta gali būti sviesta aukštyn ir link operatoriaus. Suspaudus viršutinį kreipiamosios juostos kraštą įpjovoje, kreipiamoji juosta gali staigiai pasislinkti link operatoriaus.

Dėl bet kurios iš šių reakcijų galite prarasti pjūklo kontrolę, o tai gali sukelti rimtą sužalojimą. Nepasikliaukite vien pjūkle įmonuotomis saugos funkcijomis. Grandininio pjūklo operatorius turėtų imtis kelių priemonių, kad išvengtų nelaimingų atsitikimų ir sužalojimų darbo metu.

Atatranka yra netinkamo naudojimo ir (arba) neteisingo naudojimo procedūrų ar sąlygų rezultatas, kurio galima išvengti imantis tinkamų atsargumo priemonių, kaip nurodyta toliau:

Tvirtai laikykite abiem rankomis, nykščiais ir kitais pirštais apglėbdami grandininio pjūklo rankenas, ir padėkite kūną

bei rankas taip, kad galėtumėte atsispirti atatranks jėgoms. Jei imamasi tinkamų atsargumo priemonių, operatorius gali suvaldyti atatranks jėgas. Neleiskite pjūklui laisvai judėti.

Būkite atsargūs, nepasiekite per toli ir nepjunkite aukščiau pečių lygio. Tai padės išvengti atsitiktinio kontakto su kreipiančiosios juostos galu ir leis geriau valdyti pjūklą netikėtose situacijose.

Naudokite tik gamintojo nurodytas atsargines pjovimo juostas ir grandines. Neteisinga pjovimo juosta ir grandinė gali nutrūkti ir (arba) sukelti atatranką.

Laikykitės gamintojo nurodymų, kaip galąsti ir prižiūrėti grandinę. Grandinės kreiptuvo griovelio gylio sumažinimas gali padidinti atatranks tikimybę.

Kitos saugos instrukcijos

Draudžiama pjūklą laikyti krituliais arba naudoti padidėjusio drėgnumo atmosferoje. Taip pat draudžiama naudoti grandininį pjūklą aplinkoje, kurioje yra padidėjusi gaisro ar sprogmio rizika.

Dirbdami venkite sąlyčio su žemintais, laidžiais ir neizoliuotais objektais, tokiais kaip vamzdžiai, radiatoriai ir šaldytuvai. Kai pjūklas nenaudojamas, jį reikia laikyti sausoje, užrakintoje vietoje, nepasiekiamoje neįgalotiems asmenims.

Naudokite apkovai tinkamą pjūklo grandinę. Nenaudokite pjūklo grandinių, skirtų lengviems ar sunkiems darbams.

Keisdami, remontuodami ar reguliuodami pjūklo grandinę, visada mūvėkite apsaugines pirštines.

Transporučuodami pjūklą, įsitinkinkite, kad jis atjungtas nuo maitinimo šaltinio. Pjūklus, maitinamus iš elektros tinklo, reikia atjungti nuo elektros lizdo, o nuo akumuliatorių pjūklų – atjungti akumuliatorių. Prie kreipiamosios juostos kartu su pjūklo grandine turi būti pritvirtinta apsauga. Pjūklą reikia nešant kreipiančiąją juostą nukreiptą atgal.

Neneškite iš elektros tinklo maitinamo pjūklo už maitinimo laido. Neatjunkite kištuko nuo lizdo traukdami už maitinimo laido.

Venkite atsitiktinio pjūklo užvedimo. Nešdami pjūklą, kai jis įjungtas į elektros tinklą arba su prijungta baterija, laikykite pirštus atokiau nuo maitinimo jungikliu.

Visada dėvėkite tinkamus, prigludusius apsauginius drabužius.

Jei pjūklas turi dvi rankenas, visada valdykite pjūklą laikydami jį abiem rankomis. Dirbdami pritvirtinkite palaidus medžio gabalus, kad jie nejudėtų, pavyzdžiui, pastatydami juos ant estakadų. Venkite pjauti ant žemės padėtų medieną. Venkite dirbti su mediena, kuri nėra pritvirtinta, kad pjovimo metu nejudėtų.

Žmonės, kurie pirmą kartą pjauš grandininį pjūklą, turėtų bent jau pasipraktikuoti pjauti rąstus, pastatytus ant estakadų ar pjūklų arklių.

Dirbdami nelaikykite pjūklo virš pečių. Nenaudokite pjūklo stovėdami ant kopėčių. Dirbdami rinkitės tokią laikyseną, kad nereikėtų ištiesti rankų iki galo.

Laikykite grandinę švarią. Grandinę reikia pagaląsti ir sutepti. Tai užtikrins efektyvesnį ir saugesnį darbą. Grandinę galima pagaląsti specializuotoje servise. Prieš kiekvieną naudojimą patikrinkite grandinės būklę. Jei pastebėjote įtrūkimų, nulūžusių dantų ar kitų pažeidimų, prieš pradėdami darbą, grandinę pakeiskite nauja.

Jei pastebėjote kokių nors pažeistų ar sulūžusių pjūklo dalių. Turėtumėte nustoti dirbti arba visai nedirbti. Prieš pradėdami darbą, pažeisti komponentai turi būti pakeisti.

Pjūklas turi būti naudojamas pagal paskirtį, pjūklas skirtas tik medienai pjauti. Dirbdami būkite atsargūs su bet kokiais metaliniais elementais ar akmenimis, kurie gali būti apdorojamoje medienoje.

Reikia naudoti tik originalias atsargines dalis. Neoriginalių atsarginių dalių naudojimas gali padidinti gedimo riziką ir sukelti asmens sužalojimą.

Pjūklą galima remontuoti tik gamintojo įgaliotuose techninės priežiūros centruose. Naudojant originalias atsargines dalis. Tai sumažins avarijų ir įrangos sugadinimo riziką.

Baterijos įkrovimo saugos instrukcijos

Dėmesio! Prieš įkraudami įsitinkinkite, kad įkroviklio korpusas, laidas ir kištukas nėra įtrūkę ar kitaip pažeisti. Draudžiama naudoti sugedusią ar pažeistą įkrovimo stotelę ir maitinimo šaltinį! Baterijoms įkrauti galima naudoti tik pateiktą įkrovimo stotelę ir maitinimo šaltinį. Naudojant kitą maitinimo šaltinį, gali kilti gaisras arba sugesti įrankis. Bateriją galima įkrauti tik uždaroje, sausoje patalpoje, apsaugotoje nuo neįgalotų asmenų, ypač vaikų, priegos. Nenaudokite įkrovimo stoties ir maitinimo šaltinio be nuolatinės suaugusiųjų priežiūros! Jei reikia išėiti iš kambario, kuriame vyksta įkrovimas, atjunkite įkroviklį nuo elektros tinklo, ištraukdami maitinimo laidą iš elektros lizdo. Jei iš įkroviklio sklinda dūmai, įtartinas kvapas ir pan., nedelsdami atjunkite įkroviklį nuo maitinimo lizdo!

Grėžtuvas-suktuvas tiekiamas su neįkrauta baterija, todėl prieš pradėdami darbą ją reikia įkrauti pagal toliau aprašytą procedūrą, naudojant pridedamą maitinimo šaltinį ir įkrovimo stotelę. Ličio jonų (ličio jonų) baterijos neturi vadinamojo „atminties efekto“, todėl jas galima įkrauti bet kuriuo metu. Tačiau įprasto veikimo metu rekomenduojama iškrauti akumuliatorių, o tada jį įkrauti iki pilnos talpos. Jei dėl darbo pobūdžio neįmanoma akumuliatoriaus taip apdoroti kiekvieną kartą, tai reikėtų daryti bent kas kelis ar kelio-lika darbo ciklų. Jokiomis aplinkybėmis negalima iškrauti baterijų trumpai sujungiant elektrodus, nes tai padarys negrįžtamą žalą! Taip pat negalima tikrinti akumuliatoriaus įkrovos būsenos trumpai sujungiant elektrodus ir tikrinant, ar nėra kibirkščių.

Baterijos laikymas

Norėdami paliginti akumuliatoriaus tarnavimo laiką, užtikrinkite tinkamas laikymo sąlygas. Baterija veikia maždaug 500 įkrovimo-iškrovimo ciklų. Bateriją reikia laikyti 0–30 laipsnių Celsijaus temperatūroje, o santykinė oro drėgmė – 50 %. Norint ilgesnį laiką laikyti bateriją, ją reikia įkrauti maždaug iki 70 % jos talpos. Jei akumuliatorius sandėliuojamas ilgesnį laiką, jį reikia periodiškai

įkrauti, kartą per metus. Neperkraukite akumuliatoriaus, nes tai sutrumpins jo tarnavimo laiką ir gali sukelti negrįžtamą žalą. Laikymo metu baterija palaipsniui išsikraus dėl nuotėkio. Savaiminio išsikrovimo procesas priklauso nuo laikymo temperatūros - kuo aukštesnė temperatūra, tuo greitesnis išsikrovimo procesas. Jei baterijos netinkamai laikomos, gali ištekėti elektrolitas. Nuotėkio atveju, jį sustabdykite neutralizuojančia medžiaga, elektrolitui patekus į akis, kruopščiai praplaukite vandeniu ir nedelsdami kreipkitės į gydytoją. **Draudžiama naudoti įrankį su pažeista baterija.**

Kai baterija visiškai išsikrauna, ją reikia pristatyti į specializuotą atliekų surinkimo įmonę.

Baterijų transportavimas

Ličio jonų baterijos pagal įstatymus laikomos pavojingomis medžiagomis. Įrankio naudotojas gali transportuoti įrankį su akumuliatoriumi ir akumuliatoriais tik sausuma. Jokių papildomų sąlygų nereikia laikytis. Jei transportavimas perduodamas trečiosioms šalims (pvz., siunčiant per kurjerį), turi būti laikomasi pavojingų medžiagų gabenimo taisyklių. Prieš gabenimą šiuo klausimu kreipkitės į atitinkamai kvalifikuotą asmenį.

Draudžiama transportuoti pažeistus akumuliatorius. Transportavimo metu iš įrankio išimkite išmontuotas baterijas, o atvirus kontaktus apsaugokite, pvz., apkljuota izoliacine juosta. Įdėkite baterijas į pakuotę taip, kad transportavimo metu jos nejudėtų pakuotės viduje. Taip pat reikia laikytis nacionalinių pavojingų medžiagų gabenimo taisyklių.

Akumuliatoriaus įkrovimas (XI)

Įdėkite bateriją į įkrovimo lizdą.

Prijunkite įkroviklį prie sieninio lizdo.

Šalia akumuliatoriaus lizdo yra indikatorius lemputė, rodanti įkroviklio veikimą, kaip aprašyta lentelėje „Įkroviklio veikimo indikacija“. Kai įkrovimas bus baigtas, atjunkite įkroviklį nuo sieninio lizdo. Ištraukite akumuliatorių iš įkrovimo stotelės paspausdami ir laikydami akumuliatoriaus fiksatoriaus mygtuką, tada išstumkite akumuliatorių iš įkrovimo angos.

ĮKROVIKLIO VEIKIMO SIGNALAS

YT-828498, YT-828499

Žalia spalva	Raudona spalva	Darbo statusas
nuolatinė šviesa		laukiama pakrovimo
	nuolatinė šviesa	nusileidimas
nuolatinė šviesa		akumuliatorius įkrautas

YT-828500, YT-828501, YT-828502, YT-828503, YT-828504

Žalia spalva	Geltona spalva*	Raudona spalva	Darbo statusas
			laukiama pakrovimo
pulsuojantis			nusileidimas
nuolatinė šviesa			akumuliatorius įkrautas
		pulsuojantis	akumuliatoriaus perkaitimas
		nuolatinė šviesa	akumuliatoriaus pažeistas
	pulsuojantis		įkroviklio perkaitimas
	nuolatinė šviesa		įkroviklis pažeistas

* tik modelyje, kurio katalogo numeris YT-828502

Maitinimo baterija

Maitinimo šaltiniu galima naudoti tik vieną iš šių YATO 18 V ličio jonų akumuliatorių: YT-828461, YT-828462, YT-828463, YT-828464, YT-828465, kuriuos galima įkrauti tik YATO įkrovikliais: YT-828498, YT-828499, YT-828500, YT-828501, YT-828502, YT-828503, YT-828504. Draudžiama naudoti kitas baterijas su skirtinga vardine įtampa ir kurios netelpa į įrenginio baterijų lizdą. Draudžiama modifikuoti lizdą ir (arba) bateriją, kad jie tiktų vienas kitam.

Įkiškite akumuliatorių į maitinimo lizdą kontaktais į įrankio vidų, kol užsifiksuos akumuliatoriaus fiksatorius (IV). Įsitikinkite, kad akumuliatorius veikimo metu neišslystų. Norėdami atjungti akumuliatorių, paspauskite ir laikykite nuspaudę fiksatorių, tada išstumkite akumuliatorių iš įrankio korpuso.

PRODUKTO APTARNAVIMAS

Pjūklo paruošimas darbui

Dėmesio! Prieš visus surinkimo ir reguliavimo darbus atjunkite pjūklą nuo maitinimo šaltinio. Bateriją reikia išimti iš įrenginio.

Prieš pirmąjį naudojimą reikia sumontuoti kreipiamąją juostą ir pjūklo grandinę.

Pasukite fiksavimo rankenėlę ir nuimkite šoninį dangtelį.

Sumontuokite kreipiamąją juostą ir grandinę, kaip parodyta nuotraukoje (II).

Įsitikinkite, kad grandinė ir kreipiamoji juosta yra sumontuoti teisinga kryptimi. Grandinės kryptis matoma ant korpuso nuėmus šoninį dangtelį. Grandinės grandinių ašmenys turi būti nukreipti ta pačia kryptimi kaip ir ant pjūklo korpuso matoma grandis.

Grandinės dar nereikia įtempti, bet reikia įsitikinti, kad grandinė įsikabina į kreipiamosios juostos angą ir pavaro žvaigračio dantis. Uždėkite šoninį dangtelį ir priveržkite fiksavimo rankenėlę (III), bet neužblokuokite kreipiamosios bėgelės judėjimo. Grandinės įtempimą reguliuokite pasukdami fiksavimo rankenėlę (III). Sukant varžtą pagal laikrodžio rodyklę, grandinės įtempimas padidėja, o sukant prieš laikrodžio rodyklę - sumažėja.

Patikrinkite grandinės įtempimą. Norėdami tai padaryti, nutraukite grandinę nuo kreipiančiosios juostos (III). Šio bandymo metu grandinė laikymo taške turėtų būti 3-4 mm iškilusi virš kreipiančiosios juostos. Jei grandinė per daug įtempta arba per laisva, šiek tiek atlaisvinkite fiksavimo rankenėlę ir iš naujo sureguliuokite grandinės įtempimą. Grandinės įtempimą reikia tikrinti kas 10 pjūklo veikimo minučių.

Prieš prijungdami pjūklą prie maitinimo šaltinio, patikrinkite jo techninę būklę. Jei aptinkama kokių nors pažeidimų, draudžiama jungti įrenginį prie maitinimo šaltinio, kol pažeida nebus pašalinta.

Grandinės tepimas

Pjūklas neturi alyvos bako grandinei tepti, todėl kas 15-20 minučių darbo reikėtų nutraukti darbą, išimti akumuliatorių iš įrankio, nuimti šoninį skydelį, išvalyti grandinę ir sutepti grandis alyva, pvz. naudojant alyvos skardinę.

Pjūklo grandinei ir mechanizmams sutepti naudokite tik tokiam naudojimui skirtą alyvą. Naudotos variklio alyvos negalima naudoti tepimui. Ji neatlieka savo funkcijos, todėl gali būti pažeistas pjūklo mechanizmas.

Darbo vietos paruošimas

Prieš pradėdami pjauti grandininio pjūklu, darbo vieta turi būti tinkamai paruošta, kad būtų kuo labiau sumažinta su grandininio pjūklu susijusių pavojų rizika. Turi būti užtikrinta, kad darbo vietoje būtų tik įgalioti asmenys.

Nepradėkite darbų lyjant arba esant didelei oro drėgmei, pvz. rūkas.

Reikia dėvėti apsauginius drabužius ir asmenines apsaugos priemones.

Prieš pradėdami pjauti, mediena turėtų būti išbandyta saugiomis sąlygomis, pavyzdžiui, ant estakados.

Venkite pjauti laidus, jaunus medžius ir medines sijas.

Nestovėkite ant pjaunamos medienos.

Pjūklo užvedimas

Nuimkite dangtelį nuo pjovimo juostos ir grandinės.

Dešine ranka suimkite rankeną, o kairę ranką uždėkite ant guminės korpuso dalies.

Įsitinkinkite, kad viršutinis dangtis yra nuleistas.

Įsitinkinkite, kad pjovimo juosta ir grandinė neličia jokio objekto ar paviršiaus.

Nykščiu paspauskite jungiklio fiksavimo mygtuką ant rankenos ir laikykite jį šioje padėtyje (V).

Paspauskite jungiklį ir laikykite jį šioje padėtyje (V). Užrakinimo mygtuką galima atleisti.

Prieš pjaudami palaukite, kol variklis pasieks visą greitį, ir įsitinkinkite, kad grandinė sklandžiai juda kreipiančiąja juosta. Jei išgirsite neįprastus garsus arba pajusite vibraciją, nedelsdami išjunkite pjūklą atleisdami jungiklį.

Norėdami išjungti pjūklą, atleiskite jungiklio spaudimą.

Kai grandinė sustoja, pjūklą reikia atjungti nuo maitinimo šaltinio ir atlikti techninę priežiūrą.

Darbas su grandininio pjūklu

Asmenys, ketinantys pirmą kartą dirbti su grandininio pjūklu, prieš pradėdami darbą turėtų pasikonsultuoti su kvalifikuotu grandininio pjūklo operatoriumi dėl naudojimo ir saugos. Pirmasis darbas su grandininio pjūklu turėtų būti paruoštų rąstų, įdėtų į pjūklo arkį, pjovimas.

Dirbant privaloma laikytis pagrindinių darbo saugos taisyklių. Taip pat reikėtų atsižvelgti į pjūklo atšokimo į operatorių galimybę. Jei pjūklo grandinė susidurs su pasipriešinimu, pjūklas gali atsitraukti link operatoriaus.

Norėdami sumažinti šią riziką, turėtumėte:

Pjaudami atkreipkite dėmesį į kreipiamosios juostos viršutinės dalies padėtį. Nepjaukite viršutine kreipiamosios juostos viršutinės dalies (VI) dalimi.

Pjaukite tik tą grandinę, kuri slysta kreipiamosios juostos apačia.

Pjaunamai medienai naudokite tik jau veikiančią grandininį pjūklą. Nepaleiskite pjūklo, kai jį padėjote prie apdirbamos medienos.

Nekelkite pjūklo pečių aukštyje ar aukščiau, kai jis veikia (VII).

Nestovėkite pjovimo plokštumoje. Tai sumažins traumų riziką pjūklo atatrankos atveju (VIII).

Dirbdami visada laikykite pjūklą abiem rankomis.

Įsitinkinkite, kad grandinė visada yra aštri ir tinkamai įtempta.

NAUDINGI PATARIMAI DIRBANT SU PJŪKLU

Pjaunant reikia užimti patogią padėtį ir užtikrinti visišką judėjimo laisvę.

Pjaustant šakas ir šakas, jų nereikėtų pjauti prie pat kamieno, o maždaug 15 cm atstumu nuo kamieno. Reikėtų padaryti du pjūvius, kurių gylis būtų 1/3 šakos skersmens, maždaug 8 cm atstumu vienas nuo kito. Vienas kirptas iš apačios, kitas – iš viršaus. Tada šakoje, esančioje tiesiai šalia kamieno, padarykite pjūvį iki 1/3 šakos skersmens gylio. Pjūvį užbaikite nupjaudami šaką tiesiai virš kamieno. Šakų negalima pjauti iš apačios (IX).

Jei pjūklas pjovimo metu užstringa, niekada nepalikite jo su veikiančiu varikliu toje padėtyje. Išjunkite pjūklo variklį, atjunkite pjūklą nuo maitinimo šaltinio ir pleištais ištraukite pjūklą iš medžio kamieno.

Dalijant nukirstą medį į dalis, reikia laikytis šių taisyklių. Padėkite medieną ant pjūklo ar stovų taip, kad nupjauta dalis galėtų laisvai kristi ant žemės neužstrigdamas pjūklo. Jei pjūklas užstringa, tęskite, kaip aprašyta aukščiau. Nelieskite žemės grandininio pjūklo ir neleiskite jam užteršti žemės.

Dirbdami ant šlaito, dirbdami likite virš pjaunamos medienos.

Pjaustant įtemptą medį, reikia būti ypač atsargiems ir, jei įmanoma, šią užduotį turėtų atlikti kvalifikuotas medkirtys. Pjaustant įtemptą ir iš abiejų galų atremtą medieną, pjaukite iš viršaus iki 1/3 skersmens gylio, tada užbaikite pjūvį pjaudami iš apačios.

Jei mediena paremta tik vienu galu, perpjaukite medienos apačią iki 1/3 skersmens gylio, tada užbaikite pjovimą pjaudami nuo viršaus (X). Tai sumažins pjūklo užstrigimo riziką pjovimo metu.

PRODUKTO PRIEŽIŪRA IR LAIKYMAS

Dėmesio! Prieš pradėdami bet kurią iš toliau aprašytų operacijų, atjunkite pjūklą nuo maitinimo šaltinio. Pjūklus, maitinamus iš elektros tinklo, reikia atjungti nuo elektros lizdo, o nuo akumuliatorių pjūklų - atjungti akumuliatorių.

Po kiekvieno naudojimo pjūklo būklę reikia patikrinti, ypatingą dėmesį skiriant ventilacijos angų praeinamumui.

Reikėtų patikrinti visų pjūklo komponentų išdėstymą. Priveržkite visas atsilaisvinusias varžtines jungtis. Patikrinkite grandinės įtempimą ir būklę. Jei pastebėjote grandinės pažeidimą, pakeiskite ją nauja. Draudžiama naudoti grandininį pjūklą su pažeista grandine!

Per laisva grandinė gali nukristi nuo pjovimo juostos ir sužeisti operatorių. Grandinę taip pat reikia tinkamai pagalasti, o kadangi tam reikia atitinkamos patirties ir įrankių, rekomenduojama galandimą atlikti specializuotoje tarnyboje. Pjūklo korpusą valykite minkštu, sausu skudurėliu. Korpusą reikia išvalyti nuo medienos likučių, alyvos, riebalų ir kitų teršalų. Padenkite grandinę plonu aliejaus arba konservanto sluoksniu.

Pjūklą reikia laikyti pavėsyje, sausoje ir tinkamai vėdinamoje vietoje, kad nesusidarytų kondensatas, atjungus akumuliatorių ir elektros tinklo įkroviklį nuo maitinimo šaltinio. Vieta turėtų būti nepasiekiami neigaliojiems asmenims, ypač vaikams. Sandėliavimo metu pjovimo juosta ir grandinė visada turi būti apsaugoti uždanga.

PRODUKTA RAKSTUROJUMS

Mini motorzāģis ir paredzēts tikai koksnes griešanai. Pateicoties zāģa elektriskajai piedziņai, ir iespējams griezt telpās vai ēku tuvumā. Pateicoties akumulatora darbībai, zāģis ļauj strādāt vietās, kas nav pieejamas ar elektrotīkla barošanu darbināmiem izstrādājumiem. Zāģi izmanto zaru griešanai, koku un krūmu apgriešanai. Motorzāģis nav paredzēts koku zāģēšanai. Pareiza, uzticama un droša ierīces darbība ir atkarīga no pareizas lietošanas, tāpēc:

Pirms instrumenta lietošanas izlasiet visu lietošanas instrukciju un saglabājiet to.

Piegādātājs neatbild par jebkādiem bojājumiem vai traumām, kas radušās instrumenta lietošanas rezultātā citiem mērķiem, nevis paredzētajam mērķim, vai neievērojot šajā rokasgrāmatā sniegtos drošības noteikumus un ieteikumus. Instrumenta lietošana citiem mērķiem, nevis paredzētajiem, noved arī pie lietotāja tiesību uz garantiju un garantiju zaudēšanas.

APRĪKOJUMS

Zāģis tiek piegādāts pilnībā pabeigts, bet pirms pirmās lietošanas reizes tas ir jāsamontē. Zāģis tiek piegādāts ar: ķēdes vadotni, griešanas ķēdi un vadotnes pārsegu ar ķēdi. Akumulators un uzlādes stacija (lādētājs) ir iekļauti tikai YT-828113 produkta komplektācijā. Produkts YT-828114 tiek piedāvāts bez akumulatora un lādētāja.

TEHNISKIE DATI

Parametrs	Mērvienība	Vērtība
Kataloga numurs		YT-828113, YT-828114
Nominālais spriegums	[V DC]	18
Ķēdes kustības ātrums	[m/s]	5,6
Apgrozījums	[1/min]	3500
Vadotnes garums	[mm / °]	158,5 / 6
Ķēdes solis	[mm / °]	7,62 / 0,3
Ķēdes piedziņas zobrata zobu skaits/solis		28 / 7,62 mm
Vadotnes spraugas platums	[mm / °]	1,1 / 0,043
Svars (bez akumulatora)	[kg]	1,3
Trokšņa līmenis		
- Skaņas spiediens L_{pA}	[dB] (A)	87 ± 3
- Skaņas jauda L_{WA}	[dB] (A)	95 ± 3
Vibrācijas a_h	[m/s ²]	2,5 ± 1,5
Akumulators		
- Tips		Li-Ion
- Ietilpība*	[Ah]	2
- Enerģija	[Wh]	36
- Uzlādes laiks**	[h]	1
Lādētājs*		
- Ieejas spriegums	[V~]	200 - 240
- Frekvence	[Hz]	50 / 60
- Nominālā strāva	[A]	2
- Izejas spriegums	[V DC]	21,5
- Izejas strāva	[A]	2,2

* tikai modeļiem, kas aprīkoti ar akumulatoru un lādētāju

** norādītais uzlādes laiks attiecas tikai uz tabulā norādīto akumulatora ietilpību

Deklarētā trokšņa emisijas vērtība ir izmērīta, izmantojot standarta testa metodi, un to var izmantot, lai salīdzinātu vienu instrumentu ar citu. Deklarēto trokšņa emisijas vērtību var izmantot sākotnējā iedarbības novērtējumā.

Deklarētā vibrācijas kopējā vērtība ir izmērīta, izmantojot standarta testa metodi, un to var izmantot, lai salīdzinātu vienu instrumentu ar citu. Deklarēto vibrācijas kopējo vērtību var izmantot sākotnējā iedarbības novērtējumā.

Uzmanību! Vibrācijas emisija instrumenta darbības laikā var atšķirties no deklarētās vērtības atkarībā no instrumenta lietošanas veida.

Uzmanību! Jānosaka drošības pasākumi operatora aizsardzībai, un to pamatā ir iedarbības novērtējums faktiskajos lietošanas apstākļos (ieskaitot visas darbības cikla daļas, piemēram, laikus, kad instruments ir izslēgts vai dīkstāvē, un aktivizēšanas laiku).

VISPĀRĪGI ELEKTROINSTRUMENTU DROŠĪBAS BRĪDINĀJUMI

Brīdinājums! Noteikti izlasiet visus drošības brīdinājumus, ilustrācijas un specifikācijas, kas pievienotas šim elektroinstrumentam. To neievērošana var izraisīt elektriskās strāvas triecienu, ugunsgrēku vai nopietnus savainojumus.

Saglabājiet visus brīdinājumus un norādījumus turpmākai uzziņai.

Brīdinājums lietotais termins "elektroinstrumenti" attiecas uz visiem ar vadu un bezvada elektriskajiem instrumentiem.

Darba drošība

Uzturiet darba zonu labi apgaismotu un tīru. Nekārtība un slikts apgaismojums var izraisīt negadījumus.

Nelietojiet elektroinstrumentus vidē ar paaugstinātu sprādziena risku, kurā ir viegli uzliesmojoši šķidrums, gāzes vai tvaiki. Elektroinstrumenti rada dzirksteles, kas var aizdedzināt putekļus vai izgarojumus.

Nelaujiet bērniem un garāmgājējiem atrasties darba vietā. Koncentrācijas zaudēšana var izraisīt kontroles zudumu.

Elektrodrošība

Elektrības vada kontaktdakšai ir jāatbilst sienas kontaktligzdai. Jūs nekādā veidā nedrīkstat modificēt kontaktdakšas. **Nelietojiet nekādas kontaktdakšas adapterus ar iezemētiem elektroinstrumentiem.** Nepārveidota kontaktdakša, kas der kontaktligzdai, samazinās elektriskās strāvas trieciena risku.

Izvaieties no saskares ar iezemētām virsmām, piemēram, caurulēm, radiatoriem un ledusskapjiem. Ķermeņa iezemēšana palielina elektriskās strāvas trieciena risku.

Nepakļaujiet elektroinstrumentus nokrišņiem vai mitrumam. Ūdens vai mitrums, kas iekļūst elektroinstrumentā, palielina elektriskās strāvas trieciena risku.

Nepārslodiet strāvas vadu. Neizmantojiet strāvas vadu, lai pārnēsātu, vilktu vai atvienotu kontaktdakšu no sienas kontaktligzdas. **Izvaieties no strāvas kabeļa saskares ar karstumu, eļļu, asām malām un kustīgām daļām.** Bojāts vai sapinis strāvas vads palielina elektriskās strāvas trieciena risku.

Strādājot ārpus telpām, izmantojiet pagarinātājus, kas paredzēti lietošanai ārpus telpām. Izmantojot pagarinātāju, kas piemērots lietošanai ārpus telpām, samazinās elektriskās strāvas trieciena risks.

Ja elektroinstrumenta lietošana mitrā vidē ir neizbēgama, izmantojiet atlikušās strāvas ierīci (RCD) kā aizsardzību pret barošanas spriegumu. RCD lietošana samazina elektriskās strāvas trieciena risku.

Personīgā drošība

Esiet uzmanīgi, vērojiet, ko darāt, un, lietojot elektroinstrumentu, izmantojiet veselo saprātu. Nelietojiet elektroinstrumentu, ja esat noguris vai atrodaties narkotiku, alkohola vai medikamentu ietekmē. Pat mīkls neuzmanības darba laikā var izraisīt nopietnus miesas bojājumus.

Izmantojiet individuālos aizsardzības līdzekļus. Vienmēr valkājiet acu aizsargus. Individuālo aizsardzības līdzekli, piemēram, putekļu masku, neslidošu drošības apavu, ķiveru un dzirdes aizsargu, lietošana samazina nopietnu miesas bojājumu risku.

Novērst nejausu iedarbināšanu. Pirms elektroinstrumenta pievienošanas strāvas avotam un/vai akumulatoram, **tā pacelšanas vai pārnēsāšanas pārliecinieties, vai elektriskais slēdzis ir izslēgtā stāvoklī.** Elektroinstrumenta pārnēsāšana, pirkstam atrodoties uz slēdža, vai elektroinstrumenta pieslēgšana, kamēr slēdzis ir ieslēgts, var izraisīt nopietnus savainojumus.

Pirms elektroinstrumenta ieslēgšanas noņemiet jebkuru uzgriežņu atslēgu vai atslēgu, kas tiek izmantota elektroinstrumenta regulēšanai. Atslēga, kas atstāta pieslēpināta pie instrumenta rotējošās daļas, var izraisīt nopietnus savainojumus.

Nesniedzieties un nenoliecieties pārāk tālu. Visu laiku saglabājiet pareizu stāju un līdzsvaru. Tas atvieglos elektroinstrumenta vadīšanu neparedzētu situāciju gadījumā darba laikā.

Ģērbieties atbilstoši. Nevalkājiet vaļīgu apģērbu vai rotaslietas. Turiet matus un apģērbu tālāk no elektroinstrumenta kustīgajām daļām. Vaļīgs apģērbs, rotaslietas vai gari mati var tikt iekērti kustīgajās daļās.

Ja ir paredzētas ierīces putekļu nosūkšanas vai savākšanas iekārtu pievienošanai, pārliecinieties, vai tās ir pievienotas un tiek izmantotas pareizi. Putekļu nosūkšanas izmantošana samazina ar putekļiem saistīto apdraudējumu risku.

Nelaujiet pieredzei, kas gūta, bieži lietojot instrumentu, kļūt neuzmanīgam un ignorēt drošības noteikumus. Neuzmanīga rīcība var izraisīt nopietnus savainojumus sekundes daļas laikā.

Elektroinstrumentu lietošana un kopšana

Nepārslodiet elektroinstrumentus. Izmantojiet izvēlētajam pielietojumam atbilstošu elektroinstrumentu. Pareizais elektroinstrumenti nodrošinās labāku un drošāku veiktspēju, ja to izmantos paredzētajai slodzei.

Nelietojiet elektrisko instrumentu, ja slēdzis to neieslēdz un neizslēdz. Instruments, kuru nevar vadīt, izmantojot tīkla slēdzi, ir bīstams un ir jāremontē.

Pirms jebkādu regulēšanas darbu veikšanas, piederumu maiņas vai instrumenta uzglabāšanas atvienojiet kontaktdakšu no strāvas kontaktligzdas un/vai izņemiet akumulatoru, ja to var noņemt no elektroinstrumenta. Šādi preventīvie pasākumi novērsīs elektroinstrumenta nejausu ieslēgšanu.

Uzglabājiet instrumentu bērniem nepieejamā vietā un nelaujiet to lietot personām, kas nav iepazinušas ar elektroinstrumentu vai šīm instrukcijām. Elektroinstrumenti ir bīstami neapmācītu lietotāju rokās.

Uzturēt elektroinstrumentus un piederumus kārtībā. Pārbaudiet instrumenta kustīgo daļu nobīdi vai bloķēšanos, vai nav salūzušu detaļu vai citu stāvokļu, kas varētu ietekmēt elektroinstrumenta darbību. Pirms elektroinstrumenta lietošanas bojājumi ir jānovērš. Daudz negadījumu izraisa slikti uzturēti instrumenti.

Griešanas instrumentus uzturiet tīrus un asus. Pareizi uzturēti griezējinstrumenti ar asām malām retāk iekeras un ir vieglāk kontrolējami darbības laikā.

Izmantojiet elektroinstrumentus, piederumus un stiprinājumus utt. saskaņā ar šiem norādījumiem, ņemot vērā darba veidu un apstākļus. Izmantojot instrumentus darbam, kam tie nav paredzēti, var rasties bīstama situācija.

Turiet rokturus un satveršanas virsmas sausas, tīras un bez eļļas un taukiem. Slideni rokturi un satveršanas virsmas neļauj droši vadīt instrumentu un kontrolēt to bīstamās situācijās.

Remonts

Elektroinstrumentu remontu uzticiet tikai pilnvarotām remontdarbnīcām, izmantojot tikai oriģinālās rezerves daļas. Tas nodrošinās elektroinstrumenta pareizu darbības drošību.

DROŠĪBAS INSTRUKCIJAS ĶĒDZĀGIEM

Strādājot ar motorzāģi, turiet visas ķermeņa daļas prom no ķēdes. Pirms zāģa iedarbināšanas pārliecinieties, vai ķēde nekam nepieskaras. Neuzmanības brīdis, strādājot ar ķēdes zāģi, var izraisīt apģērba vai ķermeņa daļu sapīšanos zāģa ķēdē.

Vienmēr turiet zāģi ar labo roku uz aizmugurējā roktura un kreiso roku uz priekšējā roktura. Zāģi nekad nedrīkst turēt nepareizā virzienā, jo tas palielina traumu risku.

Turiet zāģi tikai aiz rokturiem ar izolētām virsmām, jo ķēde var saskarties ar slēptiem vadiem vai savu strāvas vadu. Kad ķēde nonāk saskarē ar strāvas vadu, tā var izraisīt metāla detaļu nonākšanu strāvā, kas var izraisīt elektrošoku operatoram.

Valkājiet acu aizsargus. Ieteicams arī aizsargāt dzirdi, galvu, rokas, kājas un pēdas. Atbilstošs aizsargaprīkojums samazina traumu risku, kas rodas saskarē ar gružiem vai nejaušas saskares ar ķēdi dēļ.

Nelietojiet motorzāģi kokā, uz kāpnēm, no jumta vai uz jebkura nestabila pamata. Motorzāģa lietošana, atrodoties kokā, var izraisīt traumas.

Vienmēr saglabājiet pareizu stāju un vadiet zāģi, stāvot uz nekustīgas, drošas un līdzenas virsmas. Slīdena vai nestabila virsma, piemēram, kāpnes, var izraisīt līdzsvara zudumu vai motorzāģa kontroles zaudēšanu.

Zāģējot saspriegotu zaru, uzmanieties no atsītienu. Ja koksnes šķiedrās uzkrātais spriegums tiek atbrīvots, zars var trāpīt operatoram un/vai izraisīt zāģa kontroles zaudēšanu.

Īpaša uzmanība jāievēro, apgriežot krūmus un jaunus kokus. Tīvais materiāls var aizķert ķēdi un pagrūst zāģi operatora virzienā vai izsist viņu no līdzsvara.

Nēsājiet motorzāģi aiz priekšējā roktura, izslēdzot motorzāģi un turot to prom no ķermeņa. Transportējot vai uzglabājot zāģi, vienmēr uzlieciet ķēdes vadotnes pārsegu. Pareiza zāģa turēšana samazina nejaušas saskares ar zāģa kustīgajām daļām iespējamību.

Ievērojiet norādījumus par eļļošanu, ķēdes nospriegošanu un piederumu nomaiņu. Nepareizi nospriegota vai nepareizi ieeļļota ķēde var gan pārtrūkt, gan palielināt atsītienu risku pret operatoru.

Turiet rokturus sausus, tīrus un bez taukiem un eļļas. Taukaini vai ieeļļoti rokturi ir slideni un izraisa motorzāģa kontroles zaudēšanu.

Zāģēt tikai koksnī. Neizmantojiet zāģi darbam, kam tas nav paredzēts. Piemēram: negrieziet plastmasu, betonu vai būvmateriālus, kas nav izgatavoti no koka. Izmantojot motorzāģi darbam, kam tas nav paredzēts, var rasties bīstamas situācijas.

Šis motorzāģis nav paredzēts koku zāģēšanai. Zāģa izmantošana citiem, nevis paredzētajiem darbiem var izraisīt nopietnus savainojumus operatoram un apkārtējiem.

Ievērojiet visus norādījumus, tīrot iesprūdušu materiālu, uzglabājot vai veicot zāģa apkopi. Pārliecinieties, vai slēdzis ir izslēgtā pozīcijā un akumulators ir atvienots no instrumenta. Negaidīta zāģa iedarbināšana iesprūduša materiāla tīrīšanas vai apkopes laikā var izraisīt nopietnus savainojumus.

Operatora atsītienu fenomena cēloņi un novēršana.

Atsītienu operatora virzienā var rasties, ja vadotnes slīdes gals saskaras ar kādu priekšmetu vai ja zāģējamais koks iespēj zāģi griezumā. Dažos gadījumos vadotnes gala saskare ar priekšmetu var izraisīt spēcīgu reakciju, pametot vadotni uz augšu un lietotāja virzienā. Vadotnes slīdes augšējās malas saspiešana iegriezumā var pēkšņi virzīt vadotni lietotāja virzienā.

Jebkura no šīm reakcijām var izraisīt zāģa kontroles zaudēšanu, kas var izraisīt nopietnus savainojumus. Nepaļaujieties tikai uz zāģi iebūvētajām drošības funkcijām. Motorzāģa operatoram jāveic vairāki pasākumi, lai darba laikā novērstu negadījumus un traumas.

Atsītienu rodas nepareizas lietošanas un/vai nepareizu ekspluatācijas procedūru vai apstākļu rezultātā, un to var novērst, ievērojot tālāk norādītos piesardzības pasākumus:

Stingri turiet motorzāģa rokturi ar abām rokām, ikšķiem un pirkstiem to cieši aptverot, un novietojiet ķermeni un rokas tā, lai varētu pretoties atsītienu spēkiem. Ja tiek veikti atbilstoši piesardzības pasākumi, operators var kontrolēt atsītienu spēkus. Neļaujiet zāģim brīvi kustēties.

Esiet uzmanīgi, lai nesniegtos pārāk tālu un negrieztu virs plecu augstuma. Tas palīdzēs novērst nejaušu saskari ar vadotnes galu un ļaus labāk kontrolēt zāģi negaidītās situācijās.

Izmantojiet tikai ražotāja norādītās rezerves sliedes un ķēdes. Nepareiza sliedes un ķēdes nomaiņa var izraisīt ķēdes pārtrūkšanu un/vai atsitieni.

Ievērojiet ražotāja norādījumus par ķēdes asināšanu un apkopi. Ķēdes vadotnes rievās dziļuma samazināšana var palielināt atsitiena iespējamību.

Citi drošības norādījumi

Zāģi ir aizliegts pakļaut nokrišņiem vai lietot paaugstināta mitruma atmosfērā. Tāpat ir aizliegts izmantot motorzāģi vidē ar paaugstinātu ugunsgrēka vai sprādziena risku.

Strādājot, izvairieties no saskarses ar iezemētiem, vadošiem un neizolētiem priekšmetiem, piemēram, caurulēm, radiatoriem un ledusskapjiem. Kad zāģis netiek lietots, tas jāuzglabā sausā, slēgtā vietā, kas nav pieejama nepiederošām personām.

Izmantojiet zāģa ķēdi, kas ir piemērota slodzei. Nelietojiet zāģa ķēdes, kas paredzētas viegliem vai smagiem darbiem.

Mainot, remontējot vai regulējot zāģa ķēdi, vienmēr valkājiet aizsargcimdus.

Pārvadājot zāģi, pārliecinieties, vai tas ir atvienots no strāvas avota. Ar elektroītīklu darbināmiem zāģiem jābūt atvienotiem no kontaktligzdas, un akumulators ir jāatvieno no ar akumulatoru darbināmiem zāģiem. Zāģa ķēdei kopā ar vadotni jāuzstāda aizsargs.

Zāģis jānes ar vadotni uz aizmuguri.

Nenēsājiet ar elektroītīklu darbināmu zāģi aiz strāvas vada. Neatvienojiet kontaktdakšu no kontaktligzdas, velkot aiz strāvas kabeli.

Izvairieties no nejuša zāģa iedarbināšanas. Pārnēsājot zāģi, kamēr tas ir pievienots elektroītīklam vai ar pievienotu akumulatoru, turiet pirkstus tālāk no ieslēgšanas/izslēgšanas slēdža.

Vienmēr valkājiet piemērotu, cieši pieguļošu aizsargapģērbu.

Ja zāģis ir apriķots ar diviem rokturiem, vienmēr darbiniet zāģi, turot to ar abām rokām. Strādājot, nostipriniet vaļīgus koka gabalus, lai tie nekustētos, piemēram, novietojot tos uz estakādes. Izvairieties zāģēt uz zemes novietotu koksi. Izvairieties strādāt ar koku, kas nav nostiprināts, lai novērstu tā kustību griešanas laikā.

Cilvēkiem, kas pirmo reizi zāģēs ar motorzāģi, vismaz vajadzētu patrenēties zāģēt baļķus, kas novietoti uz estakādēm vai zāģu statīviem.

Darbības laikā neturiet zāģi virs pleciem. Nelietojiet zāģi, stāvot uz kāpnēm. Darba laikā ieņemiet pozu, kurā nav nepieciešams izstiept rokas pilnā garumā.

Turiet ķēdi tīru. Ķēde ir jāuzsina un jāieeļļo. Tas nodrošinās efektīvāku un drošāku darbu. Ķēdi var uzasināt specializētā servisā. Pirms katras lietošanas reizes pārbaudiet ķēdes stāvokli. Ja pamanāt plaisas, nolūzušus zobus vai citus bojājumus, pirms darba uzsākšanas nomainiet ķēdi ar jaunu.

Ja pamanāt zāģa bojātas vai salauztas detaļas. Jums vajadzētu pārtraukt darbu vai vispār neiesaistīties darbā. Pirms darba uzsākšanas bojātās detaļas jānomaina.

Zāģis jāizmanto paredzētajam mērķim, zāģis ir paredzēts tikai koksnes zāģēšanai. Strādājot, esiet uzmanīgi ar visiem metāla elementiem vai akmeņiem, kas var atrasties apstrādājamajā kokā.

Drīkst izmantot tikai oriģinālās rezerves daļas. Neoriģinālo rezerves daļu izmantošana var palielināt bojājumu risku un izraisīt miesas bojājumus.

Zāģi drīkst remontēt tikai ražotāja pilnvarotos servisa centros. Izmantojot oriģinālās rezerves daļas. Tas samazinās negadījumu un aprikojuma bojājumu risku.

Akumulatora uzlādes drošības instrukcijas

Uzmanību! Pirms uzlādes pārliecinieties, vai lādētāja korpuss, kabelis un kontaktdakša nav saplaisājuši vai bojāti. Aizliegts lietot bojātu uzlādes staciju un barošanas bloku! Akumulatoru uzlādēšanai drīkst izmantot tikai komplektā iekļauto uzlādes staciju un barošanas bloku. Citā barošanas avota izmantošana var izraisīt ugunsgrēku vai instrumenta bojājumus. Akumulatoru drīkst uzlādēt tikai slēgtā, sausā telpā, kas ir pasargāta no nepiederošu personu, īpaši bērnu, piekļuves. Nelietojiet uzlādes staciju un barošanas bloku bez pastāvīgas pieaugušo uzraudzības! Ja nepieciešams atstāt telpu, kurā notiek uzlāde, atvienojiet lādētāju no elektroītīkla, atvienojot strāvas padevi no elektroītīkla kontaktligzdas. Ja no lādētāja izdalās dūmi, aizdomīga smaka u. tml., nekavējoties atvienojiet lādētāja kontaktdakšu no strāvas kontaktligzdas!

Urbjmašīna/skrūvngriezis tiek piegādāts ar neuzlādētu akumulatoru, tāpēc pirms darba uzsākšanas tas ir jāuzlādē saskaņā ar tālāk aprakstīto procedūru, izmantojot komplektā iekļauto barošanas bloku un uzlādes staciju. Litija jonu (litija jonu) akumulatoriem nepiemīt tā sauktais "atmiņas efekts", kas ļauj tos uzlādēt jebkurā laikā. Tomēr normālas darbības laikā ieteicams akumulatoru izlādēt un pēc tam uzlādēt līdz pilnai ietilpībai. Ja darba specifika dēļ nav iespējams akumulatoru šādi apstrādāt katru reizi, tas jādarā vismaz ik pēc dažiem vai aptuveni divpadsmit darba cikliem. Nekādā gadījumā nedrīkst izlādēt baterijas, īssavienojot elektrodus, jo tas radīs neatgriezeniskus bojājumus! Tāpat nedrīkst pārbaudīt akumulatora uzlādes stāvokli, īssavienojot elektrodus un pārbaudot, vai nerodas dzirkstele.

Akumulatora uzglabāšana

Lai pagarinātu akumulatora kalpošanas laiku, nodrošiniet atbilstošus uzglabāšanas apstākļus. Akumulators darbojas aptuveni 500 uzlādes un izlādes cikliem. Akumulators jāuzglabā temperatūrā no 0 līdz 30 grādiem pēc Celsija un relatīvajā mitrumā 50%. Lai akumulatoru uzglabātu ilgāku laiku, tas jāuzlādē līdz aptuveni 70% no tā ietilpības. Ja akumulators tiek uzglabāts ilgāku laiku, tas periodiski jāuzlādē, piemēram, reizi gadā. Nepārlādējiet akumulatoru, jo tas saīsina tā kalpošanas laiku un var radīt neatgriezeniskus bojājumus.

Uzglabāšanas laikā akumulators pakāpeniski izlādēties noplūdes dēļ. Pašizlādes process ir atkarīgs no uzglabāšanas temperatūras – jo augstāka temperatūra, jo ātrāks izlādes process. Ja baterijas netiek pareizi uzglabātas, var rasties elektrolīta noplūde. Noplūdes gadījumā novērsiet noplūdi ar neitralizējošu līdzekli; ja elektrolīts nokļūst acīs, rūpīgi izskalojiet acis ar ūdeni un pēc tam nekavējoties meklējiet medicīnisko palīdzību. **Ir aizliegts lietot instrumentu ar bojātu akumulatoru.** Kad akumulators ir pilnībā izlādējies, tas jānogādā specializētā atkritumu savākšanas punktā.

Akumulatora transportēšana

Litija jonu akumulatori saskaņā ar likumu tiek uzskatīti par bīstamiem materiāliem. Instrumenta lietotājs var pārvadāt instrumentu kopā ar akumulatoru un akumulatoriem atsevišķi pa sauszemi. Nav nepieciešams izpildīt nekādus papildu nosacījumus. Ja transportēšana tiek uzticēta trešajām personām (piemēram, piegāde ar kurjeru), jāievēro noteikumi par bīstamo materiālu pārvadāšanu. Pirms nosūtīšanas, lūdz, sazinieties ar atbilstoši kvalificētu personu šajā jautājumā.

Bojātu akumulatoru transportēšana ir aizliegta. Transportēšanas laikā izjauktās baterijas ir jāizņem no instrumenta, un atklātie kontakti ir jāaizsargā, piem. pārklāts ar izolācijas lenti. Nostipriniet baterijas iepakojumā, lai tās transportēšanas laikā iepakojuma iekšpusē nekustētos. Jāievēro arī valsts noteikumi par bīstamo materiālu pārvadāšanu.

Akumulatora uzlāde (XI)

Ievietojiet akumulatoru lādētāja ligzdā.

Pievienojiet lādētāju sienas kontaktligzdai.

Blakus akumulatora ligzdai atrodas indikatora lampiņa, kas norāda lādētāja darbību, kā aprakstīts tabulā „Lādētāja darbības indikators”. Kad uzlāde ir pabeigta, atvienojiet lādētāju no sienas kontaktligzdas. Izvelciet akumulatoru no uzlādes stacijas, nospiežot un turot akumulatora fiksatora pogu un pēc tam izbīdot akumulatoru no lādētāja slota.

LĀDĒTĀJA DARBĪBAS SIGNĀLS

YT-828498, YT-828499

Zaļa krāsa	Sarkana krāsa	Darba statuss
nepārtraukta gaisma		gaida iekrašanu
	nepārtraukta gaisma	nosēšanās
nepārtraukta gaisma		akumulators uzlādēts

YT-828500, YT-828501, YT-828502, YT-828503, YT-828504

Zaļa krāsa	Dzeltena krāsa*	Sarkana krāsa	Darba statuss
			gaida iekrašanu
pulsējošs			nosēšanās
nepārtraukta gaisma			akumulators uzlādēts
		pulsējošs	akumulatora pārkaršana
		nepārtraukta gaisma	akumulators ir bojāts
	pulsējošs		lādētāja pārkaršana
	nepārtraukta gaisma		lādētājs ir bojāts

* tikai modelim ar kataloga numuru YT-828502

Akumulatora barošana

Barošanai var izmantot tikai vienu no šiem YATO 18 V litija jonu akumulatoriem: YT-828461, YT-828462, YT-828463, YT-828464, YT-828465, kurus var uzlādēt tikai ar YATO lādētājiem: YT-828498, YT-828499, YT-828500, YT-828501, YT-828502, YT-828503, YT-828504. Aizliegts izmantot citas baterijas ar atšķirīgu nominālo spriegumu, kas neietilpst ierīces baterijas nodalījumā. Ir aizliegts modificēt kontaktligzdu un/vai akumulatoru, lai tie viens otram derētu.

Ievietojiet akumulatoru strāvas kontaktligzdā ar kontaktiem pret instrumenta iekšpusi, līdz akumulatora fiksators nofiksējas (IV). Pārliedzieties, ka darbības laikā akumulators neizslīd. Lai atvienotu akumulatoru, nospiediet un turiet fiksatoru un izbīdot akumulatoru no instrumenta korpusa.

PRODUKTU PAKALPOJUMI

Zāģa sagatavošana darbam

Uzmanību! Pirms visām montāžas un regulēšanas darbībām atvienojiet zāģi no strāvas avota. Akumulators ir jāizņem no ierīces. Pirms pirmās lietošanas reizes jāuzstāda vadotne un zāģa ķēde.

Pagrieziet bloķēšanas pogu un noņemiet sānu vāku.

Uzstādi vadotni un ķēdi, kā parādīts fotoattēlā (II).

Pārliedzieties, vai ķēde un vadotne ir uzstādītas pareizajā virzienā. Ķēdes virziens ir redzams uz korpusa pēc sānu vāka noņemšanas. Ķēdes posmu asmeņiem jābūt vērstiem tajā pašā virzienā kā uz zāģa korpusa redzamais posms.

Ķēde vēl nav jānosprīgo, taču jāpārliedzina, ka ķēde iekeras vadotnes spraugā un piedziņas zobrata zobos. Uzlieciet sānu vāku

un pievelciet fiksācijas pogu (III), bet nebloķējiet vadotnes sliedes kustību. Noregulējiet ķēdes spriegojumu, pagriežot bloķēšanas pogu (III). Griežot skrūvi pulksteņrādītāja virzienā, ķēdes spriegojums palielinās, griežot skrūvi pretēji pulksteņrādītāja virzienam, ķēdes spriegojums samazinās.

Pārbaudiet ķēdes spriegojumu. Lai to izdarītu, pavelciet ķēdi prom no vadotnes (III). Šīs pārbaudes laikā ķēdei pie turēšanas punkta vajadzētu pacelties virs vadotnes par 3 līdz 4 mm. Ja ķēde ir pārāk cieša vai pārāk vaļīga, nedaudz atļaidiet fiksācijas rokturi un atkārtoti noregulējiet ķēdes spriegojumu. Ķēdes spriegojums jāpārbauda ik pēc 10 zāģa darbības minūtēm.

Pirms zāģa pievienošanas elektrotīklam pārbaudiet tā tehnisko stāvokli. Ja tiek konstatēti bojājumi, aizliegts pieslēgt ierīci strāvas padevei, pirms tā nav novērsta.

Ķēdes eļļošana

Zāģim nav eļļas tvertnes ķēdes eļļošanai, tāpēc ik pēc 15–20 darbības minūtēm jāpārtrauc darbs, jāizņem akumulators no instrumenta, jānoņem sānu panelis, jānotīra ķēde un jāielej oļļosmi, piem. izmantojot eļļas kannu.

Zāģa ķēdes un mehānismu eļļošanai izmantojiet tikai eļļu, kas paredzēta šādiem lietojumiem. Lietotu motoreļļu nedrīkst izmantot eļļošanai. Tas nepilda savu funkciju, kas var sabojāt zāģa mehānismu.

Darba vietas sagatavošana

Pirms griešanas uzsākšanas ar motorzāģi, darba vieta ir pienācīgi jāsgatavo, lai samazinātu apdraudējumu risku, kas saistīts ar darbu ar motorzāģi. Jānodrošina, lai darba vietā atrastos tikai pilnvarotas personas.

Neuzsākt darbu nokrišņu laikā vai augsta gaisa mitruma gadījumā, piem. migla.

Jāvalkā aizsargapģērbs un individuālie aizsardzības līdzekļi.

Pirms zāģēšanas uzsākšanas koksne jāpārbauda drošos apstākļos, piemēram, uz estakādes.

Izvaieties no vada, jaunu koku un koka siju griešanas.

Nestāviet uz zāģējamā koka.

Zāģa iedarbināšana

Noņemiet pārsegu no sliedes un ķēdes.

Ar labo roku satveriet rokturi un kreiso roku novietojiet uz korpusa gumijas daļas.

Pārliecinieties, vai augšējais vāks ir nolaists.

Pārliecinieties, ka vadotne un ķēde nesaskaras ar nevienu priekšmetu vai virsmu.

Ar iekšējo nospiedienu slēdža bloķēšanas pogu uz roktura un turiet to šajā pozīcijā (V).

Nospiediet slēdzi un turiet to šajā pozīcijā (V). Bloķēšanas pogu var atbrīvot.

Pirms griešanas pagaidiet, līdz motors sasniedz pilnu apgriezīgu skaitu, un pārliecinieties, vai ķēde vienmērīgi pārvietojas pa vadotni. Ja dzirdat neparastas skaņas vai jūtat vibrācijas, nekavējoties izslēdziet zāģi, atlaižot slēdzi.

Lai izslēgtu zāģi, atļaidiet spiedienu uz slēdzi.

Kad ķēde ir apstājusies, zāģis ir jāatvieno no strāvas avota un jāveic apkope.

Darbs ar motorzāģi

Personām, kuras plāno pirmo reizi strādāt ar motorzāģi, pirms darba uzsākšanas jākonsultējas ar kvalificētu motorzāģa operatoru par tā lietošanu un drošību. Pirmajam darbam ar motorzāģi jābūt sagatavotu baļķu zāģēšanai, ievietotiem zāģa statīvā.

Strādājot, jāievēro darba drošības pamatnoteikumi. Jāņem vērā arī iespēja, ka zāģis atsitīsies pret operatoru. Ja zāģa ķēde saņem pārsegu, jāpārbauda, vai zāģis ir atstājis pret operatoru.

Lai samazinātu šo risku, jums vajadzētu:

Zāģējot, pievērsiet uzmanību vadotnes augšdaļas pozīcijai. Negrieziet ar vadotnes augšdaļas augšējo ceturtdaļu (VI).

Grieziet tikai ar ķēdi, kas slīd pa vadotnes apakšu.

Griezamajam kokam izmantojiet tikai tādu motorzāģi, kas jau darbojas. Neiedarbiniet zāģi pēc tam, kad tas ir novietots pret apstrādājamo koku.

Darbības laikā necieliet zāģi plecu augstumā vai augstāk (VII).

Ja zāģis griešanas laikā iesprūst, nekad neatstājiet to ar ieslēgtu dzinēju šajā pozīcijā. Izslēdziet zāģa dzinēju (VIII).

Darbības laikā vienmēr turiet zāģi ar abām rokām.

Pārliecinieties, ka ķēde vienmēr ir asa un pareizi nospirogota.

NODERĪGI PADOMI, STRĀDĀJOT AR ZĀĢI

Griežot, jums jāieņem ērta pozīcija un jānodrošina pilnīga kustību brīvība.

Nogrieziet zarus un stumbus, tie nedrīkst tikt griezti tieši pie stumbra, bet gan apmēram 15 cm attālumā no stumbra. Jāveic divi griezumi 1/3 dziļumā no zara diametra, aptuveni 8 cm attālumā vienu no otra. Viens griezums no apakšas, otrs no augšas. Pēc tam veiciet griezumu zarā tieši blakus stumbram dziļumā, kas vienāds ar 1/3 no zara diametra. Pabeidziet griezumu, nogriežot zaru tieši virs stumbra. Zarus nedrīkst griezt no apakšas (IX).

Ja zāģis griešanas laikā iesprūst, nekad neatstājiet to ar ieslēgtu dzinēju šajā pozīcijā. Izslēdziet zāģa dzinēju, atvienojiet zāģi no strāvas avota un izmantojiet ķīļus, lai izņemtu zāģi no koka stumbra.

Sadalot nocirstu koku gabalos, jāievēro šādi noteikumi. Novietojiet koku uz zāģa statīva vai statīviem tā, lai nozāģētais gabals

varētu brīvi nokrist zemē, neiesprūstot zāģim. Ja zāģis iesprūst, rīkojieties, kā aprakstīts iepriekš. Nepieskarieties zemei ar motorzāģi un neļaujiet tai piesārņoties ar zemi.

Strādājot nogāzē, darba laikā palieciet virs zāģējamā koka.

Zāģējot koku, kas atrodas zem sprieguma, jāievēro īpaša piesardzība, un, ja iespējams, šis uzdevums jāveic kvalificētam mežstrādniekam. Zāģējot koksni, kas ir zem sprieguma un atbalstīta abos galos, zāģējiet no augšas līdz 1/3 diametra dziļumam, pēc tam pabeidziet griezumus, zāģējot no apakšas. Ja koksne ir atbalstīta tikai vienā galā, iegrieziet koka apakšā līdz 1/3 diametra dziļumam un pēc tam pabeidziet griezumus, griežot no augšas (X). Tas samazinās zāģa iesprūšanas risku griešanas laikā.

PRODUKTA APKOPE UN GLABĀŠANA

Uzmanību! Pirms jebkuru no tālāk aprakstītajām darbībām atvienojiet zāģi no strāvas avota. Ar elektrotīklu darbināmiem zāģiem jābūt atvienotiem no kontaktligzdas, un akumulators ir jāatvieno no ar akumulatoru darbināmiem zāģiem.

Pēc katras lietošanas reizes jāpārbauda zāģa stāvoklis, īpašu uzmanību pievēršot ventilācijas atveru caurlaidībai.

Jāpārbauda visu zāģa sastāvdaļu izvietojums. Pievelciet visus vajīgos skrūvjus savienojumos. Pārbaudiet ķēdes spriegojumu un stāvokli. Ja pamanāt ķēdes bojājumus, nomainiet to ar jaunu. Aizliegts izmantot motorzāģi ar bojātu ķēdi!

Pārāk vaiļģa ķēde var nokrist no vadotnes, kas var izraisīt operatora traumas. Ķēdei arī jābūt pareizi uzasinātai, un, tā kā tam nepieciešama atbilstoša pieredze un instrumenti, asināšanu ieteicams uzticēt specializētam servisam. Notīriet zāģa korpusu ar mīkstu, sausu drānu. Korpus jātīra no koksnes atlikumiem, eļļas, taukiem un citiem piesārņotājiem. Pārklājiet ķēdi ar plānu eļļas vai konservanta kārtu.

Zāģis jāuzglabā ēnainā, sausā vietā ar atbilstošu ventilāciju, lai novērstu kondensāta veidošanos, atvienojot akumulatoru un tīkla lādētāju no barošanas avota. Vietai jābūt nepieejamai nepiederošām personām, īpaši bērniem. Uzglabāšanas laikā sliedeī un ķēdei vienmēr jābūt aizsargātām ar pārsegu.

CHARAKTERISTIKA PRODUKTU

Mini motorová pila je určena výhradně k řezání dřeva. Díky elektrickému pohonu pily je možné řezat uvnitř nebo v blízkosti budov. Díky bateriovému napájení vám pila umožňuje pracovat na místech, kam se nedostanete pro výrobky napájené ze sítě. Pila se používá k řezání větví, prořezávání stromů a keřů. Řetězová pila není určena ke kácení stromů. Správný, spolehlivý a bezpečný provoz zařízení závisí na jeho správném používání, proto:

Před použitím nástroje si přečtěte celý návod k obsluze a uschovejte si jej.

Dodavatel nenese odpovědnost za žádné škody nebo zranění vzniklé v důsledku použití nástroje k jiným účelům, než ke kterým je určen, nebo nedodržení bezpečnostních předpisů a doporučení uvedených v tomto návodu k použití. Používání nástroje k jiným účelům, než ke kterým je určen, má rovněž za následek ztrátu práv uživatele na záruku a ručení.

ZAŘÍZENÍ

Pila je dodávána kompletní, ale před prvním použitím je nutné ji sestavit. Pila je dodávána s: vodítkem řetězu, řezným řetězem a krytem vodící lišty s řetězem. Baterie a nabíjecí stanice (nabíječka) jsou součástí balení pouze produktu YT-828113. Produkt YT-828114 je nabízen bez baterie a nabíječky.

TECHNICKÉ ÚDAJE

Parametr	Jednotka měření	Hodnota
Katalogové číslo		YT-828113, YT-828114
Jmenovité napětí	[V DC]	18
Rychlost pohybu řetězu	[m/s]	5,6
Obrat	[1/min]	3500
Délka vodítka	[mm / °]	158,5 / 6
Rozeč řetězu	[mm / °]	7,62 / 0,3
Počet zubů / rozeč řetězového kola řetězového pohonu		28 / 7,62 mm
Šířka vodící drážky	[mm / °]	1,1 / 0,043
Hmotnost (bez baterie)	[kg]	1,3
Hladina hluku		
- Akustický tlak L_{pa}	[dB] (A)	87 ± 3
- Akustický výkon L_{wa}	[dB] (A)	95 ± 3
Vibrace a_{rh}	[m/s ²]	2,5 ± 1,5
Baterie		
- Typ		Li-Ion
- Kapacita*	[Ah]	2
- Energie	[Wh]	36
- Doba nabíjení**	[h]	1
Nabíječka*		
- Vstupní napětí	[V-]	200 - 240
- Síťová frekvence	[Hz]	50 / 60
- Jmenovitý proud	[A]	2
- Výstupní napětí	[V DC]	21,5
- Výstupní proud	[A]	2,2

* pouze pro modely vybavené baterií a nabíječkou

** uvedená doba nabíjení platí pouze pro kapacitu baterie uvedenou v tabulce

Deklarovaná hodnota emisí hluku byla naměřena standardní zkušební metodou a lze ji použít k porovnání jednotlivých nástrojů. Deklarovanou hodnotu emisí hluku lze použít v předběžném posouzení expozice.

Deklarovaná celková hodnota vibrací byla naměřena standardní zkušební metodou a lze ji použít k porovnání jednotlivých nástrojů. Deklarovanou celkovou hodnotu vibrací lze použít v předběžném posouzení expozice.

Pozor! Emise vibrací během provozu nářadí se mohou lišit od deklarované hodnoty v závislosti na způsobu použití nářadí.

Pozor! Bezpečnostní opatření na ochranu obsluhy musí být definována a musí být založena na posouzení expozice ve skutečných podmínkách používání (včetně všech částí provozního cyklu, jako jsou doby, kdy je nástroj vypnutý nebo nečinný, a doba aktivace).

OBECNÁ BEZPEČNOSTNÍ UPOZORNĚNÍ PRO ELEKTRICKÉ NÁŘADÍ

Varování! Nezapomeňte si přečíst všechna bezpečnostní varování, ilustrace a specifikace dodané s tímto elektrickým nářadím. Jejich nedodržení může vést k úrazu elektrickým proudem, požáru nebo vážnému zranění.

Uschovejte si všechna varování a pokyny pro budoucí použití.

Termín „elektrické nářadí“ použitý v těchto varováních se vztahuje na veškeré elektrické nářadí s kabelem i bez něj.

Bezpečnost na pracovišti

Udržujte pracovní prostor dobře osvětlený a čistý. Nepořádek a špatné osvětlení mohou způsobit nehody.

Nepoužívejte elektrické nářadí v prostředí se zvýšeným rizikem výbuchu, v prostředí s obsahem hořlavých kapalin, plynů nebo pár. Elektrické nářadí vytváří jiskry, které mohou zapálit prach nebo výpary.

Nedovolte dětem a přihlížejícím osobám vstup na pracoviště. Ztráta soustředění může vést ke ztrátě kontroly.

Elektrická bezpečnost

Zástrčka elektrického kabelu musí odpovídat zásuvce ve zdi. Zástrčku nesmíte žádným způsobem upravovat. Nepoužívejte žádné adaptéry zástrčky s uzemněným elektrickým nářadím. Neupravená zástrčka, která pasuje do zásuvky, snižuje riziko úrazu elektrickým proudem.

Zabraňte kontaktu s uzemněnými povrchy, jako jsou potrubí, radiátory a ledničky. Uzemnění těla zvyšuje riziko úrazu elektrickým proudem.

Nevystavujte elektrické nářadí srážkám ani vlhkosti. Vniknutí vody nebo vlhkosti do elektrického nářadí zvyšuje riziko úrazu elektrickým proudem.

Nepřetěžujte napájecí kabel. Nepoužívejte napájecí kabel k přenášení, tahání ani odpojování zástrčky ze zásuvky. Zabraňte kontaktu napájecího kabelu s teplem, olejem, ostrými hranami a pohyblivými částmi. Poškozený nebo zamotaný napájecí kabel zvyšuje riziko úrazu elektrickým proudem.

Při práci venku používejte prodlužovací kabely určené pro venkovní použití. Použití prodlužovacího kabelu vhodného pro venkovní použití snižuje riziko úrazu elektrickým proudem.

Pokud je provozování elektrického nářadí ve vlhkém prostředí nevyhnutelné, použijte proudový chránič (RCD) jako ochranu proti napájecímu napětí. Použití proudového chrániče (RCD) snižuje riziko úrazu elektrickým proudem.

Osobní bezpečnost

Buďte ostražití, sledujte, co děláte, a při práci s elektrickým nářadím používejte zdravý rozum. Nepoužívejte elektrické nářadí, pokud jste unaveni nebo pod vlivem drog, alkoholu či léků. I chvilka nepozornosti při práci může vést k vážnému zranění.

Používejte osobní ochranné prostředky. Vždy používejte ochranu očí. Používání osobních ochranných prostředků, jako jsou protiprachové masky, protiskluzová bezpečnostní obuv, přilby a ochrana sluchu, snižuje riziko vážného zranění osob.

Zabraňte náhodnému spuštění. Před připojením elektrického nářadí ke zdroji napájení a/nebo baterii, před jeho zvednutím nebo přenášením se ujistěte, že je elektrický vypínač v poloze „vypnuto“. Přenášení elektrického nářadí s prstem na spínači nebo zapínání elektrického nářadí, když je spínač v poloze „zapnuto“, může způsobit vážné zranění.

Před zapnutím elektrického nářadí odstraňte veškerý klíč nebo klíč, který se používá k jeho seřizování. Klíč ponechaný připevněný k rotující části nástroje může způsobit vážné zranění.

Nenatahujte se ani se příliš nenaklánějte. Za všech okolností udržujte správné držení těla a rovnováhu. Díky tomu bude snazší ovládat elektrické nářadí v případě neočekávaných situací během práce.

Oblečte se vhodně. Nenoste volné oblečení ani šperky. Udržujte vlasy a oděv v dostatečné vzdálenosti od pohyblivých částí elektrického nářadí. Volné oblečení, šperky nebo dlouhé vlasy se mohou zachytit v pohyblivých částech.

Pokud jsou k dispozici zařízení pro připojení odsávání nebo sběru prachu, zajistěte, aby byla tato zařízení správně připojena a používána. Použití odsávání prachu snižuje riziko nebezpečí souvisejících s prachem.

Nenechte se kvůli zkušenostem získaným častým používáním nářadí stát neopatrnými a ignorovat bezpečnostní pravidla. Neopatrný zásah může během zlomku vteřiny způsobit vážná zranění.

Používání a péče o elektrické nářadí

Nepřetěžujte elektrické nářadí. Používejte vhodné elektrické nářadí pro zvolenou aplikaci. Správné elektrické nářadí poskytne lepší a bezpečnější výkon, pokud se používá pro určené zatížení.

Nepoužívejte elektrické nářadí, pokud jej spínač nezapíná a nevypíná. Nářadí, které nelze ovládat pomocí hlavního vypínače, je nebezpečné a musí být opraveno.

Před prováděním jakýchkoli úprav, výměnou příslušenství nebo uložením nářadí odpojte zástrčku ze zásuvky a/nebo vyjměte baterii, pokud je odnímatelná od elektrického nářadí. Taková preventivní opatření zabrání náhodnému zapnutí elektrického nářadí.

Nářadí skladujte mimo dosah dětí a nedovolte osobám, které nejsou s elektrickým nářadím obeznámeny nebo neseznámeny s tímto návodem k obsluze, aby jej používaly. Elektrické nářadí je nebezpečné v rukou neškolených uživatelů.

Udržujte elektrické nářadí a příslušenství v dobrém stavu. Zkontrolujte nářadí, zda nejsou pohyblivé části nesprávně vyrovnány nebo zaseknuté, zda nejsou poškozené nebo zda nedošlo k jiným problémům, které by mohly ovlivnit jeho provoz. Před použitím elektrického nářadí je nutné opravit poškození. Mnoho nehod je způsobeno špatně udržovaným nářadím. Udržujte řezné nástroje čisté a ostré. Správně udržované řezné nástroje s ostrými hranami se méně zadřevávají a během provozu se snáze ovládají.

Používejte elektrické nářadí, příslušenství a nástavce atd. v souladu s těmito pokyny s ohledem na druh a podmínky práce. Používání nástrojů k jiným účelům, než ke kterým byly určeny, může vést k nebezpečné situaci.

Rukojeti a úchopné plochy udržujte suché, čisté a bez oleje a mastnoty. Kluzké rukojeti a úchopné plochy neumožňují bezpečný provoz a ovládání nářadí v nebezpečných situacích.

Opravy

Nechte své elektrické nářadí opravovat pouze v autorizovaných opravárnách a za použití pouze originálních náhradních dílů. Tím bude zajištěna správná provozní bezpečnost elektrického nářadí.

BEZPEČNOSTNÍ POKYNY PRO MOTOROVÉ PILY

Při práci s motorovou pilou držte všechny části těla v dostatečné vzdálenosti od řetězu. Před spuštěním pily se ujistěte, že se řetěz ničeho nedotýká. Chvilka nepozornosti při práci s řetězovou pilou může vést k zamotání oděvu nebo částí těla do pilového řetězu.

Pilu vždy držte pravou rukou za zadní rukojeti a levou rukou za přední rukojeti. Držení pily nesprávně by se nikdy nemělo provádět, protože to zvyšuje riziko zranění.

Držte pilu pouze za rukojeti s izolovanými povrchy, protože řetěz by se mohl dostat do kontaktu se skrytým vedením nebo s vlastním napájecím kabelem. Pokud se řetěz dostane do kontaktu s vodičem pod napětím, může se kovové části stát pod napětím, což může obsluhu způsobit úraz elektrickým proudem.

Používejte ochranu očí. Doporučuje se také ochrana sluchu, hlavy, rukou, nohou a chodidel. Vhodné ochranné pomůcky snižují riziko zranění v důsledku kontaktu s nečistotami nebo náhodného kontaktu s řetězem.

Nepracujte s motorovou pilou na stromě, na žebříku, ze střechy ani na žádném nestabilním podkladu. Práce s motorovou pilou na stromě může vést ke zranění.

Vždy udržujte správné držení těla a obsluhujte pilu ve stoje na pevném, bezpečném a rovném povrchu. Kluzký nebo nestabilní povrch, jako například žebřík, může vést ke ztrátě rovnováhy nebo ztrátě kontroly nad motorovou pilou.

Při řezání větve pod napětím dávejte pozor na zpětný ráz. Pokud se uvolní materiál uložený ve dřevěných vláknecích, větve může udeřit obsluhu a/nebo způsobit ztrátu kontroly nad pilou.

Zvláštní opatření je třeba dbát při řezání keřů a mladých stromů. Tenký materiál může zachytit řetěz a tlačit pilu směrem k obsluze nebo ji vyvést z rovnováhy.

Řetězovou pilu přenášejte za přední rukojetí, s vypnutou pilou a směrem od těla. Při přepravě nebo skladování pily vždy nasadte kryt vodička řetězu. Správné držení pily snižuje pravděpodobnost náhodného kontaktu s pohyblivými částmi pily.

Dodržujte pokyny pro mazání, napínání řetězu a výměnu příslušenství. Nesprávně napnutý nebo nesprávně namazaný řetěz se může přetrhnout a zvýšit riziko zpětného rázu směrem k obsluze.

Rukojeti udržujte suché, čisté a bez mastnoty a oleje. Mastné nebo namazané rukojeti kluzkou působí a způsobují ztrátu kontroly nad motorovou pilou.

Řezte pouze dřevo. Nepoužívejte pilu k pracím, ke kterým není určena. Například: neřežte plast, beton ani stavební materiály, které nejsou ze dřeva. Používání motorové pily k jiným účelům, než ke kterým je určena, může vést k nebezpečným situacím.

Tato motorová pila není určena ke kácení stromů. Používání pily k jiným účelům, než ke kterým je určena, může vést k vážnému zranění obsluhy a kolemjdoucích.

Při odstraňování zaseknutého materiálu, skladování nebo servisu pily dodržujte všechny pokyny. Ujistěte se, že je vypínač v poloze vypnuto a že je baterie odpojena od nářadí. Neočekávané spuštění pily při odstraňování zaseknutého materiálu nebo při údržbě může vést k vážnému zranění.

Příčiny a prevence zpětného rázu obsluhy.

K zpětnému rázu směrem k obsluze může dojít, když se špička vodicí lišty dotkne nějakého předmětu nebo když řezané dřevo sevře pilu v řezu. V určitých případech může kontakt mezi špičkou vodicí lišty a předmětem způsobit prudkou reakci, která vymrští vodicí lištu nahoru a směrem k obsluze. Sevření horní hrany vodicí lišty v řezné spáře může vodicí lištu náhle vymrští směrem k obsluze.

Kterákoli z těchto reakcí by mohla způsobit ztrátu kontroly nad pilou, což by mohlo vést k vážnému zranění. Nespolehejte se pouze na bezpečnostní prvky zabudované ve vaší pile. Obsluha motorové pily by měla při práci podniknout několik kroků, aby předešla nehodám a zraněním.

Zpětný ráz je výsledkem nesprávného použití a/nebo nesprávných provozních postupů či podmínek a lze mu předejít přijetím vhodných opatření uvedených níže:

Pevně držte obě ruce, palce a prsty sevřete kolem rukojeti motorové pily a umístěte tělo a paže tak, abyste odolali silám zpětného rázu. Pokud jsou přijata vhodná opatření, může obsluha kontrolovat síly zpětného rázu. Nedovolte, aby se pila volně

pohybovala.

Dávejte pozor, abyste nesáhli příliš daleko a neřezali nad výškou ramen. To pomůže zabránit náhodnému kontaktu s koncem vodící lišty a umožní lepší kontrolu nad pilou v neočekávaných situacích.

Používejte pouze náhradní lištu a řetěz specifikované výrobcem. Nesprávná náhradní lišta a řetěz mohou způsobit přetření řetězu a/nebo zpětný ráz.

Podržujte pokyny výrobce pro ostření a údržbu řetězu. Zmenšení hloubky drážky vodící lišty řetězu může vést ke zvýšené pravděpodobnosti zpětného rázu.

Další bezpečnostní pokyny

Je zakázáno vystavovat pilu srážkám nebo ji používat v prostředí se zvýšenou vlhkostí. Je také zakázáno používat motorovou pilu v prostředí se zvýšeným rizikem požáru nebo výbuchu.

Během práce se vyvarujte kontaktu s uzemněnými, vodivými a neizolovanými předměty, jako jsou potrubí, radiátory a ledničky. Pokud se pila nepoužívá, měla by být uložena na suchém a uzamčeném místě mimo dosah neoprávněných osob.

Používejte pilový řetěz vhodný pro dané zatížení. Nepoužívejte pilové řetězy určené pro lehké ani pro těžké práce.

Při výměně, opravě nebo seřizování pilového řetězu vždy používejte ochranné rukavice.

Při přepravě pily se ujistěte, že je odpojena od zdroje napájení. Pily napájené ze sítě musí být odpojeny ze zásuvky a u pil napájených z baterií musí být odpojena baterie. Na vodící lištu s pilovým řetězem musí být namontován ochranný kryt. Pila by měla být přenášena s vodící lištou směřující dozadu.

Nenoste pilu napájenou ze sítě za napájecí kabel. Neodpojujte zástrčku ze zásuvky taháním za napájecí kabel.

Zabraňte náhodnému spuštění pily. Při přenášení pily, když je zapojena do zásuvky nebo je k ní připojena baterie, držte prsty v dostatečné vzdálenosti od hlavního vypínače.

Vždy noste vhodný, přiléhavý ochranný oděv.

Pokud je pila vybavena dvěma rukojeťmi, vždy ji držte oběma rukama. Během práce zajistěte volné kusy dřeva, aby se nepohybovaly, například jejich umístěním na kozlík. Vyhněte se řezání dřeva položeného na zemi. Nepracujte se dřevem, které není zajištěno proti pohybu během řezání.

Lidé, kteří budou poprvé řezat motorovou pilou, by si měli alespoň procvičit řezání kmenů umístěných na kozách nebo kozách.

Během práce nedržte pilu nad rameny. Nepracujte s pilou, když stojíte na žebříku. Při práci zaujměte postoj, který nevyžaduje natažení paží v plné délce.

Udržujte řetěz čistý. Řetěz musí být nabroušen a namazán. Tím se zajistí efektivnější a bezpečnější práce. Řetěz lze nabrousit ve specializovaném servisu. Před každým použitím zkontrolujte stav řetězu. Pokud si všimnete prasklin, zlomených zubů nebo jiného poškození, vyměňte řetěz za nový před zahájením práce.

Pokud si všimnete jakýchkoli poškozených nebo zlomených částí pily. Měli byste přestat pracovat nebo se do práce vůbec nezapojit. Poškozené součásti musí být před zahájením práce vyměněny.

Pila musí být používána k určenému účelu, pila je určena pouze k řezání dřeva. Při práci buďte opatrní na jakékoli kovové prvky nebo kameny, které se mohou nacházet ve zpracovávaném dřevě.

Měly by se používat pouze originální náhradní díly. Nepoužívání originálních náhradních dílů může zvýšit riziko poruchy a vést k úrazu osob.

Pila by měla být opravována pouze v servisních střediskech autorizovaných výrobcem. Použití originálních náhradních dílů. Tím se minimalizuje riziko nehod a poškození zařízení.

Bezpečnostní pokyny pro nabíjení baterie

Pozor! Před nabíjením se ujistěte, že tělo nabíječky, kabel a zástrčka nejsou prasklé ani poškozené. Používání vadné nebo poškozené nabíjecí stanice a zdroje napájení je zakázáno! K nabíjení baterií smí být používána pouze dodaná nabíjecí stanice a napájecí zdroj. Použití jiného zdroje napájení může způsobit požár nebo poškození nářadí. Baterii smí nabíjet pouze v uzavřené, suché místnosti chráněné před přístupem neoprávněných osob, zejména dětí. Nepoužívejte nabíjecí stanici a zdroj napájení bez stálého dohledu dospělé osoby! Pokud potřebujete opustit místnost, kde probíhá nabíjení, odpojte nabíječku od sítě vytažením zástrčky ze síťové zásuvky. Pokud z nabíječky vychází kouř, podezřelý zápach atd., okamžitě odpojte zástrčku nabíječky ze zásuvky!

Vrtačka/šroubovák je dodáván s nabitou baterií, proto je nutné ji před zahájením práce nabít podle níže popsaného postupu pomocí dodaného napájecího zdroje a nabíjecí stanice. Lithium-iontové (lithium-iontové) baterie nevykazují tzv. „paměťový efekt“, což umožňuje jejich kdykoli dobíjet. Doporučuje se však baterii během běžného provozu vybit a poté ji nabít na plnou kapacitu. Pokud vzhledem k povaze práce není možné s baterií takto zacházet pokaždé, mělo by se to provádět alespoň každých několik nebo tučet pracovních cyklů. Za žádných okolností se baterie nesmí vybíjet zkratováním elektrod, mohlo by dojít k jejich nevratnému poškození! Také nesmíte kontrolovat stav nabití baterie zkratováním elektrod a kontrolou jiskření.

Úložiště baterie

Pro prodloužení životnosti baterie zajistěte správné skladovací podmínky. Baterie vydrží přibližně 500 cyklů nabití a vybití. Baterie by měla být skladována při teplotě 0 až 30 stupňů Celsia a relativní vlhkosti 50 %. Pro delší skladování baterie by měla být nabita přibližně na 70 % její kapacity. Pokud je baterie skladována delší dobu, měla by být pravidelně nabíjena, jednou ročně. Nepřebíjejte baterii, mohlo by to zkrátit její životnost a způsobit nevratné poškození.

Během skladování se baterie postupně vybíjí v důsledku úniku elektrolytu. Proces samovybití závisí na skladovací teplotě, čím

vyšší teplota, tím rychlejší je proces vybíjení. Pokud nejsou baterie správně skladovány, může dojít k úniku elektrolytu. V případě úniku zajistěte únik neutralizačním prostředkem, v případě kontaktu elektrolytu s očima oči důkladně vypláchněte vodou a poté ihned vyhledejte lékařskou pomoc. **Je zakázáno používat nářadí s poškozenou baterií.** Pokud je baterie zcela opotřebovaná, měla by být odvezena do specializovaného sběrného dvora.

Přeprava baterií

Lithium-iontové baterie jsou ze zákona považovány za nebezpečné materiály. Uživatel nářadí smí přepravovat nářadí pouze s baterií a bateriemi po souši. Není třeba splňovat žádné další podmínky. Pokud je přeprava zadávána třetími stranami (např. kurýrní službou), musí být dodržovány předpisy týkající se přepravy nebezpečných materiálů. Před odesláním se prosím obraťte na příslušně kvalifikovanou osobu v této záležitosti.

Přeprava poškozených baterií je zakázána. Během přepravy by měly být demontované baterie z nářadí vyjmuty a odkryté kontakty by měly být chráněny, např. překryté izolační páskou. Baterie v obalu zajistěte tak, aby se během přepravy uvnitř obalu nepohybovaly. Je také nutné dodržovat národní předpisy týkající se přepravy nebezpečných materiálů.

Nabíjení baterie (XI)

Vložte baterii do nabíjecí zásuvky.

Zapojte nabíječku do zásuvky ve zdi.

V blízkosti zásuvky baterie se nachází kontrolka, která indikuje provoz nabíječky, jak je popsáno v tabulce „Indikace provozu nabíječky“. Jakmile je nabíjení dokončeno, odpojte nabíječku ze zásuvky. Vysuňte baterii z nabíjecí stanice stisknutím a podržením tlačítka západky baterie a poté vysuňte baterii z nabíjecího slotu.

SIGNÁL PROVOZU NABÍJEČKY

YT-828498, YT-828499

Zelená barva	Červená barva	Pracovní stav
nepřetržitě světlo		čekání na načítání
	nepřetržitě světlo	přistání
nepřetržitě světlo		baterie nabitá

YT-828500, YT-828501, YT-828502, YT-828503, YT-828504

Zelená barva	Žlutá barva*	Červená barva	Pracovní stav
			čekání na načítání
pulzující			přistání
nepřetržitě světlo			baterie nabitá
		pulzující	přehřátí baterie
		nepřetržitě světlo	poškozená baterie
	pulzující		přehřátí nabíječky
	nepřetržitě světlo		nabíječka poškozená

* pouze u modelu s katalogovým číslem YT-828502

Nabíjecí baterie

Pro napájení lze použít pouze jednu z následujících lithium-iontových baterií YATO 18 V: YT-828461, YT-828462, YT-828463, YT-828464, YT-828465, které lze nabíjet pouze pomocí nabíječek YATO: YT-828498, YT-828499, YT-828500, YT-828501, YT-828502, YT-828503, YT-828504. Je zakázáno používat jiné baterie s jiným jmenovitým napětím, které se nehodí do slotu pro baterie v zařízení. Je zakázáno upravovat zásuvku a/nebo baterii tak, aby se do sebe vzájemně hodily.

Vložte baterii do zásuvky kontakty směřujícími dovnitř nástroje, dokud nezapadne západka baterie (IV). Dbejte na to, aby baterie během provozu nevyklouzla. Chcete-li baterii odpojit, stiskněte a podržte západku a vysuňte baterii z pouzdra nářadí.

SERVIS PRODUKTŮ

Příprava pily k práci

Pozor! Před veškerou montáží a seřizováním odpojte pilu od napájení. Baterie musí být ze zařízení vyjmuta.

Před prvním použitím je nutné namontovat vodící lištu a pilový řetěz.

Otočte pojistnou knoflík a sejměte boční kryt.

Nainstalujte vodící lištu a řetěz, jak je znázorněno na obrázku (II).

Ujistěte se, že řetěz a vodící lišta jsou nainstalovány ve správném směru. Směr řetězu je viditelný na pouzdře po sejmutí bočního krytu. Čepele na člancích řetězu by měly směřovat stejným směrem jako článek viditelný na krytu pily.

Řetěz zatím nemusíte napínat, ale měli byste se ujistit, že řetěz zapadá do drážky ve vodící liště a do zubů na hnacím kole. Nasadte boční kryt a utáhněte pojistnou knoflík (III), ale neblokuje pohyb vodící lišty. Nastavte napnutí řetězu otáčením pojistného knoflíku (III). Otáčením šroubu ve směru hodinových ručiček se napnutí řetězu zvyšuje, otáčením šroubu proti směru hodinových

ručiček se napnutí řetězu snižuje.

Zkontrolujte napnutí řetězu. Za tímto účelem stáhněte řetěz z vodící lišty (III). Během této zkoušky by měl řetěz v bodě uchycení vychýlit nad vodící lištu o 3 až 4 mm. Pokud je řetěz příliš napnutý nebo příliš volný, mírně povolte pojistnou knoflík a znovu upravte napnutí řetězu. Napnutí řetězu by mělo být kontrolováno každých 10 minut provozu pily.

Před připojením pily k elektrické síti zkontrolujte její technický stav. Pokud je zjištěno jakékoli poškození, je zakázáno jej připojovat k napájení před opravou poškození.

Mazání řetězu

Pila nemá olejovou nádržku pro mazání řetězu, proto byste měli každých 15-20 minut provozu zastavit práci, vyjmout z nářadí baterii, demontovat boční panel, vyčistit řetěz a nanést olej na články, např. pomocí plechovky s olejem.

K mazání řetězu a mechanismů pily používejte pouze olej určený pro takové aplikace. Použitý motorový olej se nesmí používat k mazání. Neplní svou funkci, což může vést k poškození mechanismu pily.

Příprava pracoviště

Před zahájením řezání motorovou pilou je nutné pracovní prostor řádně připravit, aby se minimalizovalo riziko nebezpečí, která doprovázejí práci s motorovou pilou. Musí být zajištěno, aby na pracovišti byly přítomny pouze oprávněné osoby.

Nezačínajte s prací za srážek nebo při vysoké vlhkosti vzduchu, např. mlha.

Měly by se nosit ochranné oděvy a osobní ochranné prostředky.

Před zahájením řezání by mělo být dřevo vyzkoušeno v bezpečných podmínkách, například na kozlíku.

Nestříhejte dráty, mladé stromy a dřevěné trámy.

Nestůjte na řezané dřevo.

Spuštění pily

Sejměte kryt z lišty a řetězu.

Uchopte rukojeť pravou rukou a levou ruku položte na pogumovanou část krytu.

Ujistěte se, že je horní kryt sklopený.

Ujistěte se, že vodící lišta a řetěz nejsou v kontaktu s žádným předmětem ani povrchem.

Palcem stiskněte tlačítko zámku spínače na rukojeti a držte jej v této poloze (V).

Stisknete spínač a držte jej v této poloze (V). Zamykací tlačítko lze uvolnit.

Před řezáním počkejte, až motor dosáhne plných otáček, a ujistěte se, že se řetěz plynule pohybuje po vodící liště. Pokud uslyšíte jakékoli neobvyklé zvuky nebo ucítíte vibrace, okamžitě pily vypněte uvolněním spínače.

Chcete-li pilu vypnout, uvolněte tlak na spínači.

Jakmile se řetěz zastaví, musí být pila odpojena od napájení a provedena údržba.

Práce s motorovou pilou

Osoby, které hodlají poprvé obsluhovat motorovou pilu, by se měly před zahájením práce poradit s kvalifikovaným obsluhou motorové pily ohledně obsluhy a bezpečnosti. První práce s motorovou pilou by měla spočívat v řezání připravených polen umístěných v koze.

Při práci je nutné dodržovat základní pravidla bezpečnosti práce. Je třeba vzít v úvahu i možnost zpětného rázu pily směrem k obsluze. Pila se může odrazit zpět směrem k obsluze, pokud pilový řetěz narazí na odpor.

Abyste toto riziko minimalizovali, měli byste:

Při řezání věnujte pozornost poloze horní části vodící lišty. Neřežte horní čtvrtinou horní části vodící lišty (VI).

Řezte pouze řetězem, který se posouvá po spodní části vodící lišty.

Na řezané dřevo používejte pouze již běžící motorovou pilu. Nespouštějte pilu poté, co jste ji přiložili ke zpracovávanému dřevu.

Během provozu nezvedejte pilu do výšky ramen nebo výše (VII).

Nestůjte v rovině řezu. Tím se sníží riziko zranění v případě zpětného rázu pily (VIII).

Při práci držte pilu vždy oběma rukama.

Ujistěte se, že je řetěz vždy ostrý a správně napnutý.

UŽITEČNÉ TIPY PŘI PRÁCI S PILOU

Při stříhání byste měli zaujmout pohodlnou polohu a zajistit si naprostou volnost pohybu.

Při odřezávání větví a končetin by se neměly řezat přímo u kmene, ale ve vzdálenosti asi 15 cm od kmene. Měly by se provést dva řezy do hloubky 1/3 průměru větve, vzdálené od sebe přibližně 8 cm. Jeden řez zesponu, druhý shora. Pak udělejte řez do větve těsně vedle kmene do hloubky rovnající se 1/3 průměru větve. Řez dokončete odříznutím větve těsně nad kmenem. Větve se nesmí řezat odspodu (IX).

Pokud se pila během řezání zasekne, nikdy ji nenechávejte s běžícím motorem v této poloze. Vypněte motor pily, odpojte pilu od napájení a pomocí klínů ji vyjměte z kmene stromu.

Při dělení pokáceného stromu na kusy je třeba dodržovat následující pravidla. Dřevo umístěte na kozu nebo stojany tak, aby nařezaný kus mohl volně padat na zem, aniž by se pila zasekla. Pokud se pila zasekne, postupujte podle výše uvedeného postupu. Nedotýkejte se motorovou pilou země a nedovoľte, aby se znečistila zeminou.

Při práci na svahu zůstaňte během práce nad řezaným dřevem.

Při kácení stromu, který je pod napětím, je třeba dbát zvláštní opatnosti a pokud možno by měl tento úkol provádět kvalifikovaný dřevorubec. Při řezání dřeva, které je pod napětím a je podepřeno na obou koncích, řežte shora do hloubky 1/3 průměru a poté řez dokončete řezáním zespodu. Pokud je dřevo podepřeno pouze na jednom konci, prořízněte spodní část dřeva do hloubky 1/3 průměru a poté dokončete řezáním shora (X). Tím se sníží riziko zaseknutí pily během řezání.

ÚDRŽBA A SKLADOVÁNÍ VÝROBKU

Pozor! Před zahájením jakékoli z níže popsaných operací odpojte pilu od napájení. Pily napájené ze sítě musí být odpojeny ze zásuvky a u pil napájených z baterií musí být odpojena baterie.

Po každém použití je třeba zkontrolovat stav pily, přičemž zvláštní pozornost je třeba věnovat průchodnosti větracích otvorů.

Je třeba zkontrolovat uspořádání všech součástí pily. Utáhněte všechny uvolněné šroubové spoje. Zkontrolujte napnutí a stav řetězu. Pokud si všimnete jakéhokoli poškození řetězu, vyměňte jej za nový. Je zakázáno používat motorovou pilu s poškozeným řetězem!

Příliš volný řetěz se může z vodící lišty uvolnit, což by mohlo způsobit zranění obsluhy. Řetěz musí být také řádně nabroušen, a protože to vyžaduje odpovídající zkušenosti a nářadí, doporučuje se nechat nabroušení provést odborným servisem. Očistěte kryt pily měkkým, suchým hadříkem. Kryt by měl být očištěn od veškerých zbytků dřeva, oleje, mastnoty a dalších nečistot. Potřete řetěz tenkou vrstvou oleje nebo konzervačního prostředku.

Pila by měla být skladována na stinném, suchém místě s dostatečným větráním, aby se zabránilo kondenzaci, s odpojenou baterií a síťovou nabíječkou odpojenou od zdroje napájení. Místo by mělo být nepřístupné nepovolaným osobám, zejména dětem. Během skladování by měla být lišta a řetěz vždy chráněny krytem.

CHARAKTERISTIKA PRODUKTU

Mini motorová píla je určená výlučne na rezanie dreva. Vďaka elektrickému pohonu píly je možné rezať v interiéri alebo v blízkosti budov. Vďaka batériovému napájaniu vám píla umožňuje pracovať na miestach, kam nie sú dostupné výrobky napájané zo siete. Píla sa používa na rezanie konárov, orezávanie stromov a kríkov. Motorová píla nie je určená na rúbanie stromov. Správna, spoľahlivá a bezpečná prevádzka zariadenia závisí od jeho správneho používania, preto:

Pred použitím náradia si prečítajte celý návod a uschovajte si ho.

Dodávateľ nezodpovedá za žiadne škody alebo zranenia vyplývajúce z použitia náradia na iné účely, ako je jeho určený účel, alebo nedodržania bezpečnostných predpisov a odporúčaní tohto návodu. Používanie nástroja na iné účely, ako je jeho určený účel, má tiež za následok stratu práv používateľa na záruku a ručenie.

VYBAVENIE

Píla sa dodáva kompletná, ale pred prvým použitím je potrebná montáž. Píla sa dodáva s: vodiacou lištou reťaze, reznou reťazou a krytom vodiacej lišty s reťazou. Batéria a nabíjacia stanica (nabíjačka) sú súčasťou balenia iba produktu YT-828113. Produkt YT-828114 sa ponúka bez batérie a nabíjačky.

TECHNICKÉ ÚDAJE

Parameter	Jednotka merania	Hodnota
Katalógové číslo		YT-828113, YT-828114
Menovité napätie	[V DC]	18
Rýchlosť pohybu reťaze	[m/s]	5,6
Obrat	[1/min]	3500
Dĺžka vodiacej lišty	[mm / °]	158,5 / 6
Rozstup reťaze	[mm / °]	7,62 / 0,3
Počet zubov/rozstup ozubeného kolesa reťazového pohonu		28 / 7,62 mm
Šírka vodiacej drážky	[mm / °]	1,1 / 0,043
Hmotnosť (bez batérie)	[kg]	1,3
Hladina hluku		
- Akustický tlak L_{pA}	[dB] (A)	87 ± 3
- Akustický výkon L_{WA}	[dB] (A)	95 ± 3
Vibrácie a_n	[m/s ²]	2,5 ± 1,5
Batéria		
- Typ		Li-Ion
- Kapacita*	[Ah]	2
- Energia	[Wh]	36
- Čas nabíjania**	[h]	1
Nabíjačka*		
- Vstupné napätie	[V~]	200 - 240
- Frekvencia siete	[Hz]	50 / 60
- Menovitý prúd	[A]	2
- Výstupné napätie	[V DC]	21,5
- Výstupný prúd	[A]	2,2

* iba pre modely vybavené batériou a nabíjačkou

** uvedený čas nabíjania platí len pre kapacitu batérie uvedenú v tabuľke

Deklarovaná hodnota emisie hluku bola nameraná pomocou štandardnej testovacej metódy a možno ju použiť na porovnanie jedného náradia s druhým. Deklarovaná hodnota emisie hluku sa môže použiť pri predbežnom posúdení expozície.

Deklarovaná celková hodnota vibrácií bola nameraná pomocou štandardnej testovacej metódy a možno ju použiť na porovnanie jedného náradia s druhým. Deklarovaná celková hodnota vibrácií sa môže použiť pri predbežnom posúdení expozície.

Pozor! Emisie vibrácií počas prevádzky náradia sa môžu líšiť od deklarovanej hodnoty v závislosti od spôsobu používania náradia. Pozor! Bezpečnostné opatrenia na ochranu obsluhy musia byť definované a musia byť založené na posúdení expozície v skutočných podmienkach používania (vrátane všetkých častí prevádzkového cyklu, ako sú časy, kedy je nástroj vypnutý alebo nečinný, a čas aktivácie).

VŠEOBECNÉ BEZPEČNOSTNÉ UPOZORNENIA PRE ELEKTRICKÉ NÁRADIE

POZOR! Nezabudnite si prečítať všetky bezpečnostné upozornenia, obrázky a špecifikácie dodané s týmto elektrickým náradím. Ich nedodržanie môže mať za následok úraz elektrickým prúdom, požiar alebo vážne zranenie.

Všetky upozornenia a pokyny si uschovajte pre budúce použitie.

Pojem „elektrické náradie“ použitý v upozorneniach sa vzťahuje na všetko elektrické náradie s káblom aj bez kábla.

Bezpečnosť na pracovisku

Udržujte pracovný priestor dobre osvetlený a čistý. Neporiadok a slabé osvetlenie môžu spôsobiť nehody.

Nepoužívajte elektrické náradie v prostrediach so zvýšeným rizikom výbuchu, v prostrediach obsahujúcich horľavé kvapaliny, plyny alebo pary. Elektrické náradie vytvára iskry, ktoré môžu zapáliť prach alebo výpary.

Nedovoľte deťom a okoloidúcim vstup na pracovisko. Strata koncentrácie môže viesť k strate kontroly.

Elektrická bezpečnosť

Zástrčka elektrického kábla musí zodpovedať zásuvke v stene. Zástrčku nesmiete nijako upravovať. Nepoužívajte žiadne zástrčkové adaptéry s uzemneným elektrickým náradím. Neupravená zástrčka, ktorá pasuje do zásuvky, zníži riziko úrazu elektrickým prúdom.

Zabráňte kontaktu s uzemnenými povrchmi, ako sú potrubia, radiátory a chladničky. Uzemnenie tela zvyšuje riziko úrazu elektrickým prúdom.

Nevystavujte elektrické náradie zrážkam ani vlhkosti. Vniknutie vody alebo vlhkosti do elektrického náradia zvyšuje riziko úrazu elektrickým prúdom.

Nepreťažujte napájací kábel. Nepoužívajte napájací kábel na prenášanie, ťahanie ani odpájanie zástrčky zo sieťovej zásuvky. Zabráňte kontaktu napájacieho kábla s teplom, olejom, ostrými hranami a pohyblivými časťami. Poškodený alebo zamotaný napájací kábel zvyšuje riziko úrazu elektrickým prúdom.

Pri práci vonku používajte predlžovacie káble určené na vonkajšie použitie. Používanie predlžovacieho kábla vhodného na vonkajšie použitie znižuje riziko úrazu elektrickým prúdom.

Ak sa nedá vyhnúť prevádzke elektrického náradia vo vlhkom prostredí, použite ako ochranu pred napájacím napätím prúdový chránič (RCD). Použitie prúdového chrániča (RCD) znižuje riziko úrazu elektrickým prúdom.

Osobná bezpečnosť

Buďte ostražití, sledujte, čo robíte, a pri práci s elektrickým náradím používajte zdravý rozum. Nepoužívajte elektrické náradie, ak ste unavení alebo pod vplyvom drog, alkoholu či liekov. Aj chvíľková nepozornosť pri práci môže viesť k vážnym zraneniam.

Používajte osobné ochranné prostriedky. Vždy noste ochranu očí. Používanie osobných ochranných prostriedkov, ako sú protiprachové masky, protišmyková bezpečnostná obuv, prilby a chrániče sluchu, znižuje riziko vážneho zranenia osôb.

Zabráňte náhodnému spusteniu. Pred pripojením k zdroju napájania a/alebo batérii, zdvihnutím alebo prenášaním elektrického náradia sa uistite, že je elektrický vypínač v polohe „vypnuté“. Prenášanie elektrického náradia s prstom na spínači alebo zapínanie elektrického náradia, keď je spínač v polohe „zapnuté“, môže viesť k vážnemu zraneniu.

Pred zapnutím elektrického náradia odstráňte akýkoľvek kľúč alebo kľúč, ktorý sa používa na nastavenie elektrického náradia. Kľúč ponechaný pripevnený k rotujúcej časti nástroja môže spôsobiť vážne zranenie.

Nenaťahujte sa ani sa príliš nenakláňajte. Vždy udržiavajte správne držanie tela a rovnováhu. Vďaka tomu bude jednoduchšie ovládať elektrické náradie v prípade neočakávaných situácií počas práce.

Oblečte sa primerane. Nenoste voľné oblečenie ani šperky. Udržujte vlasy a oblečenie v dostatočnej vzdialenosti od pohyblivých častí elektrického náradia. Voľné oblečenie, šperky alebo dlhé vlasy sa môžu zachytiť v pohyblivých častiach.

Ak sú k dispozícii zariadenia na pripojenie odsávania alebo zachytávania prachu, uistite sa, že sú tieto zariadenia správne pripojené a používané. Používanie odsávania prachu znižuje riziko nebezpečenstiev súvisiacich s prachom.

Nenechajte sa kvôli skúsenostiam získaným častým používaním nástroja stať neopatrnými a ignorovať bezpečnostné predpisy. Neopatrný zásah môže v zlomku sekundy spôsobiť vážne zranenia.

Používanie a starostlivosť o elektrické náradie

Nepreťažujte elektrické náradie. Pre zvolenú aplikáciu použite vhodné elektrické náradie. Správne elektrické náradie poskytnete lepší a bezpečnejší výkon pri použití pre určené zaťaženie.

Nepoužívajte elektrické náradie, ak ho spínač nezapína a nevypína. Náradie, ktoré sa nedá ovládať pomocou hlavného vypínača, je nebezpečné a musí sa opraviť.

Pred akýmkoľvek nastavením, výmenou príslušenstva alebo uskladnením náradia odpojte zástrčku zo zásuvky a/alebo vyberte batériu, ak je odnímateľná od elektrického náradia. Takéto preventívne opatrenia zabráni náhodnému zapnutiu elektrického náradia.

Náradie skladujte mimo dosahu detí a nedovoľte osobám, ktoré nie sú s elektrickým náradím oboznámené alebo neoboznámené s týmto návodom, aby ho používali. Elektrické náradie je nebezpečné v rukách neškolených používateľov.

Udržujte elektrické náradie a príslušenstvo. Skontrolujte náradie, či nie sú pohyblivé časti nesprávne zarovnané alebo zaseknuté, či nie sú diely zlomené alebo či nie sú v ňom iné problémy, ktoré by mohli ovplyvniť jeho prevádzku. Pred použitím elektrického náradia je potrebné opraviť poškodenie. Mnoho nehôd je spôsobených zle udržiavaným náradím.

Udržujte rezné nástroje čisté a ostré. Správne udržiavané rezné nástroje s ostrými hranami sa menej zaseknú a počas prevádzky sa ľahšie ovládajú.

Používajte elektrické náradie, príslušenstvo a nadstavce atď. v súlade s týmito pokynmi, berúc do úvahy druh a podmienky práce. Používanie nástrojov na iné účely, ako na ktoré boli určené, môže viesť k nebezpečnej situácii.

Rukoväte a úchopové plochy udržiavajte suché, čisté a bez oleja a mastnoty. Klzké rukoväte a úchopové plochy neumožňujú bezpečnú obsluhu a ovládanie náradia v nebezpečných situáciách.

Opravy

Nechajte si elektrické náradie opravovať iba v autorizovaných opravovniach, pričom použite iba originálne náhradné diely. Tým sa zabezpečí správna prevádzková bezpečnosť elektrického náradia.

BEZPEČNOSTNÉ POKYNY PRE REŤAZOVÉ PÍLY

Pri práci s motorovou pilou držte všetky časti tela v bezpečnej vzdialenosti od reťaze. Pred spustením píly sa uistite, že reťaz sa ničoho nedotýka. Chvilka nepozornosti pri obsluhu reťazovej píly môže viesť k zamotaniu odevu alebo častí tela do reťaze píly.

Pílu vždy držte pravou rukou na zadnej rukoväti a ľavou rukou na prednej rukoväti. Pílu by ste nikdy nemali držať nesprávne, pretože to zvyšuje riziko zranenia.

Držte pílu iba za rukoväte s izolovanými povrchmi, pretože reťaz by sa mohla dostať do kontaktu so skrytým vedením alebo s vlastným napájacím káblom. Keď sa reťaz dostane do kontaktu s vodičom pod napätím, kovové časti sa môžu dostať pod napätie, čo môže obsluhu spôsobiť úraz elektrickým prúdom.

Noste ochranu očí. Odporúča sa aj ochrana sluchu, hlavy, rúk, nôh a chodidiel. Vhodné ochranné prostriedky znižujú riziko zranenia v dôsledku kontaktu s úlomkami alebo náhodného kontaktu s reťazou.

Nepracujte s motorovou pilou na strome, na rebriku, zo strechy alebo na akomkoľvek nestabilnom podklade. Obsluha motorovej píly na strome môže viesť k zraneniu.

Vždy udržiavajte správny postoj a obsluhujte pílu stojac na pevnom, bezpečnom a rovnom povrchu. Klzký alebo nestabilný povrch, ako napríklad rebrik, môže viesť k strate rovnováhy alebo strate kontroly nad motorovou pilou.

Pri rezaní konára pod napätím dávajte pozor na spätný ráz. Ak sa uvoľní napätie uložené v drevených vláknach, konár môže zasiahnuť obsluhu a/alebo spôsobiť stratu kontroly nad pilou.

Pri rezaní kríkov a mladých stromov je potrebná mimoriadna opatrosť. Tenký materiál môže zachytiť reťaz a tlačiť pílu smerom k obsluhu alebo ju vyvieť z rovnováhy.

Prenášajte motorovú pílu za prednú rukoväť, s vypnutou motorovou pilou a smerom od tela. Pri preprave alebo skladovaní píly vždy nasadte kryt vodiacej lišty reťaze. Správne držanie píly znižuje pravdepodobnosť náhodného kontaktu s pohyblivými časťami píly.

Dodržujte pokyny na mazanie, napínanie reťaze a výmenu príslušenstva. Nesprávne napnutá alebo nesprávne namazaná reťaz sa môže zlomiť a zvýšiť riziko spätného rázu smerom k obsluhu.

Rukoväte udržiavajte suché, čisté a bez mastnoty a oleja. Mastné alebo namazané rukoväte sú klzké a spôsobujú stratu kontroly nad motorovou pilou.

Rezať iba drevo. Nepoužívajte pílu na práce, na ktoré nie je určená. Napríklad: nerezte plast, betón ani stavebné materiály, ktoré nie sú z dreva. Používanie motorovej píly na iné účely, ako na ktoré je určená, môže viesť k nebezpečným situáciám. **Táto motorová píla nie je určená na stínanie stromov.** Používanie píly na iné účely, ako na ktoré je určená, môže viesť k vážnemu zraneniu obsluhu a okoloidúcich.

Pri odstraňovaní zaseknutého materiálu, skladovaní alebo servise píly dodržiavajte všetky pokyny. Uistite sa, že je vypínač v polohe vypnuté a batéria je odpojená od náradia. Neočakávané spustenie píly počas odstraňovania zaseknutého materiálu alebo údržby môže viesť k vážnemu zraneniu.

Príčiny a prevencia javu spätného rázu obsluhy.

K spätnému rázu smerom k obsluhu môže dôjsť, keď sa hrot vodiacej lišty dotkne nejakého predmetu alebo keď rezané drevo zovretie pílu v reze. V určitých prípadoch môže kontakt medzi hrotom vodiacej lišty a predmetom spôsobiť prudkú reakciu, ktorá vyvrhne vodiacu lištu smerom nahor a k obsluhu. Zovretie horného okraja vodiacej lišty v reze môže vodiacu lištu náhle priláčiť k obsluhu.

Ktorákoľvek z týchto reakcií by mohla spôsobiť stratu kontroly nad pilou, čo by mohlo mať za následok vážne zranenie. Nespoliehajte sa výlučne na bezpečnostné prvky zabudované vo vašej pile. Obsluha motorovej píly by mala počas práce podniknúť niekoľko krokov, aby predišla nehodám a zraneniam.

Spätný ráz je výsledkom nesprávneho použitia a/alebo nesprávnych prevádzkových postupov alebo podmienok a dá sa mu vyhnúť prijatím vhodných opatrení uvedených nižšie:

Pevne držte obe ruky, palce a prsty zvierajú rukoväte motorovej píly a umiestnite telo a ruky tak, aby ste odolávali silám spätného rázu. Ak sa prijímú vhodné opatrenia, obsluha môže ovládať sily spätného rázu. Nedovoľte, aby sa píla voľne pohybovala.

Dávajte pozor, aby ste nesiahali príliš ďaleko a nerezali nad výškou ramien. Toto pomôže predísť náhodnému kontaktu s koncom vodiacej lišty a umožní lepšiu kontrolu nad pilou v neočakávaných situáciách.

Používajte iba náhradné diely pre lištu a reťaz určené výrobcom. Nesprávna náhradná lišta a reťaz môžu spôsobiť zlomenie reťaze a/alebo spätný ráz.

Dodržiavajte pokyny výrobcu týkajúce sa ostrenia a údržby reťaze. Zmenšenie hĺbky drážky vedenia reťaze môže viesť k zvýšenej pravdepodobnosti spätného rázu.

Ďalšie bezpečnostné pokyny

Je zakázané vystavovať pílu zrážkam alebo ju používať v atmosfére so zvýšenou vlhkosťou. Taktiež je zakázané používať motorovú pílu v prostredí so zvýšeným rizikom požiaru alebo výbuchu.

Počas práce sa vyhýbajte kontaktu s uzemnenými, vodivými a neizolovanými predmetmi, ako sú potrubia, radiátory a chladničky. Keď sa píla nepoužíva, mala by byť uložená na suchom a uzamknutom mieste mimo dosahu neoprávnených osôb.

Používajte pilovú reťaz, ktorá je vhodná pre dané zaťaženie. Nepoužívajte pilové reťaze určené na ľahké ani ťažké práce.

Pri výmene, oprave alebo nastavovaní pilovej reťaze vždy noste ochranné rukavice.

Pri preprave píly sa uistite, že je odpojená od zdroja napájania. Pily napájané zo siete musia byť odpojené zo zásuvky a batéria musí byť odpojená od pil napájaných z batérií. Na vodiacu lištu musí byť spolu s pilovou reťazou namontovaný ochranný kryt. Píla by sa mala prenášať s vodiacou lištou smerujúcou dozadu.

Nenoste pílu napájanú zo siete za napájací kábel. Neodpájajte zástrčku zo zásuvky ťahaním za napájací kábel.

Zabráňte náhodnému spusteniu píly. Pri prenášaní píly, keď je zapojená do zásuvky alebo s pripojenou batériou, držte prsty v bezpečnej vzdialenosti od hlavného vypínača.

Vždy noste vhodný, priliehavý ochranný odev.

Ak je píla vybavená dvoma rukoväťami, vždy ju obsluhujte tak, že ju držíte oboma rukami. Počas práce zaistite voľné kusy dreva, aby sa nepohybovali, napríklad ich umiestnením na podstavec. Vyhňte sa rezaniu dreva položeného na zemi. Nepracujte s drevom, ktoré nie je zaistené proti pohybu počas rezania.

Ľudia, ktorí budú prvýkrát rezať motorovou pilou, by si mali aspoň precvičiť rezanie kmeňov umiestnených na kozách alebo kozách na pilenie.

Počas prevádzky nedržte pílu nad ramenami. Nepracujte s pilou, keď stojíte na rebriku. Pri práci zaujmite postoj, ktorý nevyžaduje natiahnutie rúk na celú dĺžku.

Udržujte reťaz čistú. Reťaz musí byť naoštená a namazaná. Tým sa zabezpečí efektívnejšia a bezpečnejšia práca. Reťaz je možné nabrúsiť v špecializovanom servise. Pred každým použitím skontrolujte stav reťaze. Ak spozorujete akékoľvek praskliny, zlomené zuby alebo akékoľvek iné poškodenie, pred začatím práce vymeňte reťaz za novú.

Ak si všimnete akékoľvek poškodené alebo zlomené časti na pile. Mali by ste prestať pracovať alebo sa do práce vôbec nezapájať. Poškodené komponenty musia byť pred začatím prác vymenené.

Píla sa musí používať podľa určenia, píla je určená len na rezanie dreva. Pri práci dávajte pozor na akékoľvek kovové prvky alebo kamene, ktoré sa môžu nachádzať v spracovávanom dreve.

Mali by sa používať iba originálne náhradné diely. Nepoužívanie originálnych náhradných dielov môže zvýšiť riziko poruchy a viesť k zraneniu osôb.

Pílu by mali opravovať iba servisné strediská autorizované výrobcom. Používanie originálnych náhradných dielov. Tým sa minimalizuje riziko nehôd a poškodenia zariadení.

Počas prevádzky nedržte pílu nad ramenami. Nepracujte s pilou, keď stojíte na rebriku. Pri práci zaujmite postoj, ktorý nevyžaduje natiahnutie rúk na celú dĺžku.

Bezpečnostné pokyny pre nabíjanie batérie

Pozor! Pred nabíjaním sa uistite, že telo nabíjačky, kábel a zástrčka nie sú prasknuté alebo poškodené. Používanie chybných alebo poškodenej nabíjacej stanice a zdroja napájania je zakázané! Na nabíjanie batérií sa smie používať iba dodaná nabíjacia stanica a zdroj napájania. Použitie iného zdroja napájania môže spôsobiť požiar alebo poškodenie náradia. Batériu smiete nabíjať iba v uzavretej, suchej miestnosti chránenej pred prístupom neoprávnených osôb, najmä detí. Nepoužívajte nabíjajúcu stanicu a napájací zdroj bez neustáleho dozoru dospeljej osoby! Ak potrebujete opustiť miestnosť, kde sa nabíja, odpojte nabíjačku od elektrickej siete vytiahnutím zástrčky zo sieťovej zásuvky. Ak z nabíjačky vychádza dym, podozrivý zápach atď., okamžite odpojte zástrčku nabíjačky zo zásuvky!

Vrtačka/skrutkovač sa dodáva s nenabitou batériou, preto ju pred začatím práce treba nabiť podľa postupu popísaného nižšie pomocou priloženého zdroja napájania a nabíjacej stanice. Litium-iónové (litium-iónové) batérie nevykazujú takzvaný „pamäťový efekt“, čo umožňuje ich kedykoľvek nabíjať. Odporúča sa však batériu počas bežnej prevádzky vybiť a potom ju nabiť na plnú kapacitu. Ak vzhľadom na povahu práce nie je možné s batériou zaobchádzať týmto spôsobom vždy, malo by sa to robiť aspoň každých niekoľko alebo tučť pracovných cyklov. Batérie sa za žiadnych okolností nesmú vybiť skratovaním elektród, pretože to spôsobí nezvratné poškodenie! Taktiež nesmiete kontrolovať stav nabitia batérie skratovaním elektród a kontrolou iskrenia.

Úložisko batérie

Pre predĺženie životnosti batérie zabezpečte správne skladovacie podmienky. Batéria vydrží približne 500 cyklov nabitia a vybitia. Batéria by sa mala skladovať pri teplote od 0 do 30 stupňov Celzia a relatívnej vlhkosti 50 %. Pre dlhšie skladovanie batérie by sa mala nabiť približne na 70 % jej kapacity. Ak sa batéria skladuje dlhší čas, mala by sa pravidelne nabíjať, raz ročne. Nevybíjajte batériu príliš dlho, pretože to skráti jej životnosť a môže spôsobiť nezvratné poškodenie.

Počas skladovania sa batéria postupne vybíja v dôsledku úniku. Proces samovybíjania závisí od skladovacej teploty, čím vyššia

teplota, tým rýchlejší je proces vybíjania. Ak sa batérie neskladujú správne, môže dôjsť k úniku elektrolytu. V prípade úniku zabezpečte únik neutralizačným prostriedkom, v prípade kontaktu elektrolytu s očami ich dôkladne vypláchnite vodou a potom ihneď vyhľadajte lekársku pomoc. **Používanie náradia s poškodenou batériou je zakázané.**

Keď je batéria úplne opotrebovaná, mala by byť odovzdaná v špecializovanom zariadení na likvidáciu odpadu.

Preprava batérií

Lítium-iónové batérie sú zo zákona považované za nebezpečné materiály. Používateľ náradia môže prepravovať náradie iba s batériou a batériami po suši. Nie je potrebné splniť žiadne ďalšie podmienky. Ak je preprava zadaná tretím stranám (napr. kuriérom), musia sa dodržiavať predpisy týkajúce sa prepravy nebezpečných materiálov. Pred odoslaním sa, prosím, obráťte na príslušne kvalifikovanú osobu v tejto veci.

Preprava poškodených batérií je zakázaná. Počas prepravy by sa mali demontované batérie vybrať z náradia a odkryté kontakty by sa mali chrániť, napr. potiahnuté izolačnou páskou. Batérie zaistíte v obale tak, aby sa počas prepravy v ňom nepohybovali. Taktiež sa musia dodržiavať národné predpisy týkajúce sa prepravy nebezpečných materiálov.

Nabíjanie batérie (XI)

Vložte batériu do nabíjacej zásuvky.

Pripojte nabíjačku do elektrickej zásuvky.

V blízkosti zásuvky batérie sa nachádza kontrolka, ktorá indikuje prevádzku nabíjačky, ako je popísané v tabuľke „Indikácia prevádzky nabíjačky“. Po dokončení nabíjania odpojte nabíjačku zo zásuvky. Vysuňte batériu z nabíjacej stanice stlačením a podržaním tlačidla západky batérie a potom vysuňte batériu zo slotu nabíjačky.

SIGNÁL PREVÁDZKY NABÍJAČKY

YT-828498, YT-828499

Zelená farba	Červená farba	Pracovný stav
nepretržité svetlo		čaká sa na načítanie
	nepretržité svetlo	pristátie
nepretržité svetlo		batéria nabitá

YT-828500, YT-828501, YT-828502, YT-828503, YT-828504

Zelená farba	Žltá farba*	Červená farba	Pracovný stav
			čaká sa na načítanie
pulzujúci			pristátie
nepretržité svetlo			batéria nabitá
		pulzujúci	prehriatie batérie
		nepretržité svetlo	poškodená batéria
	pulzujúci		prehrievanie nabíjačky
	nepretržité svetlo		nabíjačka poškodená

* iba v modeli s katalógovým číslom YT-828502

Napájacia batéria

Na napájanie je možné použiť iba jednu z nasledujúcich 18 V lítium-iónových batérií YATO: YT-828461, YT-828462, YT-828463, YT-828464, YT-828465, ktoré je možné nabíjať iba pomocou nabíjačiek YATO: YT-828498, YT-828499, YT-828500, YT-828501, YT-828502, YT-828503, YT-828504. Je zakázané používať iné batérie s iným menovitým napätím, ktoré sa nehodia do slotu pre batérie v zariadení. Je zakázané upravovať zásuvku a/alebo batériu tak, aby sa navzájom zmeslili.

Vložte batériu do sieťovej zásuvky kontaktmi smerujúcimi dovnútra nástroja, kým nezapadne západka batérie (IV). Dbajte na to, aby sa batéria počas prevádzky nevyvsunula. Ak chcete odpojiť batériu, stlačte a podržte západku a vysuňte batériu z puzdra náradia.

SERVIS PRODUKTOV

Príprava píly na prácu

Pozor! Pred všetkými montážnymi a nastavovacími prácami odpojte pílu od zdroja napájania. Batéria musí byť zo zariadenia vybrať. Pred prvým použitím je potrebné namontovať vodiacu lištu a pílovú reťaz.

Otočte poistný gombík a odstráňte bočný kryt.

Nainštalujte vodiacu lištu a reťaz podľa obrázka (II).

Uistite sa, že reťaz a vodiaca lišta sú nainštalované v správnom smere. Smer reťaze je viditeľný na puzdre po odstránení bočného krytu. Čepele na článkoch reťaze by mali smerovať rovnakým smerom ako článok viditeľný na kryte píly.

Reťaz ešte nemusíte napínať, ale mali by ste sa uistiť, že reťaz zapadá do drážky vo vodiacej lište a do zubov na hnacom ozubenom kolese. Nasadte bočný kryt a utiahnite poistnú rukoväť (III), ale neblokuje pohyb vodiacej lišty. Napnutie reťaze nastavte otáčaním poistného kolieska (III). Otáčaním skrutky v smere hodinových ručičiek sa zvyšuje napnutie reťaze, otáčaním skrutky

proti smeru hodinových ručičiek sa napnutie reťaze znižuje.

Skontrolujte napnutie reťaze. Za týmto účelom stiahnite reťaz z vodiacej lišty (III). Počas tejto skúšky by mala reťaz v bode uchytienia vyčnievať nad vodiacu lištu o 3 až 4 mm. Ak je reťaz príliš napnutá alebo príliš voľná, mierne uvoľníte poistnú rukoväť a upravte napnutie reťaze. Napnutie reťaze by sa malo kontrolovať každých 10 minút prevádzky píly.

Pred pripojením píly k zdroju napájania skontrolujte jej technický stav. Ak sa zistí akékoľvek poškodenie, je zakázané pripojiť ho k zdroju napájania predtým, ako bude poškodenie opravené.

Mazanie reťaze

Píla nemá olejovú nádržku na mazanie reťaze, preto by ste mali každých 15 - 20 minút prevádzky zastaviť prácu, vybrať batériu z náradia, demontovať bočný panel, vyčistiť reťaz a naniesť olej na články, napr. pomocou olejovej nádoby.

Na mazanie reťaze a mechanizmov píly používajte iba olej určený na takéto použitie. Použitý motorový olej sa nesmie používať na mazanie. Neplní svoju funkciu, čo môže viesť k poškodeniu mechanizmu píly.

Príprava pracoviska

Pred začatím rezania motorovou pílou musí byť pracovný priestor riadne pripravený, aby sa minimalizovalo riziko nebezpečenstva, ktoré sprevádzajú prácu s motorovou pílou. Musí sa zabezpečiť, aby sa na pracovisku nachádzali iba oprávnené osoby.

Nezaciňajte s prácami počas zrážok alebo pri vysokej vlhkosti vzduchu, napr. hmla.

Mali by sa nosiť ochranné odevy a osobné ochranné prostriedky.

Pred začatím rezania by sa malo drevo otestovať v bezpečných podmienkach, napríklad na kozlíku.

Vyhňte sa rezaniu drôtov, mladých stromov a drevených trámov.

Nestojte na rezanom dreve.

Spustenie píly

Odstráňte kryt z lišty a reťaze.

Uchopte rukoväť pravou rukou a ľavú ruku položte na pogumovanú časť krytu.

Uistite sa, že horný kryt je spustený.

Uistite sa, že vodiaca lišta a reťaz nie sú v kontakte so žiadnym predmetom alebo povrchom.

Palcom stlačte tlačidlo zámku spínača na rukoväti a podržte ho v tejto polohe (V).

Stlačte spínač a podržte ho v tejto polohe (V). Blokovacie tlačidlo sa dá uvoľniť.

Pred rezaním počkajte, kým motor dosiahne plné otáčky a uistite sa, že sa reťaz plynulo pohybuje pozdĺž vodiacej lišty. Ak počujete akékoľvek nezvyčajné zvuky alebo cítite vibrácie, okamžite pílu vypnite uvoľnením spínača.

Ak chcete pílu vypnúť, uvoľníte tlak na spínači.

Keď sa reťaz zastaví, píla sa musí odpojiť od zdroja napájania a nechať sa opraviť.

Práca s motorovou pílou

Osoby, ktoré chcú prvýkrát obsluhovať motorovú pílu, by sa mali pred začatím práce poradiť s kvalifikovaným operátorom motorovej píly ohľadom obsluhy a bezpečnosti. Prvá práca s motorovou pílou by mala spočívať v rezaní pripravených kmeňov umiestnených v koze na pílu.

Počas práce je potrebné dodržiavať základné pravidlá bezpečnosti práce. Treba zohľadniť aj možnosť spätného rázu píly smerom k obsluhu. Píla sa môže odraziť späť smerom k obsluhu, ak reťaz píly narazí na odpor.

Aby ste minimalizovali toto riziko, mali by ste:

Pri rezaní dbajte na polohu hornej časti vodiacej lišty. Nerežte hornou štvrtinou vrchnej časti vodiacej lišty (VI).

Režte iba reťazou, ktorá sa posúva pozdĺž spodnej časti vodiacej lišty.

Na rezané drevo používajte iba bežiacu motorovú pílu. Neštartujte pílu po tom, čo ste ju priložili k opracovávanému drevu.

Počas prevádzky nezdvíhajte pílu do výšky ramien alebo vyššie (VII).

Nestojte v rovine rezu. Tým sa zníži riziko zranenia v prípade spätného rázu píly (VIII).

Pri práci držte pílu vždy oboma rukami.

Uistite sa, že reťaz je vždy ostrá a správne napnutá.

UŽITOČNÉ TIPY PRI PRÁCI S PÍLOU

Pri strihaní by ste mali zaujať pohodlnú polohu a zabezpečiť úplnú slobodu pohybu.

Pri odrezávaní konárov a konárov by sa nemali rezať priamo pri kmeni, ale vo vzdialenosti asi 15 cm od kmeňa. Mali by sa urobiť dva rezy do hĺbky 1/3 priemeru konára, približne 8 cm od seba. Jeden rez zdola, druhý zhora. Potom urobte rez do konára tesne vedľa kmeňa do hĺbky rovnajúcej sa 1/3 priemeru konára. Rez dokončíte odrezaním konára tesne nad kmeňom. Konáre sa nesmú rezať zospodu (IX).

Ak sa píla počas rezania zasekne, nikdy ju nenechávajte s bežiacim motorom v tejto polohe. Vypnite motor píly, odpojte ju od zdroja napájania a pomocou klinov ju vyberte z kmeňa stromu.

Pri delení spleneného stromu na kusy by sa mali dodržiavať nasledujúce pravidlá. Drevo umiestnite na kozu na pílu alebo stojany tak, aby narezaný kus mohol voľne padať na zem bez toho, aby sa píla zasekla. Ak sa píla zasekne, postupujte podľa vyššie uvedeného postupu. Nedotýkajte sa zeme motorovou pílou a nedovoľte, aby sa kontaminovala zemou.

Pri práci na svahu zostaňte počas práce nad rezaným drevom.

Pri rezaní stromu, ktorý je pod napätím, je potrebné postupovať obzvlášť opatrne a ak je to možné, túto úlohu by mal vykonať kvalifikovaný drevorubač. Pri rezaní dreva, ktoré je pod napätím a podopreté na oboch koncoch, režeť zhora do hĺbky 1/3 priemeru a potom rez dokončíte rezaním zospodu. Ak je drevo podopreté iba na jednom konci, prerežte spodnú časť dreva do hĺbky 1/3 priemeru a potom dokončíte rez rezaním zhora (X). Tým sa zníži riziko zaseknutia píly počas rezania.

ÚDRŽBA A SKLADOVANIE VÝROBKU

Pozor! Pred začatím ktorejkoľvek z nižšie popísaných operácií odpojte pílu od zdroja napájania. Píly napájané zo siete musia byť odpojené zo zásuvky a batéria musí byť odpojená od pí napájaných z batérií.

Po každom použití by sa mal skontrolovať stav píly, pričom by sa mala venovať osobitná pozornosť priechodnosti vetracích otvorov.

Malo by sa skontrolovať usporiadanie všetkých komponentov píly. Utiahnite všetky uvoľnené skrutkové spoje. Skontrolujte napnutie a stav reťaze. Ak spozorujete akékoľvek poškodenie reťaze, vymeňte ju za novú. Používanie motorovej píly s poškodenou reťazou je zakázané!

Príliš voľná reťaz sa môže z vodiacej lišty uvoľniť, čo by mohlo spôsobiť zranenie obsluhy. Reťaz musí byť tiež správne naostrená a keďže to vyžaduje príslušné skúsenosti a nástroje, odporúča sa nechať si naostrenie vykonať v odbornom servise. Kryt píly čistíte mäkkou, suchou handričkou. Kryt by mal byť očistený od zvyškov dreva, oleja, mastnoty a iných nečistôt. Natrite reťaz tenkou vrstvou oleja alebo konzervačného prostriedku.

Píla by mala byť skladovaná na tienistom, suchom mieste s dostatočným vetraním, aby sa zabránilo kondenzácii, s odpojenou batériou a sieťovou nabíjačkou odpojenou od zdroja napájania. Miesto by malo byť neprístupné pre neoprávnené osoby, najmä pre deti. Počas skladovania by mala byť lišta a reťaz vždy chránené krytom.

TERMÉKJELLEMZŐK

A mini láncfűrész kizárólag fa vágására szolgál. A fűrész elektromos meghajtásának köszönhetően beltérben vagy épületek közelében is lehet vele vágni. Az akkumulátoros működésnek köszönhetően a fűrész lehetővé teszi a munkavégzést olyan helyeken is, amelyekhez a hálózati áramról működő termékek nem férhetnek hozzá. A fűrész ágak vágására, fák és bokrok metszésére használják. A láncfűrész nem fák kivágására szolgál. A készülék helyes, megbízható és biztonságos működése a rendeltetészerű használatától függ, ezért:

A szerszám használata előtt olvassa el a teljes kézikönyvet, és őrizze meg.

A szállító nem vállal felelősséget semmilyen kárért vagy sérülésért, amely a szerszám rendeltetésétől eltérő célú használatából, illetve a jelen kézikönyvben található biztonsági előírások és ajánlások be nem tartásából ered. A szerszám rendeltetésétől eltérő célú használat a felhasználó garanciális és jótállási jogainak elvesztését is eredményezi.

FELSZERELÉS

A fűrész teljesen kerül kiszállításra, de az első használat előtt összeszerelést igényel. A fűrész a következőkkel van felszerelve: láncvezető, vágólánc és vezetősín-burkolat láncsal. Az akkumulátor és a töltőállomás (töltő) csak az YT-828113 termékkel együtt jár. Az YT-828114 termék akkumulátor és töltő nélkül kapható.

MŰSZAKI ADATOK

Paraméter	Mértékegység	Érték
Katalógusszám		YT-828113, YT-828114
Névleges feszültség	[V DC]	18
Lánc haladási sebessége	[m/s]	5,6
Forgalom	[1/min]	3500
Vezetőhossz	[mm / °]	158,5 / 6
Láncosztás	[mm / °]	7,62 / 0,3
Lánchajtású lánckerék fogainak száma/osztása		28 / 7,62 mm
Vezetőhorony szélessége	[mm / °]	1,1 / 0,043
Súly (akkumulátor nélkül)	[kg]	1,3
Zajszint		
- Hangnyomás L_{pa}	[dB] (A)	87 ± 3
- Hangteljesítmény L_{wa}	[dB] (A)	95 ± 3
Rezgések a_{rh}	[m/s ²]	2,5 ± 1,5
Akkumulátor		
- Típus		Li-Ion
- Kapacitás*	[Ah]	2
- Energia	[Wh]	36
- Töltési idő**	[h]	1
Akkumulátortöltő*		
- Bemeneti feszültség	[V~]	200 - 240
- Hálózati frekvencia	[Hz]	50 / 60
- Névleges áram	[A]	2
- Kimentési feszültség	[V DC]	21,5
- Kimentési áram	[A]	2,2

* csak akkumulátorral és töltővel felszerelt modellekre

** a megadott töltési idő csak a táblázatban feltüntetett akkumulátorkapacitásra vonatkozik

A megadott zajkibocsátási értéket szabványos vizsgálati módszerrel mérték, és felhasználható két szerszám összehasonlítására. A megadott zajkibocsátási érték felhasználható az előzetes expozíciós értékelés során.

A megadott rezgési összértéket szabványos vizsgálati módszerrel mérték, és felhasználható két szerszám összehasonlítására. A megadott rezgési összérték felhasználható az előzetes expozíciós értékeléshez.

Figyelem! A szerszám működése közbeni rezgéskibocsátás eltérhet a megadott értéktől a szerszám használatának módjától függően.

Figyelem! A kezelő védelmét szolgáló biztonsági intézkedéseket meg kell határozni, és ezeknek a tényleges használati körülmények közötti expozíció értékelésén kell alapulniuk (beleértve a működési ciklus minden részét, például a szerszám kikapcsolt vagy üresjáratú állapotának időpontjait, valamint az aktiválás időpontját).

ÁLTALÁNOS BIZTONSÁGI FIGYELMEZTETÉSEK AZ ELEKTROMOS KÉSZSZERSZÁMOKHOZ

Figyelmeztetés! Feltétlenül olvassa el az elektromos szerszámhoz mellékelt összes biztonsági figyelmeztetést, illusztrációt és specifikációt. Ezek be nem tartása áramütést, tüzet vagy súlyos sérülést okozhat.

Őrizze meg az összes figyelmeztetést és utasítást későbbi felhasználás céljából.

A figyelmeztetésekben használt „elektromos szerszám” kifejezés minden vezetékes és vezeték nélküli elektromos szerszámmra vonatkozik.

Munkahelyi biztonság

Tartsa a munkaterületet jól megvilágítva és tisztán. A rendetlenség és a rossz világítás balesetet okozhat.

Ne használjon elektromos szerszámokat fokozott robbanásveszélyes környezetben, ahol gyúlékony folyadékok, gázok vagy gőzök vannak. Az elektromos szerszámok szikrákat keltenek, amelyek meggyújthatják a port vagy a gőzöket. Ne engedjen gyermekeket és szemtanúkat a munkahelyre. A koncentráció elvesztése kontrollvesztést okozhat.

Elektromos biztonság

A hálózati kábel csatlakozódugójának illeszkednie kell a fali aljzathoz. A csatlakozódugót semmilyen módon nem módosíthatja. Ne használjon semmilyen csatlakozóadaptert földelt elektromos szerszámokkal. A konnektorba illeszkedő, módosítatlan dugó csökkenti az áramütés kockázatát.

Kerülje a földelt felületekkel, például csövekkel, radiátorokkal és hűtőszekrényekkel való érintkezést. A test földelése növeli az áramütés kockázatát.

Ne tegye ki az elektromos szerszámokat csapadéknak vagy nedvességnek. Az elektromos szerszámba jutó víz vagy nedvesség növeli az áramütés kockázatát.

Ne terhelje túl a tápkábelt. Ne használja a tápkábelt a csatlakozódugó hordozására, húzására vagy a fali aljzathoz való kihúzására. Kerülje a tápkábel érintkezését hővel, olajjal, éles szélékkel és mozgó alkatrészekkel. A sérült vagy összegubancolódott tápkábel növeli az áramütés kockázatát.

Kültéri munkavégzés esetén kültéri használatra tervezett hosszabbító kábeleket használjon. Kültéri használatra alkalmas hosszabbító kábel használata csökkenti az áramütés kockázatát.

Ha az elektromos szerszám nedves környezetben való használata elkerülhetetlen, használjon maradékáram-védőkapcsolót (RCD) a hálózati feszültség elleni védelemként. Az RCD használata csökkenti az áramütés kockázatát.

Személyes biztonság

Maradjon figyelmes, figyeljen oda, mit csinál, és használja a józan eszét elektromos szerszám használata közben. Ne használjon elektromos szerszámot, ha fáradt, vagy ha kábítószert, alkoholt vagy gyógyszer hatása alatt áll. Már egy pillanatrai figyelmen kívül hagyása is súlyos személyi sérülésekhez vezethet munka közben.

Használjon személyi védőfelszerelést. Mindig viseljen szemvédőt. A személyi védőfelszerelések, például porvédő maszkok, csúszásgátló biztonsági cipők, sisakok és hallásvédők használata csökkenti a súlyos személyi sérülések kockázatát.

Akadályozza meg a véletlen beindítást. Győződjön meg arról, hogy az elektromos kapcsoló „ki” állásban van, mielőtt csatlakoztatja a készüléket a hálózati áramforráshoz és/vagy az akkumulátorhoz, felveszi vagy hordozza az elektromos szerszámot. Súlyos sérülést okozhat, ha az elektromos szerszámot úgy hordozza, hogy az ujjá a kapcsolón van, vagy ha áram alá helyezi, miközben a kapcsoló „be” állásban van.

A szerszám bekapcsolása előtt távolítsa el minden olyan villáskulcsot vagy kulcsot, amelyet a szerszám beállításához használ. A szerszám forgó részéhez rögzített kulcs súlyos sérülést okozhat.

Ne nyúljon vagy hajoljon túl messzire. Mindig ügyeljen a helyes testtartásra és egyensúlyra. Ez megkönnyíti az elektromos szerszám irányítását váratlan helyzetekben munka közben.

Öltözzön megfelelően. Ne viseljen bő ruházatot vagy ékszert. Tartsa távol a haját és a ruházatát az elektromos szerszám mozgó alkatrészeitől. A laza ruházat, ékszerek vagy hosszú haj beakadhat a mozgó alkatrészekbe.

Ha porszivó vagy porgyűjtő berendezések csatlakoztatására szolgáló eszközök vannak felszerelve, győződjön meg arról, hogy ezek megfelelően vannak csatlakoztatva és használatban vannak. A porszivás használata csökkenti a porral kapcsolatos veszélyek kockázatát.

Ne hagyja, hogy a szerszám gyakori használatából származó tapasztalat miatt gondatlanná válj, és figyelmen kívül hagyja a biztonsági szabályokat. A figyelmen kívül hagyás másodperc töredéke alatt súlyos sérüléseket okozhat.

Elektromos szerszámok használata és gondozása

Ne terhelje túl az elektromos szerszámokat. Használja a kiválasztott alkalmazáshoz megfelelő elektromos szerszámot. A megfelelő elektromos szerszám jobb és biztonságosabb teljesítményt nyújt, ha a tervezett terhelésre használják.

Ne használjon elektromos szerszámot, ha a kapcsoló nem kapcsolja be és ki. Az a szerszám, amelyet nem lehet a főkapcsolóval vezérelni, veszélyes és meg kell javítani.

Húzza ki a csatlakozódugót a konnektorból és/vagy vegye ki az akkumulátorcsomagot, ha az levehető az elektromos szerszámról, mielőtt bármilyen beállítást végezne, tartozékot cserélne, vagy a szerszámot tárolná. Az ilyen megelőző

intézkedések megakadályozzák az elektromos szerszám véletlen bekapcsolását.

A szerszámot gyermekek elől elzárva tárolja, és ne engedje, hogy olyan személyek használják, akik nem ismerik a szerszámot vagy ezeket az utasításokat. Az elektromos szerszámok veszélyesek képzetlen felhasználók kezében.

Karbantartja az elektromos szerszámokat és tartozékokat. Ellenőrizzé a szerszám mozgó alkatrészeinek hibás beállítását vagy beszorulását, az alkatrészek törését és minden egyéb olyan állapotot, amely befolyásolhatja az elektromos szerszám működését. A sérüléseket a szerszámgépg használata előtt meg kell javítani. Sok balesetet a rosszul karbantartott szerszámok okoznak.

Tartsa tisztán és élesen a vágószerszámokat. A megfelelően karbantartott, éles szélű vágószerszámok kisebb valószínűséggel szorulnak be, és működés közben könnyebben irányíthatók.

Az elektromos szerszámokat, tartozékokat és feltételeket stb. ezen utasításoknak megfelelően használja, figyelembe véve a munka típusát és körülményeit. A szerszámok nem rendeltetésszerű használatra való használata veszélyes helyzetekhez vezethet.

Tartsa a fogantyúkat és a markolatfelületeket szárazon, tisztán, olaj- és zsirmentesen. A csúszós fogantyúk és markolatfelületek nem teszik lehetővé a szerszám biztonságos kezelését és irányítását veszélyes helyzetekben.

Javítások

Elektromos szerszámát csak hivatalos szervizben javíttassa, kizárólag eredeti alkatrészek felhasználásával. Ez biztosítja az elektromos szerszám megfelelő üzembiztonságát.

BIZTONSÁGI UTASÍTÁSOK LÁNCFŰRÉSZEKHEZ

Láncfűrész használatakor tartsa távol testének minden részét a lánctól. A fűrész beindítása előtt győződjön meg arról, hogy a lánc nem ér hozzá semmire. Láncfűrész használata közben egy pillanatnyi figyelmetlenség is oda vezethet, hogy ruházat vagy testrészek beakadnak a fűrészláncba.

A fűrészt mindig úgy tartsa, hogy a jobb keze a hátsó fogantyún, a bal keze pedig az első fogantyún van. A fűrészt soha nem szabad rossz irányba tartani, mert ez növeli a sérülésveszélyt.

A fűrészt csak a szigetelt felületű markolatoknál fogja meg, mert a lánc rejtett vezetékhez vagy a saját tápkábeléhez érhet. Amikor egy lánc élő vezetékkel érintkezik, fém alkatrészeket is feszültség alá helyezhet, ami áramütést okozhat a kezelőnek. **Viseljen szemvédőt. A hallás, a fej, a kezek, a lábak és a lábfej védelme is ajánlott.** A megfelelő védőfelszerelés csökkenti a törmelékkel való érintkezés vagy a lánc véletlen megérintése miatti sérülések kockázatát.

Ne használjon láncfűrészt fán, létrán, tetőről vagy bármilyen instabil felületen. A láncfűrész használata fán sérülést okozhat.

Mindig tartson helyes testtartást, és a fűrészt álló, biztonságos és vízszintes felületen kezelje. A csúszós vagy instabil felület, például egy létra, egyensúlyvesztést vagy a láncfűrész feletti uralom elvesztését okozhatja.

Feszültség alatt álló ág vágásakor ügyeljen a visszarúgásra. Ha a fa rostjaiban tárolt feszültség felszabadul, az ág eltalálhatja a kezelőt és/vagy a fűrész feletti uralom elvesztését okozhatja.

Különösen óvatosan kell eljárni a cserjék és a fiatal fák metszése során. A vékony anyag elkaphatja a láncot, és a fűrészt a kezelő felé tolhatja, vagy kibillentheti az egyensúlyából.

A láncfűrészt az elülő fogantyúnál fogva vigye, kikapcsolt állapotban, a testétől elfelé tartva. A fűrész szállítása vagy tárolása során mindig szerelje fel a láncvezető burkolatát. A fűrész helyes tartása csökkenti a mozgó alkatrészekkel való véletlen érintkezés valószínűségét.

Kövesse a kenésre, a láncfeszítésre és a tartozékok cseréjére vonatkozó utasításokat. A nem megfelelően feszített vagy nem megfelelően kenett lánc elszakadhat, és növelheti a kezelő felé irányuló visszarúgás esélyét.

Tartsa a fogantyúkat szárazon, tisztán, zsír- és olajmentesen. A zsíros vagy olajozott fogantyúk csúszósak és a láncfűrész feletti uralom elvesztését okozhatják.

Csak fát vágjon. Ne használja a fűrészt olyan munkára, amelyre nem szánták. Például: ne vágjon műanyagot, betont vagy nem fa építőanyagokat. A láncfűrész rendeltetésétől eltérő munkához való használata veszélyes helyzetekhez vezethet.

Ez a láncfűrész nem fák kivágására készült. A fűrész rendeltetésétől eltérő célú használata a kezelő és a közelben tartózkodók súlyos sérülését okozhatja.

Az elakadt anyag eltávolításakor, a fűrész tárolásakor vagy szervizeléskor kövesse az összes utasítást. Győződjön meg arról, hogy a kapcsoló kikapcsolt állásban van, és az akkumulátor le van választva a szerszámról. A fűrész váratlan beindulása beszorult anyag eltávolítása vagy szervizelés közben súlyos sérülést okozhat.

A kezelő visszarúgás jelenségének okai és megelőzése.

Visszarúgás a kezelő felé akkor fordulhat elő, ha a vezetősín hegye hozzáér egy tárggyal, vagy ha a vágandó fa beszorítja a fűrészt a vágásba. Bizonyos esetekben a vezetősín hegyének és egy tárgynak az érintkezése heves reakciót válthat ki, amely a vezetősínt felfelé és a kezelő felé repíti. A vezetősín felső szélének a vágásba való becsípődése a vezetősínt hirtelen a kezelő felé kényszerítheti.

Ezen reakciók bármelyike okozhatja a fűrész feletti uralom elvesztését, ami súlyos sérülést okozhat. Ne hagyatkozzon kizárólag a fűrészbe épített biztonsági funkciókra. Egy láncfűrész-kezelőnek számos lépést kell tennie a balesetek és sérülések megelőzése érdekében munka közben.

A visszarúgás a helytelen kezelés és/vagy a helytelen kezelési eljárások vagy körülmények eredménye, és az alábbi megfelelő

óvintézkedések betartásával elkerülhető:

Mindkét kezével tartsa száralan a láncfűrész, a hüvelykujjak és az ujjak zárják át a láncfűrész fogantyúit, és helyezze testét és karjait úgy, hogy ellenálljon a visszarúgás erejének. Megfelelő óvintézkedések megtétele esetén a visszarúgási erőket a kezelő kontrollálni tudja. Ne engedje, hogy a fűrész szabadon mozogjon.

Vigyázzon, ne nyúljon túl messzire, és ne vágjon vállmagasság felett. Ez segít megelőzni a vezetősín végével való véletlen érintkezést, és lehetővé teszi a fűrész jobb irányítását váratlan helyzetekben.

Kizárólag a gyártó által előírt pótvezető- és láncvezetőket használja. A nem megfelelő cserevezetőlemez és lánc láncörést és/vagy visszarúgást okozhat.

Kövesse a gyártó utasításait a lánc élezéséhez és karbantartásához. A láncvezető horony mélységének csökkentése növelheti a visszarúgás valószínűségét.

Egyéb biztonsági utasítások

Tilos a fűrész csapadéknak kitenni, vagy megnövekedett páratartalmú környezetben használni. Tilos a láncfűrész használata fokozott tűz- vagy robbanásveszélyes környezetben is.

Munka közben kerülje a földelt, vezetőképes és nem szigetelt tárgyakkal, például csövekkel, radiátorokkal és hűtőszekrényekkel való érintkezést. Amikor a fűrész nincs használatban, száraz, zárt helyen kell tárolni, illetéktelen személyek elől elzárva.

Használjon a terhelésnek megfelelő fűrészláncot. Ne használjon könnyű vagy nehéz munkákhoz tervezett fűrészláncokat.

A fűrészlánc csereje, javítása vagy beállítása során mindig viseljen védőökesztyűt.

A fűrész szállításkor győződjön meg arról, hogy az le van választva az áramforrásról. A hálózatról működő fűrészeket ki kell húzni a konnektorból, és az akkumulátort le kell választani az akkumulátoros fűrészekről. A fűrészláncsal együtt védőburkolatot kell felszerelni a vezetősínre. A fűrész úgy kell szállítani, hogy a vezetősín hátrafelé nézzen.

Ne hordozzon hálózati áramról működő fűrész a tápkábelnél fogva. Ne a tápkábel húzásával húzza ki a csatlakozódugót a konnektorból.

Kerülje a fűrész véletlen beindítását. Amikor a fűrész csatlakoztatva vagy csatlakoztatott akkumulátorral hordozza, tartsa távol az ujjait a főkapcsolótól.

Mindig viseljen megfelelő, testhez simuló védőruházatot.

Ha a fűrész két fogantyúval van felszerelve, mindig mindkét kezével fogja meg a fűrész. Munka közben rögzítse a laza fadarabokat, hogy ne mozduljanak el, például egy bakra helyezve őket. Kerülje a földre helyezett fa vágását. Kerülje az olyan faanyaggal való munkát, amely nincs rögzítve a vágás során az elmozdulás megakadályozása érdekében.

Azoknak, akik először fognak láncfűrészrel vágni, legalább gyakorolniuk kell a bakokra vagy fűrészbakokra helyezett rönkök vágását.

Működés közben ne tartsa a fűrész a válla fölött. Ne kezelje a fűrész létrán állva. Munka közben olyan testtartást vegyen fel, amely nem igényli a karok teljes hosszában való kinyújtását.

Tartsa tisztán a láncot. A láncot élezni és kenni kell. Ezáltal hatékonyabb és biztonságosabb munkavégzés érhető el. A láncot szakszervizben lehet élezni. Minden használat előtt ellenőrizze a lánc állapotát. Ha repedéseket, törött fogakat vagy bármilyen egyéb sérülést észlel, a munka megkezdése előtt cserélje ki a láncot egy újra.

Ha sérült vagy törött alkatrészeket észlel a fűrészen. Abba kellene hagynod a munkát, vagy nem kellene belevágnod semmibe. A sérült alkatrészeket a munka megkezdése előtt ki kell cserélni.

A fűrész rendeltetésszerűen kell használni, a fűrész kizárólag fa vágására alkalmas. Munka közben ügyeljen a feldolgozandó fában esetlegesen lévő fém elemekre vagy kövekre.

Kizárólag eredeti alkatrészeket szabad használni. Az eredeti alkatrészekről eltérő alkatrészek használata növelheti a meghibásodás kockázatát és személyi sérüléshez vezethet.

A fűrész csak a gyártó által felhatalmazott szervizközpontokban szabad javítani. Eredeti alkatrészek használata. Ez minimalizálja a balesetek és a berendezés károsodásának kockázatát.

Akkumulátortöltési biztonsági utasítások

Figyelem! Töltés előtt győződjön meg arról, hogy a töltő teste, kábele és csatlakozója nem repedt vagy sérült. Tilos hibás vagy sérült töltőállomást és tápegységet használni! Kizárólag a mellékelt töltőállomást és tápegységet szabad használni az akkumulátorok töltéséhez. Más tápegység használata tüzet vagy a szerszám károsodását okozhatja. Az akkumulátort csak zárt, száraz, illetéktelen személyektől, különösen gyermekektől védett helyiségben szabad tölteni. Ne használja a töltőállomást és a tápegységet folyamatos felnőtt felügyelete nélkül! Ha el kell hagynia a töltés helyszínét, válassza le a töltőt a hálózatról a tápegység kihúzásával a hálózati aljzatból. Ha füstöt, gyanús szagot stb. észlel a töltőből, azonnal húzza ki a töltő csatlakozódugóját a konnektorból!

A fűrész-csavarozót töltetlen akkumulátorral szállítjuk, ezért a munka megkezdése előtt fel kell tölteni az alábbiakban leírtak szerint a mellékelt tápegység és töltőállomás segítségével. A Li-Ion (litium-ion) akkumulátorok nem mutatnak úgynevezett „memória-effektust”, ami lehetővé teszi, hogy bármikor újratölthesse őket. Azonban ajánlott az akkumulátort normál működés közben lemeríteni, majd teljes kapacitásra feltölteni. Ha a munka jellege miatt nem lehetséges az akkumulátort minden alkalommal ilyen módon kezelni, akkor ezt legalább néhány vagy egy tucat munkaciklusonként el kell végezni. Az elemeket semmilyen körülmények között sem szabad az elektródák rövidre zárásával lemeríteni, mivel ez visszafordíthatatlan károsodást okoz! Az akkumulátor töltöttségű állapotát nem szabad az elektródák rövidre zárásával és szikrázás ellenőrzésével ellenőrizni.

Akkumulátoros tárolás

Az akkumulátor élettartamának meghosszabbítása érdekében gondoskodjon a megfelelő tárolási körülményekről. Az akkumulátor körülbelül 500 töltési-kisütési ciklust bír ki. Az akkumulátort 0 és 30 Celsius fok közötti hőmérsékleten, 50%-os relatív páratartalom mellett kell tárolni. Hosszabb tároláshoz az akkumulátort körülbelül 70%-os töltöttségi szintre kell feltölteni. Hosszabb tárolás esetén az akkumulátort rendszeresen, évente egyszer fel kell tölteni. Ne merítse le túlságosan az akkumulátort, mert ez lerövidíti az élettartamát, és visszafordíthatatlan károsodást okozhat.

Tárolás közben az akkumulátor fokozatosan lemerül a szivárgás miatt. Az önkisülés folyamata a tárolási hőmérséklettől függ, minél magasabb a hőmérséklet, annál gyorsabb a kisülés. Ha az elemeket nem megfelelően tárolják, elektrolit szivárgás léphet fel. Szivárgás esetén semlegesítő szerrel kell megszüntetni a szivárgást, ha az elektrolit szembe kerül, alaposan öblítse ki a szemet vízzel, majd azonnal forduljon orvoshoz. **Tilos sérült akkumulátorral szerszámot használni.**

Amikor az akkumulátor teljesen lemerült, speciális hulladékkezelő üzembe kell vinni.

Akkumulátor szállítása

A lítium-ion akkumulátorokat a törvény veszélyes anyagként kezeli. A szerszám felhasználója a szerszámot az akkumulátorral és az akkumulátorokkal együtt szárazföldön szállíthatja. Nincs szükség további feltételek teljesítésére. Ha a szállítást harmadik félnek szervezik ki (pl. futárszolgálattal), akkor a veszélyes anyagok szállítására vonatkozó előírásokat kell betartani. Kérjük, szállítás előtt vegye fel a kapcsolatot egy megfelelően képzett személlyel ebben az ügyben.

Sérült akkumulátorok szállítása tilos. Szállítás közben a szétzerelt elemeket el kell távolítani a szerszámból, és a szabadon lévő érintkezőket le kell védeni, pl. szigetelőszalaggal lefedve. Rögzítse az elemeket a csomagolásban, hogy szállítás közben ne mozduljanak el a csomagoláson belül. A veszélyes anyagok szállítására vonatkozó országos előírásokat is be kell tartani.

Akkumulátor töltése (XI)

Helyezze be az akkumulátort a töltőaljzatba.

Csatlakoztassa a töltőt egy fali aljzathoz.

Az akkumulátorfoglat közelében található egy jelzőfény, amely a töltő működését jelzi, a „Töltő működésének jelzése” táblázatban leírtak szerint. Miután a töltés befejeződött, húzza ki a töltőt a fali aljzathoz. Csúsztassa ki az akkumulátort a töltőállomásból az akkumulátor retesz gombjának lenyomva tartásával, majd csúsztassa ki az akkumulátort a töltőnyílásból.

TÖLTŐ MŰKÖDÉSI JELZÉS

YT-828498, YT-828499

Zöld szín	Piros szín	Munkaállapot
folyamatos fény		berakodásra vár
	folyamatos fény	leszállás
folyamatos fény		akkumulátor feltöltve

YT-828500, YT-828501, YT-828502, YT-828503, YT-828504

Zöld szín	Sárga szín*	Piros szín	Munkaállapot
			berakodásra vár
lűkötő			leszállás
folyamatos fény			akkumulátor feltöltve
		lűkötő	akkumulátor túlmelegedése
		folyamatos fény	sérült akkumulátor
	lűkötő		töltő túlmelegedése
	folyamatos fény		sérült töltő

* csak az YT-828502 katalógusszámú modellben

Akkumulátor tápellátása

Tápellátáshoz csak az alábbi YATO 18 V-os Li-ion akkumulátorok egyike használható: YT-828461, YT-828462, YT-828463, YT-828464, YT-828465, melyek csak YATO töltővel tölthetők: YT-828498, YT-828499, YT-828500, YT-828501, YT-828502, YT-828503, YT-828504. Tilos más, eltérő névleges feszültségű akkumulátorokat használni, amelyek nem illeszkednek az akkumulátorfoglatába. Tilos a foglatot és/vagy az akkumulátort egymáshoz illő módon módosítani.

Helyezze be az akkumulátort a hálózati aljzatba úgy, hogy az érintkezők a szerszám belseje felé nézzenek, amíg az akkumulátor retesz be nem kattint (IV). Ügyeljen arra, hogy az akkumulátor ne csússzon ki működés közben. Az akkumulátor leválasztásához nyomja meg és tartsa lenyomva a reteszt, majd csúsztassa ki az akkumulátort a szerszámházból.

TERMÉKSZOLGÁLTATÁS

A fűrészt előkészítése a munkához

Figyelem! Minden összeszerelési és beállítási művelet előtt válassza le a fűrészt az áramellátásról. Az akkumulátort ki kell venni

a készülékből.

Első használat előtt fel kell szerelni a vezetősínt és a fűrészláncot.

Fordítsa el a rögzítógombot, és vegye le az oldalsó fedelet.

Szerelje fel a vezetősínt és a láncot a (II) képen látható módon.

Győződjön meg arról, hogy a lánc és a vezetősín a megfelelő irányba van felszerelve. A lánc iránya az oldalsó burkolat eltávolítása után látható a házban. A láncszemekben lévő pengéknek ugyanabba az irányba kell mutatniuk, mint a fűrészházban látható szem.

A láncot még nem kell megfeszíteni, de győződjön meg arról, hogy a lánc a vezetőlemez nyílásába és a hajtólánckerék fogaiába illeszkedik. Szerelje fel az oldalsó burkolatot, és húzza meg a rögzítógombot (III), de ne akadályozza a vezetősín mozgását. A lánc feszességét a rögzítógomb (III) elforgatásával állítsa be. A csavar óramutató járásával megegyező irányú forgatása növeli a lánc feszességét, az óramutató járásával ellentétes irányú forgatása pedig csökkenti.

Ellenőrizd a lánc feszességét. Ehhez húzza le a láncot a vezetősínről (III). A vizsgálat során a láncnak a tartási ponton 3-4 mm-rel a vezetősín fölé kell emelkednie. Ha a lánc túl feszes vagy túl laza, lazítsa meg kissé a rögzítógombot, és állítsa be újra a lánc feszességét. A lánc feszességét a fűrészműködése közben 10 percenként ellenőrizni kell.

Mielőtt csatlakoztatná a fűrészt a hálózathoz, ellenőrizze annak műszaki állapotát. Ha bármilyen sérülést észlel, tilos a készüléket a hálózatra csatlakoztatni, amíg a sérülést meg nem javították.

Lánckenés

A fűrésznek nincs olajtartálya a lánc kenésére, ezért 15-20 percenként le kell állítani a munkát, ki kell venni az akkumulátort a szerszámból, le kell szerelni az oldalsó panelt, meg kell tisztítani a láncot, és olajozni kell a láncszemeket, pl. olajoskanna segítségével.

A fűrészláncnak és mechanizmusainak kenéséhez csak az ilyen alkalmazásokhoz tervezett olajat használjon. A használt motorolajat tilos kenéshez használni. Nem tölti be a funkcióját, ami a fűrészmechanizmus károsodásához vezethet.

A munkahely előkészítése

A láncfűrészes vágás megkezdése előtt a munkaterületet megfelelően elő kell készíteni, hogy minimalizáljuk a láncfűrészes munkavégzéssel járó veszélyeket. Biztosítani kell, hogy csak az arra jogosult személyek tartózkodjanak a munkahelyen.

Ne kezdje meg a munkát csapadék idején vagy magas páratartalom esetén, pl. köd.

Védőruházatot és személyi védőfelszerelést kell viselni.

A vágás megkezdése előtt a fát biztonságos körülmények között, például egy bakon kell tesztelni.

Kerülje a vezetékek, fiatal fák és fagerendák elvágását.

Ne álljon a vágandó fára.

A fűrészbendítése

Távolítsa el a fedelet a vezetőlemezről és a láncról.

Fogja meg a fogantyút jobb kezével, és helyezze a bal kezét a ház gumírozott részére.

Győződjön meg róla, hogy a felső fedél le van engedve.

Győződjön meg arról, hogy a vezetősín és a lánc nem érintkezik semmilyen tárggyal vagy felülettel.

Nyomja meg a hüvelykujjával a fogantyún található kapcsoló reteszelő gombját, és tartsa ebben a helyzetben (V).

Nyomja meg a kapcsolót, és tartsa ebben a helyzetben (V). A rögzítógomb kioldható.

Vágás előtt várja meg, amíg a motor eléri a teljes fordulatszámot, és győződjön meg arról, hogy a lánc simán mozog a vezetősínen. Ha bármilyen szokatlan hangot hall, vagy rezgést érez, azonnal kapcsolja ki a fűrészt a kapcsoló elengedésével.

A fűrészt kikapcsolásához engedje el a kapcsolóra lenyomott gombot.

Miután a lánc leállt, a fűrészt le kell választani az áramellátásról és szervizelni kell.

Láncfűrészes munka

Azoknak, akik először terveznek láncfűrészt kezelni, a munka megkezdése előtt kérjenek tanácsot egy képzett láncfűrészes kezelőtől a kezeléssel és a biztonsággal kapcsolatban. A láncfűrésszel végzett első munka a fűrészbakba helyezett előkészített rönkök vágásából áll.

Munkavégzés közben be kell tartani az alapvető munkavédelmi szabályokat. Figyelembe kell venni annak lehetőségét is, hogy a fűrészt visszarúg a kezelő felé. A fűrészt visszarúghat a kezelő felé, ha a fűrészlánc ellenállásba ütközik.

A kockázat minimalizálása érdekében a következőket kell tennie:

Vágás közben figyeljen a vezetősín tetejének helyzetére. Ne vágjon a vezetősín tetejének felső negyedével (VI).

Csak azzal a láncsal vágjon, amelyik a vezetősín alján végigcsúszik.

Csak olyan láncfűrészt használjon, amely már működik a vágandó fán. Ne indítsa el a fűrészt, miután a megmunkálandó fának helyezte.

Működés közben ne emelje fel a fűrészt vállmagasságban vagy annál magasabban (VII).

Ne álljon a vágási síkban. Ez csökkenti a sérülésveszélyt fűrészt visszarúgás esetén (VIII).

Működés közben mindig mindkét kezével fogja a fűrészt.

Ügyeljen arra, hogy a lánc mindig éles és megfelelően feszes legyen.

HASZNOS TIPPEK FŰRÉSSZEL VALÓ MUNKÁLATHOZ

Vágás közben kényelmes testhelyzetet kell felvenni, és biztosítani kell a teljes mozgásszabadságot.

Az ágak és gallyak levágása során ne közvetlenül a törzsnél, hanem attól körülbelül 15 cm távolságra vágjuk őket. Két vágást kell végezni az ág átmérőjének 1/3-ának megfelelő mélységben, körülbelül 8 cm távolságra egymástól. Az egyik alulról, a másik felülről vágva. Ezután vágjon egy bevágást az ágon közvetlenül a törzs mellett, az ág átmérőjének 1/3-ával megegyező mélységben. A vágást úgy fejezzük be, hogy a törzs feletti ágat levágjuk. Az ágakat nem szabad alulról vágni (IX).

Ha a fűrész vágás közben beszorul, soha ne hagyja járó motorral ebben a helyzetben. Kapcsolja ki a fűrész motorját, húzza ki a fűrész t a konnektorból, és ékek segítségével távolítsa el a fűrész t a fatörzsről.

Egy kivágott fa darabokra osztásakor a következő szabályokat kell betartani. Helyezze a fát egy fűrészbakra vagy állványra úgy, hogy a levágott darab szabadon eshessen a földre anélkül, hogy a fűrész beszorulna. Ha a fűrész beszorul, a fent leírtak szerint járjon el. Ne érintse a láncfűrész t a talajhoz, és ne hagyja, hogy földdel szennyeződjön.

Lejtőn végzett munka során maradjon a vágandó fa felett.

Feszültség alatt álló fa vágásakor különös óvatossággal kell eljárni, és ha lehetséges, ezt a feladatot szakképzett favágónak kell elvégeznie. Feszültség alatt álló és mindkét végén alátámasztott fa vágásakor felülről az átmérő 1/3-ának megfelelő mélységig vágjon, majd alulról fejezze be a vágást. Ha a fa csak az egyik végén van megtámasztva, vágja át a fa alját az átmérő 1/3-ának megfelelő mélységig, majd fejezze be a vágást felülről (X) kiindulva. Ez csökkenti a fűrész beszorulásának kockázatát vágás közben.

TERMÉKKARBANTARTÁS ÉS TÁROLÁS

Figyelem! Az alábbiakban leírt műveletek megkezdése előtt válassza le a fűrész t az áramellátásról. A hálózatról működő fűrészeket ki kell húzni a konnektorból, és az akkumulátort le kell választani az akkumulátoros fűrészekről.

Minden használat után ellenőrizni kell a fűrész állapotát, különös figyelmet fordítva a szellőzőnyílások átjárhatóságára.

Ellenőrizni kell az összes fűrészalkatrész elrendezését. Húzza meg a laza csavarkötéseket. Ellenőrizd a lánc feszességét és állapotát. Ha bármilyen sérülést észlel a lánccon, cserélje ki egy újra. Tilos sérült láncú láncfűrész használni!

A túl laza lánc leeshet a vezetősínről, ami a kezelő sérülését okozhatja. A láncot megfelelően kell élezni, és mivel ehhez megfelelő tapasztalat és szerszámok szükségesek, ajánlott az élezést szakszervizzel elvégeztetni. A fűrészházat puha, száraz ruhával tisztítsa. A házat meg kell tisztítani a fa maradványoktól, olajtól, zsírtól és egyéb szennyeződésektől. Vonja be a láncot egy vékony réteg olajjal vagy tartósítószerrel.

A fűrész t árnyékos, száraz, megfelelően szellőző helyen kell tárolni a páralecsapódás elkerülése érdekében, lekapcsolt akkumulátorral és a hálózati töltőt a konnektorról leválasztva. A helynek illetéktelen személyek, különösen gyermekek számára hozzáférhetetlennek kell lennie. Tárolás közben a vezetősínt és a láncot mindig fedéllel kell védeni.

CARACTERISTICI ALE PRODUSULUI

Mini- drujba este destinată exclusiv tăierii lemnului. Datorită acționării electrice a ferăstrăului, este posibilă tăierea în interior sau în apropierea clădirilor. Datorită alimentării cu baterie, ferăstrăul vă permite să lucrați în locuri inaccesibile produselor alimentate de la rețea. Fierăstrăul este folosit pentru tăierea crengilor, tunderea copacilor și a arbuștilor. Un ferăstrău cu lanț nu este destinat tăierii copacilor. Funcționarea corectă, fiabilă și sigură a dispozitivului depinde de utilizarea corespunzătoare, prin urmare:

Înainte de a utiliza unealta, citiți întregul manual și păstrați-l.

Furnizorul nu este răspunzător pentru nicio daună sau vătămare corporală rezultată din utilizarea unelei în alte scopuri decât cele prevăzute sau din nerespectarea reglementărilor de siguranță și a recomandărilor din acest manual. Utilizarea instrumentului în alte scopuri decât cele prevăzute duce, de asemenea, la pierderea drepturilor utilizatorului la garanție.

ECHIPAMENTE

Fierăstrăul este furnizat complet, dar necesită asamblare înainte de prima utilizare. Fierăstrăul este livrat cu: ghidaj lanț, lanț de tăiere și capac șină ghidaj cu lanț. Bateria și stația de încărcare (încărcătorul) sunt incluse numai în produsul YT-828113. Produsul YT-828114 este oferit fără baterie și încărcător.

DATE TEHNICE

Parametru	Unitate de măsură	Valoare
Număr de catalog		YT-828113, YT-828114
Tensiune nominală	[V DC]	18
Viteza de deplasare a lanțului	[m/s]	5,6
Cifra de afaceri	[1/min]	3500
Lungimea ghidajului	[mm / °]	158,5 / 6
Pasul lanțului	[mm / °]	7,62 / 0,3
Numărul de dinți/pas al pinionului de transmisie cu lanț		28 / 7,62 mm
Lățimea fantei de ghidare	[mm / °]	1,1 / 0,043
Greutate (fără baterie)	[kg]	1,3
Nivel de zgomot		
- Presiune sonoră L_{pA}	[dB] (A)	87 ± 3
- Putere sonoră L_{WA}	[dB] (A)	95 ± 3
Vibrații a_h	[m/s ²]	2,5 ± 1,5
Baterie		
- Tip		Li-Ion
- Capacitate*	[Ah]	2
- Energie	[Wh]	36
- Timp de încărcare**	[h]	1
Încărcător*		
- Tensiune de intrare	[V~]	200 - 240
- Frecvența de rețea	[Hz]	50 / 60
- Curent nominal	[A]	2
- Tensiune de ieșire	[V DC]	21,5
- Curent de ieșire	[A]	2,2

* numai pentru modelele echipate cu baterie și încărcător

** timpul de încărcare indicat se aplică numai capacității bateriei listate în tabel

Valoarea declarată a emisiilor de zgomot a fost măsurată folosind o metodă de testare standard și poate fi utilizată pentru a compara o unealtă cu alta. Valoarea declarată a emisiilor de zgomot poate fi utilizată într-o evaluare preliminară a expunerii.

Valoarea totală declarată a vibrațiilor a fost măsurată folosind o metodă de testare standard și poate fi utilizată pentru a compara o unealtă cu alta. Valoarea totală declarată a vibrațiilor poate fi utilizată într-o evaluare preliminară a expunerii.

Atenție! Emisia de vibrații în timpul funcționării unealtei poate diferi de valoarea declarată, în funcție de modul de utilizare a acesteia.

Atenție! Măsurile de siguranță pentru protejarea operatorului trebuie definite și se bazează pe o evaluare a expunerii în condițiile reale de utilizare (inclusiv toate etapele ciclului de funcționare, cum ar fi momentele în care unealta este oprită sau inactivă și momentul activării).

AVERTISMENTE GENERALE DE SIGURANȚĂ ALE SCULELOR ELECTRICE

Avertizare! Asigurați-vă că citiți toate avertismentele de siguranță, ilustrațiile și specificațiile furnizate împreună cu această unealtă electrică. Nerespectarea acestora poate duce la electrocutare, incendiu sau vătămări corporale grave.

Păstrați toate avertismentele și instrucțiunile pentru referințe ulterioare.

Termenul „scule electrice” utilizat în avertismente se referă la toate sculele electrice cu fir și fără fir.

Siguranța la locul de muncă

Mențineți zona de lucru bine iluminată și curată. Dezordinea și iluminarea slabă pot provoca accidente.

Nu utilizați scule electrice în medii cu risc crescut de explozie, care conțin lichide, gaze sau vapori inflamabili. Sculele electrice produc scântei care pot aprinde praful sau vaporii.

Nu permiteți accesul copiilor și al trecătorilor la locul de muncă. Pierderea concentrării poate duce la pierderea controlului.

Siguranța electrică

Ștecherul cablului electric trebuie să se potrivească cu priza de perete. Nu aveți dreptul să modificați ștecherul în niciun fel. Nu utilizați adaptoare de priză cu unelte electrice împământate. Un ștecher nemodificat care se potrivește în priză va reduce riscul de electrocutare.

Evitați contactul cu suprafețe împământate, cum ar fi țevile, caloriferele și frigidererele. Împământarea corpului crește riscul de electrocutare.

Nu expuneți uneltele electrice la precipitații sau umezeală. Pătrunderea apei sau a umezelii într-o unealtă electrică va crește riscul de electrocutare.

Nu supraîncărcați cablul de alimentare. Nu utilizați cablul de alimentare pentru a transporta, trage de sau deconecta ștecherul de la priza de perete. Evitați contactul cablului de alimentare cu căldură, ulei, micii ascuțiți și piese în mișcare. Un cablu de alimentare deteriorat sau încălzit crește riscul de electrocutare.

Când lucrați în aer liber, folosiți prelungitoare concepute pentru utilizare în exterior. Utilizarea unui prelungitor potrivit pentru utilizare în exterior reduce riscul de electrocutare.

Dacă utilizarea unei scule electrice într-un mediu umed este inevitabilă, utilizați un dispozitiv de curent rezidual (RCD) ca protecție împotriva tensiunii de alimentare. Utilizarea unui întrerupător diferențial diferențial (RCD) reduce riscul de electrocutare.

Siguranța personală

Fiiți atenți, fiți atenți la ce faceți și folosiți bunul simț atunci când folosiți o unealtă electrică. Nu folosiți o unealtă electrică dacă sunteți obosit sau sub influența drogurilor, alcoolului sau medicamentelor. Chiar și un moment de neatenție în timpul lucrului poate duce la vătămări corporale grave.

Folosiți echipament individual de protecție. Purtați întotdeauna echipament de protecție a ochilor. Utilizarea echipamentului individual de protecție, cum ar fi măștile de praf, încălțăminte de siguranță antiderapantă, căștile și protecția auditivă, reduce riscul de vătămări corporale grave.

Preveniți pornirea accidentală. Asigurați-vă că întrerupătorul electric este în poziția „oprit” înainte de a conecta unealta electrică la sursa de alimentare și/sau la baterie, de a ridica sau de a transporta unealta electrică. Transportul unei scule electrice cu degetul pe comutator sau pornirea unei scule electrice în timp ce comutatorul este în poziția „pornit” poate duce la vătămări grave.

Înainte de a porni unealta electrică, scoateți orice cheie sau cheie folosită pentru reglarea unealta electrică. O cheie lăsată atașată de o parte rotativă a unelei poate provoca vătămări grave.

Nu te întinde și nu te apleca prea mult. Mențineți o postură corectă și echilibru în orice moment. Acest lucru va facilita controlul sculei electrice în cazul unor situații neprevăzute în timpul lucrului.

Îmbracă-te corespunzător. Nu purtați haine largi sau bijuterii. Țineți părul și hainele departe de piesele mobile ale sculei electrice. Hainele largi, bijuteriile sau părul lung se pot prinde în piesele mobile.

Dacă sunt prevăzute dispozitive pentru conectarea instalațiilor de extracție sau colectare a prafului, asigurați-vă că acestea sunt conectate și utilizate corect. Utilizarea extracției de praf reduce riscul pericolelor legate de praf.

Nu lăsați experiența dobândită prin utilizarea frecventă a unui instrument să vă facă să deveniți neglijenți și să ignorați regulile de siguranță. O acțiune neglijentă poate provoca răni grave într-o fracțiune de secundă.

Utilizarea și îngrijirea sculelor electrice

Nu supraîncărcați uneltele electrice. Folosiți scula electrică corespunzătoare pentru aplicația selectată. Unealta electrică corectă va oferi performanțe mai bune și mai sigure atunci când este utilizată pentru sarcina pentru care este proiectată.

Nu folosiți o unealtă electrică dacă întrerupătorul nu o pornește și nu o oprește. O unealtă care nu poate fi controlată de la întrerupătorul principal este periculoasă și trebuie reparată.

Deconectați ștecherul de la priză și/sau scoateți acumulatorul, dacă acesta este detașabil de la unealta electrică, înainte de a efectua orice reglaje, a schimba accesoriile sau a depozita unealta. Astfel de măsuri preventive vor preveni pornirea

accidentală a sculei electrice.

Depozitați unealta într-un loc ferit de copii și nu permiteți persoanelor care nu sunt familiarizate cu unealta electrică sau cu aceste instrucțiuni să o utilizeze. Sculele electrice sunt periculoase în mâinile utilizatorilor necalificați.

Întreținerea sculelor electrice și a accesoriilor. Verificați dacă unealta prezintă nealiniere sau blocare a pieselor mobile, ruperea pieselor și orice altă problemă care ar putea afecta funcționarea sculei electrice. Deteriorarea trebuie reparată înainte de utilizarea scula electrică. Multe accidente sunt cauzate de unele prost întreținute.

Păstrați uneltele de tăiere curate și ascuțite. Uneltele tăietoare întreținute corespunzător, cu muchii ascuțite, sunt mai puțin susceptibile de a se bloca și sunt mai ușor de controlat în timpul funcționării.

Folosiți sculele electrice, accesoriile și atașamentele etc. în conformitate cu aceste instrucțiuni, ținând cont de tipul și condițiile de lucru. Utilizarea uneltilor pentru alte lucrări decât cele pentru care au fost proiectate poate duce la o situație periculoasă.

Păstrați mânerul și suprafețele de prindere uscate, curate și fără urme de ulei și grăsime. Mânerul și suprafețele de prindere alunecoase nu permit operarea și controlul în siguranță al unelei în situații periculoase.

Reparații

Apelați la repararea sculei electrice numai la ateliere de reparații autorizate, folosind doar piese de schimb originale. Acest lucru va asigura siguranța corespunzătoare în funcționare a sculei electrice.

INSTRUCȚIUNI DE SIGURANȚĂ PENTRU FIERĂSTRAIERE CU LANȚĂ

Când folosiți un ferăstrău cu lanț, țineți toate părțile corpului departe de lanț. Înainte de a porni ferăstrăul, asigurați-vă că lanțul nu intră în contact cu nimic. Un moment de neatenție în timpul utilizării unui ferăstrău cu lanț poate duce la încurcarea hainelor sau a unor părți ale corpului în lanțul ferăstrăului.

Țineți întotdeauna ferăstrăul cu mâna dreaptă pe mânerul din spate și cu mâna stângă pe mânerul din față. Nu țineți niciodată ferăstrăul în direcția greșită, deoarece acest lucru crește riscul de accidentare.

Țineți ferăstrăul doar de mânerul cu suprafețe izolate, deoarece lanțul poate atinge cabluri ascunse sau propriul cablu de alimentare. Când un lanț intră în contact cu un fir sub tensiune, componentele metalice pot deveni sub tensiune, ceea ce poate provoca un șoc electric operatorului.

Purtați echipament de protecție a ochilor. De asemenea, se recomandă protecția auzului, capului, mâinilor, picioarelor și tălpilor. Echipamentul de protecție adecvat reduce riscul de rănire din cauza contactului cu resturi sau a contactului accidental cu lanțul.

Nu folosiți un ferăstrău cu lanț într-un copac, pe o scară, de pe un acoperiș sau pe orice suport instabil. Folosirea unui ferăstrău cu lanț în timp ce vă aflați într-un copac poate duce la rănire.

Mențineți întotdeauna o postură corectă și folosiți ferăstrăul stând pe o suprafață staționară, sigură și plană. O suprafață alunecoasă sau instabilă, cum ar fi o scară, poate duce la pierderea echilibrului sau la pierderea controlului drujbei.

Când tăiați o creangă sub tensiune, aveți grijă la recul. Dacă tensiunea stocată în fibrele lemnului este eliberată, creanga poate lovi operatorul și/sau poate provoca pierderea controlului ferăstrăului.

O atenție deosebită trebuie acordată la tăierea arbuștilor și a copacilor tineri. Materialul subțire poate prinde lanțul și poate împinge ferăstrăul spre operator sau îl poate dezechilibra.

Transportați drujba ținând-o de mânerul frontal, cu drujba oprită și departe de corp. Montați întotdeauna capacul ghidajului lanțului atunci când transportați sau depozitați ferăstrăul. Ținerea corectă a ferăstrăului reduce probabilitatea contactului accidental cu piesele mobile ale ferăstrăului.

Urmați instrucțiunile pentru lubrifiere, întinderea lanțului și înlocuirea accesoriilor. Un lanț tensionat incorect sau lubrifiat necorespunzător se poate rupe și poate crește riscul de recul către operator.

Păstrați mânerul uscat, curat și fără urme de grăsime și ulei. Mânerul unse sau lubrificate sunt alunecoase și cauzează pierderea controlului drujbei.

Tăiați doar lemn. Nu utilizați ferăstrăul pentru lucrări pentru care nu a fost destinat. De exemplu: nu tăiați materiale de construcție din plastic, beton sau materiale de construcție nelemnoase. Utilizarea unui ferăstrău cu lanț pentru alte lucrări decât cele pentru care a fost conceput poate duce la vătămări grave.

Acest ferăstrău cu lanț nu este conceput pentru tăierea copacilor. Utilizarea ferăstrăului pentru alte lucrări decât cele pentru care a fost destinat poate duce la vătămări grave ale operatorului și ale persoanelor din apropiere.

Urmați toate instrucțiunile atunci când îndepărtați materialul blocat, depozitați sau reparați ferăstrăul. Asigurați-vă că întrerupătorul este în poziția oprit și că bateria este deconectată de la unealtă. Pornirea neașteptată a ferăstrăului în timpul îndepărtării materialului blocat sau în timpul lucrărilor de întreținere poate duce la vătămări corporale grave.

Cauzele și prevenirea fenomenului de recul al operatorului.

Reculul spre operator se poate produce atunci când vârful șinei de ghidare intră în contact cu un obiect sau când lemnul tăiat ciupește ferăstrăul în tăietură. În anumite cazuri, contactul dintre vârful șinei de ghidare și un obiect poate provoca o reacție violentă, aruncând șina de ghidare în sus și spre operator. Prinderea marginii superioare a șinei de ghidare în fantă poate forța brusc șina de ghidare spre operator.

Oricare dintre aceste reacții vă poate duce la pierderea controlului ferăstrăului, ceea ce ar putea duce la vătămări grave. Nu vă

bazai exclusiv pe caracteristicile de siguranță încorporate în ferăstrăul dumneavoastră. Un operator de ferăstrău cu lanț ar trebui să ia mai multe măsuri pentru a preveni accidentele și răniile în timpul lucrului.

Reculul este rezultatul utilizării necorespunzătoare și/sau a procedurilor sau condițiilor de operare incorecte și poate fi evitat prin luarea măsurilor de precauție adecvate, după cum se indică mai jos:

Mentineți o priză fermă cu ambele mâini, cu policele și degetele strânse în jurul mânerelor drujbei și poziționați-vă corpul și brațele astfel încât să puteți rezista forțelor de recul. Dacă se iau măsurile de precauție adecvate, forțele de recul pot fi controlate de către operator. Nu lăsați ferăstrăul să se miște liber.

Ai grijă să nu întinzi mâna prea departe și să tai deasupra înălțimii umerilor. Acest lucru va ajuta la prevenirea contactului accidental cu capătul șinei de ghidare și va permite un control mai bun al ferăstrăului în situații neașteptate.

Folosiți doar lamele și lanțurile de schimb specificate de producător. O lamă și un lanț de schimb incorecte pot cauza rupea lanțului și/sau reculul.

Urmați instrucțiunile producătorului pentru ascuțirea și întreținerea lanțului. Reducerea adâncimii canelurii ghidajului lanțului poate duce la o probabilitate crescută de apariție a reculului.

Alte instrucțiuni de siguranță

Este interzisă expunerea ferăstrăului la precipitații sau utilizarea acestuia într-o atmosferă cu umiditate ridicată. De asemenea, este interzisă utilizarea drujbei într-o atmosferă cu risc crescut de incendiu sau explozie.

În timpul lucrului, evitați contactul cu obiecte împământate, conductoare și neizolate, cum ar fi țevi, calorifere și frigidere. Când ferăstrăul nu este utilizat, acesta trebuie depozitat într-un loc uscat, încuiat, ferit de persoanele neautorizate.

Folosiți un lanț de ferăstrău potrivit pentru sarcină. Nu utilizați lanțuri de ferăstrău destinate lucrării ușoare sau grele.

Purtați întotdeauna mănuși de protecție atunci când înlocuiți, reparați sau reglați lanțul ferăstrăului.

Când transportați ferăstrăul, asigurați-vă că este deconectat de la sursa de alimentare. Fierăstraiele alimentate de la rețea trebuie scoase din priză, iar bateria trebuie deconectată de la ferăstraiele alimentate cu baterie. O apărătoare trebuie montată pe șina de ghidare împreună cu lanțul de ferăstrău. Fierăstrăul trebuie transportat cu șina de ghidare orientată spre spate.

Nu transportați un ferăstrău alimentat de la rețea ținându-l de cablul de alimentare. Nu deconectați ștecherul din priză trăgând de cablul de alimentare.

Evitați pornirea accidentală a ferăstrăului. Când transportați ferăstrăul în timp ce este conectat la priză sau cu bateria conectată, țineți degetele departe de întrerupătorul de alimentare.

Purtați întotdeauna îmbrăcăminte de protecție adecvată și strânsă pe corp.

Dacă ferăstrăul este echipat cu două mâner, acționați-l întotdeauna ținându-l cu ambele mâini. Pe măsură ce lucrați, fixați bucățile de lemn desprinse pentru a le împiedica să se miște, de exemplu, așezându-le pe un capră. Evitați tăierea lemnului așezat pe pământ. Evitați să lucrați cu lemn care nu este fixat pentru a preveni mișcarea în timpul tăierii.

Persoanele care vor tăia cu un ferăstrău cu lanț ar trebui cel puțin să exerseze tăierea buștenilor așezați pe capre sau capre de fierăstrău.

Nu țineți ferăstrăul deasupra umerilor în timpul funcționării. Nu folosiți un ferăstrău în timp ce stați pe o scară. Adoptați o postură în timpul lucrului care nu vă obligă să vă întindeți brațele la maximum.

Păstrați lanțul curat. Lanțul trebuie ascuțit și lubrifiat. Acest lucru va asigura o muncă mai eficientă și mai sigură. Lanțul poate fi ascuțit de un service specializat. Verificați starea lanțului înainte de fiecare utilizare. Dacă observați crăpături, dinți ruși sau alte deteriorări, înlocuiți lanțul cu unul nou înainte de a începe lucrul.

Dacă observați piese deteriorate sau sparte la ferăstrău. Ar trebui să încetezi să lucrezi sau să nu te angajezi în muncă. Componentele deteriorate trebuie înlocuite înainte de începerea lucrului.

Fierăstrăul trebuie utilizat conform destinației sale, fiind destinat doar tăierii lemnului. Când lucrați, fiți atenți la orice elemente metalice sau pietre care s-ar putea afla în lemnul prelucrat.

Trbuie utilizate doar piese de schimb originale. Neutilizarea pieselor de schimb originale poate crește riscul de defecțiune și poate duce la vătămări corporale.

Fierăstrăul trebuie reparat doar la centre de service autorizate de producător. Folosind piese de schimb originale. Acest lucru va reduce la minimum riscul de accidente și de deteriorare a echipamentelor.

Instrucțiuni de siguranță pentru încărcarea bateriei

Atenție! Înainte de încărcare, asigurați-vă că corpul încărcătorului, cablul și ștecherul nu sunt crăpate sau deteriorate. Este interzisă utilizarea unei stații de încărcare și a unei surse de alimentare defecte sau deteriorate! Pentru încărcarea bateriilor se pot folosi doar stația de încărcare și sursa de alimentare furnizate. Utilizarea unei alte surse de alimentare poate provoca incendiu sau deteriorarea uneltei. Bateria poate fi încărcată numai într-o încăpere închisă, uscată și ferită de accesul persoanelor neautorizate, în special al copiilor. Nu utilizați stația de încărcare și sursa de alimentare fără supraveghere constantă a unui adult! Dacă trebuie să părăsiți camera în care are loc încărcarea, deconectați încărcătorul de la rețeaua electrică deconectând ștecherul din priză. Dacă încărcătorul scoate fum, un miros suspect etc., deconectați imediat ștecherul încărcătorului de la priză!

Mașina de găurit/surubelniță este furnizată cu o baterie descărcată, prin urmare, înainte de a începe lucrul, aceasta trebuie încărcată conform procedurii descrise mai jos, utilizând sursa de alimentare și stația de încărcare incluse. Bateriile Li-Ion (litiu-ion) nu prezintă așa-numitul „efect de memorie”, care vă permite să le reîncărcați oricând. Totuși, se recomandă descărcarea bateriei în timpul funcționării normale și apoi încărcarea acesteia la capacitate maximă. Dacă, din cauza naturii lucrării, nu este posibilă tratarea bateriei în acest fel de fiecare dată, acest lucru ar trebui făcut cel puțin la fiecare câteva sau zeci de cicluri de lucru. În

nicun caz nu trebuie descărcate bateriile prin scurtcircuitarea electrozilor, deoarece acest lucru va provoca daune ireversibile! De asemenea, nu trebuie să verificați starea de încărcare a bateriei prin scurtcircuitarea electrozilor și verificarea existenței scânteiilor.

Depozitarea bateriei

Pentru a prelungi durata de viață a bateriei, asigurați condiții adecvate de depozitare. Bateria are o capacitate de aproximativ 500 de cicluri de încărcare-descărcare. Bateria trebuie depozitată la o temperatură între 0 și 30 de grade Celsius și o umiditate relativă de 50%. Pentru a depozita bateria pentru o perioadă mai lungă de timp, aceasta trebuie încărcată la aproximativ 70% din capacitatea sa. Dacă este depozitată pentru o perioadă mai lungă de timp, bateria trebuie încărcată periodic, o dată pe an. Nu descărcați excesiv bateria, deoarece acest lucru îi va scurta durata de viață și poate provoca daune ireversibile.

În timpul depozitării, bateria se va descărca treptat din cauza scurgerilor. Procesul de autodescărcare depinde de temperatura de depozitare, cu cât temperatura este mai mare, cu atât procesul de descărcare este mai rapid. Dacă bateriile nu sunt depozitate corespunzător, pot apărea scurgeri de electrolit. În caz de scurgere, asigurați scurgerea cu un agent de neutralizare; în cazul contactului electrolitului cu ochii, clătiți ochii din abundență cu apă și apoi solicitați imediat asistență medicală. **Este interzisă utilizarea unui instrument cu o baterie deteriorată.**

Când bateria este complet uzată, aceasta trebuie dusă la un centru specializat de eliminare a deșeurilor.

Transportul bateriilor

Bateriile litiu-ion sunt tratate prin lege ca materiale periculoase. Utilizatorul unelei poate transporta unealta împreună cu bateria și bateriile pe uscat. Nu este nevoie să fie îndeplinite condiții suplimentare. Dacă transportul este externalizat către terți (de exemplu, expediere prin curier), trebuie respectate reglementările privind transportul materialelor periculoase. Vă rugăm să contactați o persoană calificată în acest sens înainte de expediere.

Este interzis transportul bateriilor deteriorate. În timpul transportului, bateriile demontate trebuie scoase din unealtă, iar contactele expuse trebuie protejate, de ex. acoperit cu bandă izolatoare. Fixați bateriile în ambalaj astfel încât să nu se miște în timpul transportului. De asemenea, trebuie respectate reglementările naționale privind transportul materialelor periculoase.

Încărcarea bateriei (XI)

Introduceți bateria în mufa încărcătorului.

Conectați încărcătorul la o priză de perete.

Există un indicator luminos lângă mufa bateriei care indică funcționarea încărcătorului, așa cum este descris în tabelul „Indicarea funcționării încărcătorului”. După ce încărcarea este completă, deconectați încărcătorul de la priza de perete. Scoateți bateria din stația de încărcare apăsând și ținând apăsat butonul de blocare a bateriei, apoi glisând bateria afară din slotul încărcătorului.

SEMNAL DE FUNCȚIONARE A ÎNCĂRCĂTORULUI

YT-828498, YT-828499

Culoare verde	Culoare roșie	Statusul de lucru
lumină continuă		așteptând încărcarea
	lumină continuă	aterizare
lumină continuă		baterie încărcată

YT-828500, YT-828501, YT-828502, YT-828503, YT-828504

Culoare verde	Culoare galbenă*	Culoare roșie	Statusul de lucru
			așteptând încărcarea
pulsatoriu			aterizare
lumină continuă			baterie încărcată
		pulsatoriu	supraîncălzirea bateriei
		lumină continuă	baterie deteriorată
	pulsatoriu		supraîncălzirea încărcătorului
	lumină continuă		încărcător defect

* numai la modelul cu numărul de catalog YT-828502

Baterie de alimentare

Pentru alimentare se poate utiliza doar unul dintre următorii acumulatori YATO Li-Ion de 18 V: YT-828461, YT-828462, YT-828463, YT-828464, YT-828465, care pot fi încărcate doar cu încărcătoare YATO: YT-828498, YT-828499, YT-828500, YT-828501, YT-828502, YT-828503, YT-828504. Este interzisă utilizarea altor baterii cu o tensiune nominală diferită și care nu se potrivesc în slotul pentru baterie al dispozitivului. Este interzisă modificarea prizei și/sau a bateriei pentru a se potrivi una cu cealaltă.

Introduceți bateria în priza de alimentare cu contactele orientate spre interiorul unelei, până când zăvorul bateriei se blochează (IV). Asigurați-vă că bateria nu alunecă în timpul funcționării. Pentru a deconecta bateria, apăsați și țineți apăsat zăvorul și glisați bateria afară din carcasa sculei.

SERVICII DE PRODUSE

Pregătirea ferăstrăului pentru lucru

Atenție! Înainte de toate operațiunile de asamblare și reglare, deconectați ferăstrăul de la sursa de alimentare. Bateria trebuie scoasă din dispozitiv.

Înainte de prima utilizare, șina de ghidare și lanțul de ferăstrău trebuie montate.

Rotiți butonul de blocare și scoateți capacul lateral.

Instalați șina de ghidare și lanțul așa cum se arată în fotografia (II).

Asigurați-vă că lanțul și șina de ghidare sunt instalate în direcția corectă. Direcția lanțului este vizibilă pe carcasă după scoaterea capacului lateral. Lamele de pe zalele lanțului trebuie să fie orientate în aceeași direcție ca zalele vizibile pe carcasa ferăstrăului. Nu trebuie să tensionați lanțul încă, dar trebuie să vă asigurați că acesta se fixează în fanta din șina de ghidare și în dinții pinionului de acționare. Instalați capacul lateral și strângeți butonul de blocare (III), dar nu blocați mișcarea șinei de ghidare. Reglați tensiunea lanțului rotind butonul de blocare (III). Rotirea șurubului în sensul acelor de ceasornic crește tensiunea lanțului, rotirea șurubului în sens invers acelor de ceasornic reduce tensiunea lanțului.

Verificați tensiunea lanțului. Pentru a face acest lucru, trageți lanțul de pe șina de ghidare (III). În timpul acestui test, lanțul din punctul de fixare trebuie să se ridice deasupra șinei de ghidare cu 3 până la 4 mm. Dacă lanțul este prea strâns sau prea slăbit, slăbiți ușor butonul de blocare și reglați din nou tensiunea lanțului. Tensiunea lanțului trebuie verificată la fiecare 10 minute de funcționare a ferăstrăului.

Înainte de a conecta ferăstrăul la rețeaua electrică, verificați starea sa tehnică. Dacă se detectează vreo defecțiune, este interzisă conectarea la sursa de alimentare înainte de repararea acesteia.

Lubrifierea lanțului

Fierăstrăul nu are rezervor de ulei pentru lubrifierea lanțului, prin urmare, la fiecare 15-20 de minute de funcționare, trebuie să opriți lucrul, să scoateți bateria din unealtă, să demontați panoul lateral, să curățați lanțul și să aplicați ulei pe zale, de ex. folosind o cutie de ulei.

Pentru a lubrifia lanțul și mecanismele ferăstrăului, folosiți numai ulei destinat acestor aplicații. Uleiul de motor uzat nu trebuie folosit pentru lubrifiere. Nu își îndeplinește funcția, ceea ce poate duce la deteriorarea mecanismului ferăstrăului.

Pregătirea locului de muncă

Înainte de a începe tăierea cu un ferăstrău cu lanț, zona de lucru trebuie pregătită corespunzător pentru a reduce la minimum riscul pericolelor care însoțesc lucrul cu un ferăstrău cu lanț. Trebuie să se asigure că la locul de muncă se află doar persoane autorizate.

Nu începeți lucrul în timpul precipitațiilor sau în cazuri de umiditate ridicată a aerului, de ex. ceață.

Trebuie purtată îmbrăcăminte de protecție și echipament individual de protecție.

Înainte de a începe tăierea, cheresteaua trebuie testată în condiții sigure, de exemplu pe un estacade.

Evitați tăierea firelor, a copacilor tineri și a grinzilor de lemn.

Nu stați pe lemnul care urmează să fie tăiat.

Pornirea ferăstrăului

Îndepărtați capacul de pe lamă și lanț.

Prindeți mânerul cu mâna dreaptă și așezați mâna stângă pe partea cauciucată a carcasei.

Asigurați-vă că capacul superior este coborât.

Asigurați-vă că șina de ghidare și lanțul nu intră în contact cu niciun obiect sau suprafață.

Apăsăți butonul de blocare a comutatorului de pe mâner cu degetul mare și mențineți-l în această poziție (V).

Apăsăți comutatorul și mențineți-l în această poziție (V). Butonul de blocare poate fi eliberat.

Înainte de tăiere, așteptați ca motorul să atingă turația maximă și asigurați-vă că lanțul se mișcă lin de-a lungul șinei de ghidare.

Dacă auziți sunete neobișnuite sau simiți vibrații, opriți imediat ferăstrăul eliberând comutatorul.

Pentru a opri ferăstrăul, eliberați presiunea de pe întrerupător.

După ce lanțul s-a oprit, ferăstrăul trebuie deconectat de la sursa de alimentare și reparat.

Lucrul cu un ferăstrău cu lanț

Persoanele care intenționează să utilizeze un ferăstrău cu lanț pentru prima dată ar trebui să solicite sfaturi privind utilizarea și siguranța de la un operator de ferăstrău cu lanț calificat înainte de a începe lucrul. Prima lucrare cu drijba ar trebui să constea în tăierea buștenilor pregătiți, așezați în capul de fierăstrău.

În timpul lucrului, trebuie respectate regulile de bază de protecție a muncii. De asemenea, trebuie luată în considerare posibilitatea ca ferăstrăul să se retragă cu piciorul spre operator. Fierăstrăul se poate întoarce spre operator dacă lanțul întâmpină rezistență. Pentru a minimiza acest risc, ar trebui:

Acordați atenție poziției părții superioare a șinei de ghidare atunci când tăiați. Nu tăiați cu sfertul superior al șinei de ghidare (VI).

Tăiați doar cu lanțul care alunecă de-a lungul părții inferioare a șinei de ghidare.

Aplicați pe lemnul care urmează să fie tăiat doar un ferăstrău cu lanț care este deja în funcțiune. Nu porniți ferăstrăul după ce l-ați așezat lângă lemnul care urmează să fie prelucrat.

Nu ridicăți ferăstrăul la înălțimea umărului sau mai sus în timpul funcționării (VII).
Nu stați în planul de tăiere. Acest lucru va reduce riscul de accidentare în cazul unui recul al ferăstrăului (VIII).
Țineți întotdeauna ferăstrăul cu ambele mâini în timpul funcționării.
Asigurați-vă că lanțul este întotdeauna ascuțit și tensionat corespunzător.

SFATURI UTILE CÂND LUCRAȚI CU UN FIERĂSTRĂU

Când tăiați, trebuie să adoptați o poziție confortabilă și să vă asigurați libertate deplină de mișcare.

Când tăiați ramuri și crengi, acestea nu trebuie tăiate direct la trunchi, ci la o distanță de aproximativ 15 cm de trunchi. Trebuie făcute două tăieturi la o adâncime de 1/3 din diametrul ramurii, la o distanță de aproximativ 8 cm. Una tăiată de jos, cealaltă de sus. Apoi faceți o tăietură în ramura chiar lângă trunchi la o adâncime egală cu 1/3 din diametrul ramurii. Finalizați tăietura tăind creanga chiar deasupra trunchiului. Ramurile nu trebuie tăiate de jos (IX).

Dacă ferăstrăul se blochează în timpul tăierii, nu îl lăsați niciodată cu motorul pornit în acea poziție. Opriti motorul ferăstrăului, deconectați ferăstrăul de la sursa de alimentare și folosiți pene pentru a scoate ferăstrăul din trunchiul copacului.

Când împărțiți un copac doborât în bucăți, trebuie respectate următoarele reguli. Așezați lemnul pe un cap de fierăstrău sau pe suporturi astfel încât piesa tăiată să poată cădea liber pe pământ fără a bloca fierăstrăul. Dacă ferăstrăul se blochează, procedați conform descrierii de mai sus. Nu atingeți pământul cu drujba și nu permiteți contaminarea acestuia cu pământ.

Când lucrați pe o pantă, rămâneți deasupra lemnului tăiat în timp ce lucrați.

La tăierea unui copac sub tensiune, trebuie acordată o atenție deosebită și, dacă este posibil, această sarcină trebuie efectuată de un tăietor de lemne calificat. Când tăiați lemn sub tensiune și susținut la ambele capete, tăiați de sus la o adâncime de 1/3 din diametru, apoi terminați tăietura tăind de jos. Dacă lemnul este sprijinit doar la un capăt, tăiați prin partea de jos a lemnului la o adâncime de 1/3 din diametru, apoi terminați tăietura tăind de sus (X). Acest lucru va reduce riscul ca ferăstrăul să se blocheze în timpul tăierii.

ÎNȚREȚINEREA ȘI DEPOZITAREA PRODUSELOR

Atenție! Înainte de a începe oricare dintre operațiunile descrise mai jos, deconectați ferăstrăul de la sursa de alimentare. Fierăstraiele alimentate de la rețea trebuie scoase din priză, iar bateria trebuie deconectată de la fierăstraiele alimentate cu baterie. După fiecare utilizare, starea ferăstrăului trebuie inspectată, acordându-se o atenție deosebită permeabilității orificiilor de ventilație.

Trebuie verificată aranjarea tuturor componentelor ferăstrăului. Strângeți orice îmbinări cu șuruburi slăbite. Verificați tensiunea și starea lanțului. Dacă observați vreo deteriorare a lanțului, înlocuiți-l cu unul nou. Este interzisă utilizarea unui ferăstrău cu lanțul deteriorat!

Un lanț prea slăbit se poate desprinde de la șina de ghidare, ceea ce ar putea provoca rănirea operatorului. Lanțul trebuie, de asemenea, ascuțit corespunzător, iar întrucât acest lucru necesită experiență și unelte adecvate, se recomandă ca ascuțirea să fie efectuată de un service specializat. Curățați carcasa ferăstrăului cu o lavetă moale și uscată. Carcasa trebuie curățată de orice reziduuri de lemn, ulei, grăsime și alți contaminanți. Acoperiți lanțul cu un strat subțire de ulei sau conservant.

Fierăstrăul trebuie depozitat într-un loc umbros, uscat și cu ventilație adecvată pentru a preveni condensul, cu bateria deconectată și încărcătorul de la rețeaua electrică deconectat. Locul trebuie să fie inaccesibil persoanelor neautorizate, în special copiilor. În timpul depozitării, lama și lanțul trebuie să fie întotdeauna protejate de o husă.

CARACTERÍSTICAS DEL PRODUCTO

La mini motosierra está diseñada únicamente para cortar madera. Gracias al accionamiento eléctrico de la sierra es posible cortar en interiores o cerca de edificios. Gracias a su alimentación por batería, la sierra permite trabajar en lugares inaccesibles para productos alimentados por red eléctrica. La sierra se utiliza para cortar ramas, podar árboles y arbustos. Una motosierra no está diseñada para talar árboles. El funcionamiento correcto, fiable y seguro del dispositivo depende de un uso adecuado, por lo tanto:

Antes de utilizar la herramienta, lea todo el manual y consérvelo.

El proveedor no es responsable de ningún daño o lesión resultante del uso de la herramienta para fines distintos a los previstos o del incumplimiento de las normas de seguridad y recomendaciones de este manual. El uso de la herramienta para fines distintos a los previstos también da lugar a la pérdida de los derechos del usuario a la garantía.

EQUIPO

La sierra se suministra completa, pero es necesario ensamblarla antes del primer uso. La sierra se suministra con: guía de cadena, cadena de corte y cubierta de barra guía con cadena. La batería y la estación de carga (cargador) se incluyen solo con el producto YT-828113. El producto YT-828114 se ofrece sin batería ni cargador.

DATOS TÉCNICOS

Parámetro	Unidad de medida	Valor
Número de catálogo		YT-828113, YT-828114
Tensión nominal	[V DC]	18
Velocidad de desplazamiento de la cadena	[m/s]	5,6
Volumen de negocios	[l/min]	3500
Longitud de la guía	[mm / °]	158,5 / 6
Paso de cadena	[mm / °]	7,62 / 0,3
Número de dientes/paso de la rueda dentada de transmisión por cadena		28 / 7,62 mm
Ancho de la ranura de guía	[mm / °]	1,1 / 0,043
Peso (sin batería)	[kg]	1,3
Nivel de ruido		
- Presión sonora L_{pA}	[dB] (A)	87 ± 3
- Potencia sonora L_{WA}	[dB] (A)	95 ± 3
Vibraciones a_h	[m/s ²]	2,5 ± 1,5
Batería		
- Tipo		Li-Ion
- Capacidad*	[Ah]	2
- Energía	[Wh]	36
- Tiempo de carga**	[h]	1
Cargador*		
- Voltaje de entrada	[V~]	200 - 240
- Frecuencia de la red	[Hz]	50 / 60
- Corriente nominal	[A]	2
- Tensión de salida	[V DC]	21,5
- Corriente de salida	[A]	2,2

* sólo para modelos equipados con batería y cargador

** el tiempo de carga indicado se aplica únicamente a la capacidad de batería indicada en la tabla

El valor de emisión de ruido declarado se ha medido utilizando un método de prueba estándar y puede utilizarse para comparar una herramienta con otra. El valor de emisión de ruido declarado se puede utilizar en una evaluación preliminar de la exposición. El valor total de vibración declarado se ha medido utilizando un método de prueba estándar y puede utilizarse para comparar una herramienta con otra. El valor total de vibración declarado se puede utilizar en una evaluación preliminar de la exposición. ¡Atención! La emisión de vibraciones durante el funcionamiento de la herramienta puede diferir del valor declarado dependiendo de cómo se utilice la herramienta.

¡Atención! Las medidas de seguridad para proteger al operador deben estar definidas y basarse en una evaluación de la exposición en las condiciones reales de uso (incluidas todas las partes del ciclo operativo, como los momentos en que la herramienta está apagada o inactiva y el momento de activación).

ADVERTENCIAS GENERALES DE SEGURIDAD PARA HERRAMIENTAS ELÉCTRICAS

¡Advertencia! Asegúrese de leer todas las advertencias de seguridad, ilustraciones y especificaciones proporcionadas con esta herramienta eléctrica. El incumplimiento de estas instrucciones puede provocar una descarga eléctrica, un incendio o lesiones graves.

Guarde todas las advertencias e instrucciones para futuras referencias.

El término "herramienta eléctrica" utilizado en las advertencias se refiere a todas las herramientas eléctricas con cable e inalámbricas.

Seguridad en el lugar de trabajo

Mantenga el área de trabajo bien iluminada y limpia. El desorden y la mala iluminación pueden provocar accidentes.

No opere herramientas eléctricas en entornos con mayor riesgo de explosión, que contengan líquidos, gases o vapores inflamables. Las herramientas eléctricas generan chispas que pueden encender el polvo o los humos.

No permita que los niños ni otras personas ingresen al lugar de trabajo. La pérdida de concentración puede provocar pérdida de control.

Seguridad eléctrica

El enchufe del cable eléctrico debe coincidir con el tomacorriente de pared. No puedes modificar el enchufe de ninguna manera. No utilice ningún adaptador de enchufe con herramientas eléctricas conectadas a tierra. Un enchufe sin modificar que encaje en el tomacorriente reducirá el riesgo de descarga eléctrica.

Evite el contacto con superficies conectadas a tierra, como tuberías, radiadores y refrigeradores. Conectar el cuerpo a tierra aumenta el riesgo de sufrir una descarga eléctrica.

No exponga las herramientas eléctricas a la precipitación ni a la humedad. La entrada de agua o humedad en una herramienta eléctrica aumentará el riesgo de descarga eléctrica.

No sobrecargue el cable de alimentación. No utilice el cable de alimentación para transportar, tirar o desconectar el enchufe de la toma de pared. Evite el contacto del cable de alimentación con calor, aceite, bordes afilados y piezas móviles. Un cable de alimentación dañado o enredado aumenta el riesgo de descarga eléctrica.

Cuando trabaje al aire libre, utilice cables de extensión diseñados para uso en exteriores. El uso de un cable de extensión adecuado para uso en exteriores reduce el riesgo de descarga eléctrica.

Si es inevitable utilizar una herramienta eléctrica en un entorno húmedo, utilice un dispositivo de corriente residual (RCD) como protección contra la tensión de alimentación. El uso de un RCD reduce el riesgo de descarga eléctrica.

Seguridad personal

Manténgase alerta, preste atención a lo que hace y use el sentido común al operar una herramienta eléctrica. No utilice una herramienta eléctrica si está cansado o bajo la influencia de drogas, alcohol o medicamentos. Incluso un momento de distracción mientras se trabaja puede provocar lesiones personales graves.

Utilice equipo de protección personal. Utilice siempre protección para los ojos. El uso de equipos de protección personal, como máscaras antipolvo, zapatos de seguridad antideslizantes, cascos y protección auditiva, reduce el riesgo de lesiones personales graves.

Evitar el arranque accidental. Asegúrese de que el interruptor eléctrico esté en la posición "apagado" antes de conectarlo a la fuente de alimentación y/o a la batería, levantar o transportar la herramienta eléctrica. Llevar una herramienta eléctrica con el dedo en el interruptor o energizar una herramienta eléctrica mientras el interruptor está en la posición "encendido" puede provocar lesiones graves.

Antes de encender la herramienta eléctrica, retire cualquier llave que se utilice para ajustar la herramienta eléctrica. Una llave dejada colocada en una parte giratoria de la herramienta puede provocar lesiones graves.

No te estires ni te inclines demasiado. Mantenga una postura y un equilibrio adecuados en todo momento. Esto facilitará el control de la herramienta eléctrica en caso de situaciones inesperadas durante el trabajo.

Vístase apropiadamente. No use ropa suelta ni joyas. Mantenga el cabello y la ropa alejados de las partes móviles de la herramienta eléctrica. La ropa suelta, las joyas o el cabello largo pueden quedar atrapados en las partes móviles.

Si se proporcionan dispositivos para la conexión de instalaciones de extracción o recolección de polvo, asegúrese de que estos estén conectados y se utilicen correctamente. El uso de extracción de polvo reduce el riesgo de peligros relacionados con el polvo.

No permita que la experiencia adquirida con el uso frecuente de una herramienta le haga descuidado e ignorar las normas de seguridad. Una acción descuidada puede provocar lesiones graves en una fracción de segundo.

Uso y cuidado de herramientas eléctricas

No sobrecargue las herramientas eléctricas. Utilice la herramienta eléctrica adecuada para la aplicación seleccionada. La herramienta eléctrica correcta proporcionará un rendimiento mejor y más seguro cuando se utiliza para la carga diseñada.

No utilice una herramienta eléctrica si el interruptor no la enciende ni la apaga. Una herramienta que no se puede controlar mediante el interruptor principal es peligrosa y debe repararse.

Desconecte el enchufe de la toma de corriente y/o retire la batería si es desmontable de la herramienta eléctrica antes de realizar cualquier ajuste, cambiar accesorios o guardar la herramienta. Estas medidas preventivas evitarán el encendido accidental de la herramienta eléctrica.

Guarde la herramienta fuera del alcance de los niños y no permita que personas que no estén familiarizadas con la herramienta eléctrica o con estas instrucciones la utilicen. Las herramientas eléctricas son peligrosas en manos de usuarios no capacitados. **Realizar mantenimiento de herramientas eléctricas y accesorios. Verifique que la herramienta no presente desalineación o atascamiento de partes móviles, rotura de piezas o cualquier otra condición que pueda afectar el funcionamiento de la herramienta eléctrica.** Los daños deben repararse antes de utilizar la herramienta eléctrica. Muchos accidentes son causados por herramientas mal mantenidas.

Mantenga las herramientas de corte limpias y afiladas. Las herramientas de corte mantenidas adecuadamente y con bordes afilados tienen menos probabilidades de atascarse y son más fáciles de controlar durante el funcionamiento.

Utilice herramientas eléctricas, accesorios y aditamentos, etc., de acuerdo con estas instrucciones, teniendo en cuenta el tipo y las condiciones de trabajo. El uso de herramientas para trabajos distintos a aquellos para los que fueron diseñadas puede generar una situación peligrosa.

Mantenga los mangos y las superficies de agarre secos, limpios y libres de aceite y grasa. Los mangos y superficies de agarre resbaladizos no permiten un funcionamiento y control seguros de la herramienta en situaciones peligrosas.

Refacción

Haga reparar su herramienta eléctrica únicamente en talleres de reparación autorizados y utilizando únicamente piezas de repuesto originales. Esto garantizará la seguridad operativa adecuada de la herramienta eléctrica.

INSTRUCCIONES DE SEGURIDAD PARA MOTOSIERRAS

Al operar una motosierra, mantenga todas las partes de su cuerpo alejadas de la cadena. Antes de poner en marcha la sierra, asegúrese de que la cadena no esté en contacto con nada. Un momento de distracción al operar una motosierra puede provocar que la ropa o partes del cuerpo queden enredadas en la cadena.

Sujete siempre la sierra con la mano derecha en el mango trasero y la mano izquierda en el mango delantero. Nunca se debe sujetar la sierra en sentido incorrecto ya que aumenta el riesgo de lesiones.

Sujete la sierra únicamente por las empuñaduras con superficies aisladas, ya que la cadena puede entrar en contacto con cables ocultos o con su propio cable de alimentación. Cuando una cadena entra en contacto con un cable bajo tensión, puede provocar que partes metálicas se activen, lo que puede provocar una descarga eléctrica al operador.

Use protección para los ojos. También se recomienda protección de los oídos, la cabeza, las manos, las piernas y los pies. El equipo de protección adecuado reduce el riesgo de lesiones debido al contacto con residuos o al contacto accidental con la cadena.

No opere una motosierra en un árbol, en una escalera, en un techo o sobre cualquier soporte inestable. Operar una motosierra mientras se está subido a un árbol puede provocar lesiones.

Mantenga siempre una postura adecuada y opere la sierra mientras está de pie sobre una superficie fija, segura y nivelada. Una superficie resbaladiza o inestable, como una escalera, puede provocar la pérdida del equilibrio o la pérdida de control de la motosierra.

Al cortar una rama bajo tensión, tenga cuidado con el contragolpe. Si se libera la tensión almacenada en las fibras de madera, la rama puede golpear al operador y/o provocar la pérdida de control de la sierra.

Se debe tener especial cuidado al cortar arbutos y árboles jóvenes. El material delgado puede enganchar la cadena y empujar la sierra hacia el operador o desequilibrarlo.

Transporte la motosierra por el mango delantero, con la motosierra apagada y alejada del cuerpo. Coloque siempre la cubierta de la guía de la cadena cuando transporte o almacene la sierra. Sujetar la sierra correctamente reduce la probabilidad de contacto accidental con partes móviles de la sierra.

Siga las instrucciones de lubricación, tensado de la cadena y reemplazo de accesorios. Una cadena mal tensada o lubricada de forma inadecuada puede romperse y aumentar la posibilidad de retroceso hacia el operador.

Mantenga los mangos secos, limpios y libres de grasa y aceite. Los mangos grasientos o lubricados son resbaladizos y provocan pérdida de control de la motosierra.

Cortar únicamente madera. No utilice la sierra para trabajos para los cuales no fue diseñada. Por ejemplo: no corte plástico, hormigón o materiales de construcción que no sean de madera. El uso de una motosierra para un trabajo distinto de aquel para el que fue diseñada puede generar situaciones peligrosas.

Esta motosierra no está diseñada para talar árboles. El uso de la sierra para un trabajo distinto de aquel para el que fue diseñada puede ocasionar lesiones graves al operador y a las personas que se encuentren cerca.

Siga todas las instrucciones al limpiar material atascado, almacenar o realizar el mantenimiento de la sierra. Asegúrese de que el interruptor esté en la posición de apagado y que la batería esté desconectada de la herramienta. El arranque inesperado de la sierra mientras se limpia material atascado o se realiza mantenimiento puede ocasionar lesiones graves.

Causas y prevención del fenómeno de contragolpe del operador.

El retroceso hacia el operador puede ocurrir cuando la punta de la barra guía entra en contacto con un objeto o cuando la madera que se está cortando pellizca la sierra en el corte. En ciertos casos, el contacto entre la punta de la barra guía y un objeto puede

provocar una reacción violenta, arrojando la barra guía hacia arriba y hacia el operador. Pellizcar el borde superior de la barra guía en la ranura puede forzar la barra guía repentinamente hacia el operador.

Cualquiera de estas reacciones podría hacer que pierda el control de la sierra, lo que podría ocasionar lesiones graves. No confíe únicamente en las características de seguridad integradas en su sierra. Un operador de motosierra debe tomar varias medidas para prevenir accidentes y lesiones mientras trabaja.

El contragolpe es el resultado de un mal uso y/o procedimientos o condiciones de funcionamiento incorrectos y se puede evitar tomando las precauciones adecuadas que se detallan a continuación:

Mantenga un agarre firme con ambas manos, con los pulgares y los dedos cerrándose alrededor de los mangos de la motosierra, y coloque el cuerpo y los brazos de manera que le permitan resistir las fuerzas de contragolpe. Si se toman las precauciones adecuadas, el operador puede controlar las fuerzas de contragolpe. No permita que la sierra se mueva libremente. **Tenga cuidado de no llegar demasiado lejos y cortar por encima de la altura de los hombros.** Esto ayudará a evitar el contacto accidental con el extremo de la barra guía y permitirá un mejor control de la sierra en situaciones inesperadas.

Utilice únicamente barras y cadenas de repuesto especificadas por el fabricante. Una barra y cadena de reemplazo incorrectas pueden provocar la rotura y/o retroceso de la cadena.

Siga las instrucciones del fabricante para afilar y mantener la cadena. Reducir la profundidad de la ranura de la guía de la cadena puede aumentar la probabilidad de que se produzca un contragolpe.

Otras instrucciones de seguridad

Está prohibido exponer la sierra a precipitaciones o utilizarla en una atmósfera de mayor humedad. También está prohibido utilizar la motosierra en una atmósfera con mayor riesgo de incendio o explosión.

Durante el trabajo, evite el contacto con objetos conductores, no aislados y conectados a tierra, como tuberías, radiadores y refrigeradores. Cuando la sierra no esté en uso, debe almacenarse en un lugar seco y cerrado, fuera del alcance de personas no autorizadas.

Utilice una cadena de sierra adecuada para la carga. No utilice cadenas de sierra diseñadas para trabajos livianos ni para trabajos pesados.

Utilice siempre guantes protectores al sustituir, reparar o ajustar la cadena de sierra.

Al transportar la sierra, asegúrese de que esté desconectada de la fuente de alimentación. Las sierras alimentadas por la red eléctrica deben estar desenchufadas de la toma de corriente y la batería debe estar desconectada de las sierras alimentadas por batería. Es necesario colocar una protección en la barra guía con la cadena de sierra. La sierra debe transportarse con la barra guía orientada hacia atrás.

No transporte una sierra conectada a la red eléctrica sujetándola por el cable de alimentación. No desconecte el enchufe de la toma tirando del cable de alimentación.

Evite poner en marcha la sierra accidentalmente. Cuando transporte la sierra mientras esté enchufada o con la batería conectada, mantenga los dedos alejados del interruptor de encendido.

Utilice siempre ropa protectora adecuada y ajustada.

Si la sierra está equipada con dos mangos, opere siempre la sierra sujetándola con ambas manos. A medida que trabaja, asegure los trozos de madera sueltos para evitar que se muevan, por ejemplo, colocándolos en un caballete. Evite cortar madera colocada en el suelo. Evite trabajar con madera que no esté asegurada para evitar movimiento durante el corte.

Las personas que vayan a cortar con una motosierra por primera vez deberían al menos practicar el corte de troncos colocados sobre caballetes o caballetes.

No sostenga la sierra por encima de los hombros mientras la utiliza. No opere una sierra mientras esté parado en una escalera. Adopte una postura mientras trabaja que no requiera extender los brazos por completo.

Mantenga la cadena limpia. La cadena debe estar afilada y lubricada. Esto garantizará un trabajo más eficiente y seguro. La cadena se puede afilar en un servicio especializado. Compruebe el estado de la cadena antes de cada uso. Si nota grietas, dientes rotos o cualquier otro daño, reemplace la cadena por una nueva antes de comenzar a trabajar.

Si nota alguna pieza dañada o rota en la sierra. Deberías dejar de trabajar o no realizar ningún trabajo. Los componentes dañados deben reemplazarse antes de comenzar el trabajo.

La sierra debe utilizarse según lo previsto, la sierra es únicamente para cortar madera. Al trabajar, tenga cuidado con cualquier elemento metálico o piedra que pueda haber en la madera que esté procesando.

Se deben utilizar únicamente repuestos originales. No utilizar repuestos originales puede aumentar el riesgo de avería y provocar lesiones personales.

La sierra sólo debe repararse en centros de servicio autorizados por el fabricante. Utilizando repuestos originales. Esto minimizará el riesgo de accidentes y daños al equipo.

Instrucciones de seguridad para la carga de la batería

¡Atención! Antes de cargar, asegúrese de que el cuerpo del cargador, el cable y el enchufe no estén agrietados o dañados. ¡Está prohibido utilizar una estación de carga o una fuente de alimentación defectuosas o dañadas! Para cargar las baterías solo se podrá utilizar la estación de carga y la fuente de alimentación suministradas. El uso de otra fuente de alimentación puede provocar un incendio o daños en la herramienta. La batería sólo se puede cargar en un lugar cerrado y seco, protegido del acceso de personas no autorizadas, especialmente niños. ¡No utilice la estación de carga ni la fuente de alimentación sin la supervisión constante de un adulto! Si necesita salir de la habitación donde se está realizando la carga, desconecte el cargador de la red

eléctrica desenchufando la fuente de alimentación de la toma de corriente. Si el cargador emite humo, un olor sospechoso, etc., desconecte inmediatamente el enchufe del cargador de la toma de corriente.

El taladro/atomizador se suministra con la batería descargada, por lo que antes de empezar a trabajar se debe cargar según el procedimiento descrito a continuación utilizando la fuente de alimentación y la estación de carga incluidas. Las baterías de iones de litio (Li-Ion) no presentan el llamado "efecto memoria", lo que permite recargarlas en cualquier momento. Sin embargo, se recomienda descargar la batería durante el funcionamiento normal y luego cargarla hasta su capacidad máxima. Si debido a la naturaleza del trabajo no es posible tratar la batería de esta manera cada vez, se debe realizar al menos cada unos pocos o una docena de ciclos de trabajo. ¡En ningún caso se deben descargar las baterías provocando un cortocircuito en los electrodos, ya que esto provocaría daños irreversibles! Tampoco debes comprobar el estado de carga de la batería cortocircuitando los electrodos y comprobando si hay chispas.

Almacenamiento de batería

Para prolongar la vida útil de la batería, asegúrese de que las condiciones de almacenamiento sean adecuadas. La batería dura aproximadamente 500 ciclos de carga y descarga. La batería debe almacenarse a una temperatura entre 0 y 30 grados centígrados y una humedad relativa del 50%. Para almacenar la batería durante un período de tiempo más largo, debe cargarse aproximadamente al 70% de su capacidad. Si se almacena durante un período de tiempo prolongado, la batería debe cargarse periódicamente, una vez al año. No descargue demasiado la batería ya que esto acortará su vida útil y puede causar daños irreversibles. Durante el almacenamiento, la batería se descargará gradualmente debido a fugas. El proceso de autodescarga depende de la temperatura de almacenamiento, cuanto mayor sea la temperatura, más rápido será el proceso de descarga. Si las baterías no se almacenan correctamente, pueden producirse fugas de electrolito. En caso de fuga, asegure la fuga con un agente neutralizador, en caso de contacto del electrolito con los ojos, enjuague los ojos con abundante agua y luego busque atención médica inmediatamente. **Está prohibido utilizar una herramienta con la batería dañada.**

Cuando la batería esté completamente agotada, deberá llevarse a un centro de eliminación de residuos especializado.

Transporte de baterías

Las baterías de iones de litio están consideradas materiales peligrosos por ley. El usuario de la herramienta podrá transportar la herramienta con la batería y las baterías únicamente por tierra. No es necesario cumplir ninguna condición adicional. Si el transporte se subcontrata a terceros (por ejemplo, envío por mensajería), se deberán cumplir las normas relativas al transporte de materiales peligrosos. Por favor, contacte con una persona debidamente calificada sobre este asunto antes del envío.

Está prohibido transportar baterías dañadas. Durante el transporte, las baterías desmontadas deben retirarse de la herramienta y los contactos expuestos deben protegerse, por ejemplo: cubierto con cinta aislante. Asegure las baterías en el embalaje de manera que no se muevan dentro del mismo durante el transporte. También deberán observarse las normativas nacionales relativas al transporte de materiales peligrosos.

Carga de la batería (XI)

Inserte la batería en el zócalo del cargador.

Conecte el cargador a una toma de pared.

Hay una luz indicadora cerca del zócalo de la batería que indica el funcionamiento del cargador, como se describe en la tabla „Indicación de funcionamiento del cargador“. Una vez completada la carga, desconecte el cargador del tomacorriente de pared. Deslice la batería fuera de la estación de carga presionando y manteniendo presionado el botón del pestillo de la batería y luego deslizándola fuera de la ranura del cargador.

SEÑAL DE FUNCIONAMIENTO DEL CARGADOR

YT-828498, YT-828499

Color verde	Color rojo	Estado laboral
luz continua		esperando cargar
	luz continua	aterrizaje
luz continua		batería cargada

YT-828500, YT-828501, YT-828502, YT-828503, YT-828504

Color verde	Color amarillo*	Color rojo	Estado laboral
			esperando cargar
pulsante			aterrizaje
luz continua			batería cargada
		pulsante	sobrecalentamiento de la batería
		luz continua	batería dañada
	pulsante		sobrecalentamiento del cargador
	luz continua		cargador dañado

* sólo en modelo con número de catálogo YT-828502

Batería de energía

Solo se puede utilizar una de las siguientes baterías de iones de litio YATO de 18 V como fuente de alimentación: YT-828461, YT-828462, YT-828463, YT-828464, YT-828465, que solo se pueden cargar utilizando cargadores YATO: YT-828498, YT-828499, YT-828500, YT-828501, YT-828502, YT-828503, YT-828504. Está prohibido utilizar otras baterías con un voltaje nominal diferente y que no encajen en la ranura de batería del dispositivo. Está prohibido modificar el enchufe y/o la batería para que encajen entre sí.

Inserte la batería en la toma de corriente con los contactos orientados hacia el interior de la herramienta hasta que el pestillo de la batería encaje (IV). Asegúrese de que la batería no se deslice hacia afuera durante el funcionamiento. Para desconectar la batería, presione y mantenga presionado el pestillo y deslice la batería fuera de la carcasa de la herramienta.

SERVICIO DE PRODUCTO**Preparando la sierra para trabajar**

¡Atención! Antes de cualquier operación de montaje o ajuste, desconecte la sierra de la fuente de alimentación. Es necesario retirar la batería del dispositivo.

Antes del primer uso, es necesario montar la barra guía y la cadena de la sierra.

Gire la perilla de bloqueo y retire la cubierta lateral.

Instale la barra guía y la cadena como se muestra en la foto (II).

Asegúrese de que la cadena y la barra guía estén instaladas en la dirección correcta. La dirección de la cadena es visible en la carcasa después de quitar la cubierta lateral. Las hojas de los eslabones de la cadena deben apuntar en la misma dirección que el eslabón visible en la carcasa de la sierra.

No es necesario tensar la cadena todavía, pero debes asegurarte de que la cadena encaje en la ranura de la barra guía y en los dientes de la rueda dentada motriz. Instale la cubierta lateral y apriete la perilla de bloqueo (III), pero no bloquee el movimiento del riel guía. Ajuste la tensión de la cadena girando la perilla de bloqueo (III). Girar el tornillo en el sentido de las agujas del reloj aumenta la tensión de la cadena; girarlo en el sentido contrario a las agujas del reloj la disminuye.

Compruebe la tensión de la cadena. Para ello, retire la cadena de la barra guía (III). Durante esta prueba, la cadena en el punto de retención debe elevarse entre 3 y 4 mm por encima de la barra guía. Si la cadena está demasiado tensa o demasiado floja, afloje ligeramente la perilla de bloqueo y reajuste la tensión de la cadena. La tensión de la cadena debe comprobarse cada 10 minutos de funcionamiento de la sierra.

Antes de conectar la sierra a la red eléctrica, compruebe su estado técnico. Si se detecta algún daño, está prohibido conectarlo a la fuente de alimentación antes de que se haya reparado el daño.

Lubricación de la cadena

La sierra no tiene tanque de aceite para lubricar la cadena, por lo tanto, cada 15-20 minutos de funcionamiento se debe detener el trabajo, retirar la batería de la herramienta, desmontar el panel lateral, limpiar la cadena y aplicar aceite a los eslabones, por ejemplo, usando una lata de aceite.

Para lubricar la cadena y los mecanismos de la sierra, utilice únicamente aceite destinado a tales aplicaciones. No se debe utilizar aceite de motor usado para lubricación. No cumple su función, lo que puede provocar daños en el mecanismo de la sierra.

Preparando el lugar de trabajo

Antes de comenzar a cortar con una motosierra, el área de trabajo debe estar adecuadamente preparada para minimizar el riesgo de peligros que conlleva el trabajo con una motosierra. Se debe garantizar que sólo personas autorizadas se encuentren en el lugar de trabajo.

No comience a trabajar durante precipitaciones o en casos de alta humedad del aire, por ejemplo niebla.

Se debe utilizar ropa protectora y equipo de protección personal.

Antes de empezar a cortar, es necesario probar la madera en condiciones seguras, por ejemplo en un caballete.

Evite cortar cables, árboles jóvenes y vigas de madera.

No se pare sobre la madera que se está cortando.

Arranque de la sierra

Retire la cubierta de la barra y la cadena.

Sujete el mango con la mano derecha y coloque la mano izquierda sobre la parte de goma de la carcasa.

Asegúrese de que la cubierta superior esté bajada.

Asegúrese de que la barra guía y la cadena no estén en contacto con ningún objeto o superficie.

Presione el botón de bloqueo del interruptor en el mango con el pulgar y manténgalo en esta posición (V).

Presione el interruptor y manténgalo en esta posición (V). Se puede soltar el botón de bloqueo.

Antes de cortar, espere a que el motor alcance la velocidad máxima y asegúrese de que la cadena se mueva suavemente a lo largo de la barra guía. Si escucha algún ruido inusual o siente alguna vibración, apague inmediatamente la sierra soltando el interruptor.

Para apagar la sierra, suelte la presión en el interruptor.

Una vez que la cadena se haya detenido, es necesario desconectar la sierra de la fuente de alimentación y realizarle mantenimiento.

Trabajando con una motosierra

Las personas que deseen utilizar una motosierra por primera vez deben buscar asesoramiento sobre funcionamiento y seguridad de un operador de motosierra calificado antes de comenzar a trabajar. El primer trabajo con la motosierra debe consistir en cortar troncos preparados colocados en el caballete.

Durante el trabajo se deben seguir unas normas básicas de seguridad laboral. También debe tenerse en cuenta la posibilidad de que la sierra rebote hacia el operador. La sierra puede retroceder hacia el operador si la cadena encuentra resistencia.

Para minimizar este riesgo usted debe:

Preste atención a la posición de la parte superior de la barra guía al cortar. No corte con el cuarto superior de la barra guía (VI). Corte únicamente con la cadena que se desliza por la parte inferior de la barra guía.

Utilice únicamente una motosierra que ya esté en funcionamiento sobre la madera que se está cortando. No ponga en marcha la sierra después de colocarla contra la madera que se va a procesar.

No levante la sierra a la altura de los hombros o más arriba mientras la utiliza (VII).

No se coloque en el plano de corte. Esto reducirá el riesgo de lesiones en caso de un contragolpe de la sierra (VIII).

Sujete siempre la sierra con ambas manos durante su utilización.

Asegúrese de que la cadena esté siempre afilada y correctamente tensada.

CONSEJOS ÚTILES AL TRABAJAR CON UNA SIERRA

A la hora de cortar, conviene adoptar una posición cómoda y garantizar una total libertad de movimientos.

Al cortar ramas y extremidades, no se deben cortar directamente en el tronco, sino a una distancia de unos 15 cm del tronco. Se deben realizar dos cortes a una profundidad de 1/3 del diámetro de la rama, separados aproximadamente 8 cm. Un corte desde abajo y el otro desde arriba. Luego haga un corte en la rama justo al lado del tronco a una profundidad igual a 1/3 del diámetro de la rama. Termina el corte cortando la rama justo por encima del tronco. Las ramas no deben cortarse desde abajo (IX).

Si la sierra se atasca mientras está cortando, nunca la deje con el motor en marcha en esa posición. Apague el motor de la sierra, desconecte la sierra de la fuente de alimentación y utilice cuñas para retirar la sierra del tronco del árbol.

Al dividir un árbol talado en pedazos, se deben seguir las siguientes reglas. Coloque la madera sobre un caballete o soporte de manera que la pieza cortada pueda caer libremente al suelo sin atascar la sierra. Si la sierra se atasca, proceda como se describe arriba. No toque el suelo con la motosierra ni permita que se contamine con tierra.

Cuando trabaje en una pendiente, manténgase por encima de la madera que está cortando mientras trabaja.

Al cortar un árbol que está bajo tensión, se debe tener especial cuidado y, si es posible, esta tarea debe ser realizada por un leñador calificado. Al cortar madera que esté bajo tensión y apoyada en ambos extremos, corte desde arriba hasta una profundidad de 1/3 del diámetro, luego termine el corte cortando desde abajo. Si la madera está apoyada solo en un extremo, corte la parte inferior de la madera hasta una profundidad de 1/3 del diámetro, luego termine el corte cortando desde la parte superior (X). Esto reducirá el riesgo de que la sierra se atasque mientras corta.

MANTENIMIENTO Y ALMACENAMIENTO DEL PRODUCTO

¡Atención! Antes de iniciar cualquiera de las operaciones descritas a continuación, desconecte la sierra de la fuente de alimentación. Las sierras alimentadas por la red eléctrica deben estar desenchufadas de la toma de corriente y la batería debe estar desconectada de las sierras alimentadas por batería.

Después de cada uso, se debe inspeccionar el estado de la sierra, prestando especial atención a la permeabilidad de los orificios de ventilación.

Se debe comprobar la disposición de todos los componentes de la sierra. Apriete cualquier conexión roscada suelta. Compruebe la tensión y el estado de la cadena. Si nota algún daño en la cadena, reemplácela por una nueva. ¡Está prohibido utilizar una motosierra con la cadena dañada!

Una cadena demasiado floja puede salirse de la barra guía, lo que podría provocar lesiones al operador. La cadena también debe estar correctamente afilada, y como esto requiere experiencia y herramientas adecuadas, se recomienda que el afilado lo realice un servicio especializado. Limpie la carcasa de la sierra con un paño suave y seco. La carcasa debe limpiarse de cualquier residuo de madera, aceite, grasa y otros contaminantes. Cubra la cadena con una fina capa de aceite o conservante.

La sierra debe almacenarse en un lugar sombreado y seco, con ventilación adecuada para evitar la condensación, con la batería desconectada y el cargador de red desconectado de la fuente de alimentación. El lugar debe ser inaccesible para personas no autorizadas, especialmente niños. Durante el almacenamiento, la barra y la cadena siempre deben estar protegidas por una funda.

CARACTÉRISTIQUES DU PRODUIT

La mini tronçonneuse est destinée uniquement à la coupe du bois. Grâce à l'entraînement électrique de la scie, il est possible de couper à l'intérieur ou à proximité de bâtiments. Grâce à son alimentation par batterie, la scie permet de travailler dans des endroits inaccessibles aux produits alimentés par secteur. La scie est utilisée pour couper des branches, tailler des arbres et des buissons. Une tronçonneuse n'est pas destinée à abattre des arbres. Le fonctionnement correct, fiable et sûr de l'appareil dépend d'une utilisation appropriée, par conséquent:

Avant d'utiliser l'outil, lisez l'intégralité du manuel et conservez-le.

Le fournisseur n'est pas responsable des dommages ou blessures résultant de l'utilisation de l'outil à des fins autres que celles prévues ou du non-respect des règles de sécurité et des recommandations de ce manuel. L'utilisation de l'outil à des fins autres que celles prévues entraîne également la perte des droits de l'utilisateur à la garantie et à la garantie.

ÉQUIPEMENT

La scie est fournie complète, mais nécessite un assemblage avant la première utilisation. La scie est fournie avec : guide-chaîne, chaîne de coupe et protège-guide avec chaîne. La batterie et la station de charge (chargeur) sont incluses uniquement avec le produit YT-828113. Le produit YT-828114 est proposé sans batterie ni chargeur.

DONNÉES TECHNIQUES

Paramètre	Unité de mesure	Valeur
Numéro de catalogue		YT-828113, YT-828114
Tension nominale	[V DC]	18
Vitesse de déplacement de la chaîne	[m/s]	5,6
Chiffre d'affaires	[1/min]	3500
Longueur du guide	[mm / °]	158,5 / 6
Pas de chaîne	[mm / °]	7,62 / 0,3
Nombre de dents/pas du pignon d'entraînement de la chaîne		28 / 7,62 mm
Largeur de la fente de guidage	[mm / °]	1,1 / 0,043
Poids (sans batterie)	[kg]	1,3
Niveau de bruit		
- Pression acoustique L_{pA}	[dB] (A)	87 ± 3
- Puissance acoustique L_{WA}	[dB] (A)	95 ± 3
Vibrations a_h	[m/s ²]	2,5 ± 1,5
Batterie		
- Taper		Li-Ion
- Capacité*	[Ah]	2
- Énergie	[Wh]	36
- Temps de charge**	[h]	1
Chargeur*		
- Tension d'entrée	[V~]	200 - 240
- Fréquence du réseau	[Hz]	50 / 60
- Courant nominal	[A]	2
- Tension de sortie	[V DC]	21,5
- Courant de sortie	[A]	2,2

* uniquement pour les modèles équipés d'une batterie et d'un chargeur

** le temps de charge indiqué s'applique uniquement à la capacité de la batterie indiquée dans le tableau

La valeur d'émission sonore déclarée a été mesurée à l'aide d'une méthode d'essai standard et peut être utilisée pour comparer un outil à un autre. La valeur d'émission sonore déclarée peut être utilisée dans une évaluation préliminaire de l'exposition. La valeur totale de vibration déclarée a été mesurée à l'aide d'une méthode d'essai standard et peut être utilisée pour comparer un outil à un autre. La valeur totale de vibration déclarée peut être utilisée dans une évaluation préliminaire de l'exposition. Attention! L'émission de vibrations pendant le fonctionnement de l'outil peut différer de la valeur déclarée en fonction de la manière dont l'outil est utilisé.

Attention! Les mesures de sécurité visant à protéger l'opérateur doivent être définies et sont basées sur une évaluation de l'exposition dans les conditions réelles d'utilisation (incluant toutes les parties du cycle de fonctionnement, telles que les moments où l'outil est éteint ou inactif et le moment d'activation).

AVERTISSEMENTS GÉNÉRAUX DE SÉCURITÉ POUR LES OUTILS ÉLECTRIQUES

Avertissement! Assurez-vous de lire tous les avertissements de sécurité, illustrations et spécifications fournis avec cet outil électrique. Le non-respect de ces instructions peut entraîner un choc électrique, un incendie ou des blessures graves.

Conservez tous les avertissements et instructions pour référence ultérieure.

Le terme « outil électrique » utilisé dans les avertissements fait référence à tous les outils électriques avec ou sans fil.

Sécurité au travail

Gardez la zone de travail bien éclairée et propre. L'encombrement et un mauvais éclairage peuvent provoquer des accidents. **N'utilisez pas d'outils électriques dans des environnements présentant un risque accru d'explosion, contenant des liquides, des gaz ou des vapeurs inflammables.** Les outils électriques créent des étincelles qui peuvent enflammer la poussière ou les fumées. **Ne laissez pas les enfants et les personnes présentes sur le lieu de travail.** Perdre sa concentration peut entraîner une perte de contrôle.

Sécurité électrique

La fiche du cordon électrique doit correspondre à la prise murale. Vous ne pouvez en aucun cas modifier la fiche. N'utilisez pas d'adaptateur de prise avec des outils électriques mis à la terre. Une fiche non modifiée qui s'insère dans la prise réduira le risque de choc électrique.

Évitez tout contact avec des surfaces reliées à la terre telles que des tuyaux, des radiateurs et des réfrigérateurs. La mise à la terre de votre corps augmente le risque de choc électrique.

N'exposez pas les outils électriques aux précipitations ou à l'humidité. L'eau ou l'humidité pénétrant dans un outil électrique augmente le risque de choc électrique.

Ne surchargez pas le cordon d'alimentation. N'utilisez pas le cordon d'alimentation pour transporter, tirer ou débrancher la fiche de la prise murale. Évitez tout contact du câble d'alimentation avec la chaleur, l'huile, les bords tranchants et les pièces mobiles. Un cordon d'alimentation endommagé ou emmêlé augmente le risque de choc électrique.

Lorsque vous travaillez à l'extérieur, utilisez des rallonges conçues pour une utilisation en extérieur. L'utilisation d'une rallonge adaptée à une utilisation en extérieur réduit le risque de choc électrique.

Si l'utilisation d'un outil électrique dans un environnement humide est inévitable, utilisez un dispositif à courant résiduel (RCD) comme protection contre la tension d'alimentation. L'utilisation d'un DDR réduit le risque de choc électrique.

Sécurité personnelle

Restez vigilant, surveillez ce que vous faites et faites preuve de bon sens lorsque vous utilisez un outil électrique. N'utilisez pas d'outil électrique lorsque vous êtes fatigué ou sous l'influence de drogues, d'alcool ou de médicaments. Même un moment d'inattention pendant le travail peut entraîner de graves blessures corporelles.

Utiliser un équipement de protection individuelle. Portez toujours une protection oculaire. L'utilisation d'équipements de protection individuelle tels que des masques anti-poussière, des chaussures de sécurité antidérapantes, des casques et des protections auditives réduit le risque de blessures corporelles graves.

Empêcher le démarrage accidentel. Assurez-vous que l'interrupteur électrique est en position « arrêté » avant de connecter l'outil électrique à la source d'alimentation et/ou à la batterie, de le soulever ou de le transporter. Le transport d'un outil électrique avec le doigt sur l'interrupteur ou la mise sous tension d'un outil électrique alors que l'interrupteur est en position « marche » peut entraîner des blessures graves.

Avant de mettre l'outil électrique sous tension, retirez toute clé ou tout organe utilisé pour régler l'outil électrique. Une clé laissée attachée à une pièce rotative de l'outil peut entraîner des blessures graves.

Ne vous penchez pas trop loin. Maintenez une posture et un équilibre appropriés à tout moment. Cela facilitera le contrôle de l'outil électrique en cas de situations inattendues pendant le travail.

Habilitez-vous de manière appropriée. Ne portez pas de vêtements amples ni de bijoux. Gardez vos cheveux et vos vêtements éloignés des pièces mobiles de l'outil électrique. Les vêtements amples, les bijoux ou les cheveux longs peuvent être happés par les pièces mobiles.

Si des dispositifs sont prévus pour le raccordement d'installations d'extraction ou de collecte de poussières, assurez-vous qu'ils sont connectés et utilisés correctement. L'utilisation d'un système d'extraction de poussière réduit le risque de dangers liés à la poussière.

Ne laissez pas l'expérience acquise grâce à l'utilisation fréquente d'un outil vous amener à devenir négligent et à ignorer les règles de sécurité. Une action imprudente peut entraîner des blessures graves en une fraction de seconde.

Utilisation et entretien des outils électriques

Ne surchargez pas les outils électriques. Utilisez l'outil électrique approprié pour l'application sélectionnée. L'outil électrique approprié fournira des performances meilleures et plus sûres lorsqu'il est utilisé pour la charge prévue.

N'utilisez pas d'outil électrique si l'interrupteur ne permet pas de l'allumer et de l'éteindre. Un outil qui ne peut pas être contrôlé à l'aide de l'interrupteur secteur est dangereux et doit être réparé.

Débranchez la fiche de la prise de courant et/ou retirez la batterie si elle est détachable de l'outil électrique avant d'effectuer des réglages, de changer des accessoires ou de ranger l'outil. De telles mesures préventives empêcheront la mise en marche accidentelle de l'outil électrique.

Rangez l'outil hors de portée des enfants et ne laissez pas les personnes qui ne connaissent pas l'outil électrique ou ces instructions l'utiliser. Les outils électriques sont dangereux entre les mains d'utilisateurs non formés.

Entretenez les outils électriques et les accessoires. Vérifiez que l'outil n'est pas mal aligné ou bloqué au niveau des pièces mobiles, qu'il n'y a pas de rupture de pièces et qu'il n'y a pas d'autre condition susceptible d'affecter le fonctionnement de l'outil électrique. Les dommages doivent être réparés avant d'utiliser l'outil électrique. De nombreux accidents sont causés par des outils mal entretenus.

Gardez les outils de coupe propres et tranchants. Les outils de coupe correctement entretenus et dotés de bords tranchants sont moins susceptibles de se bloquer et sont plus faciles à contrôler pendant le fonctionnement.

Utiliser les outils électriques, les accessoires et les équipements, etc., conformément à ces instructions, en tenant compte du type et des conditions de travail. L'utilisation d'outils pour des travaux autres que ceux pour lesquels ils ont été conçus peut entraîner une situation dangereuse.

Gardez les poignées et les surfaces de préhension sèches, propres et exemptes d'huile et de graisse. Les poignées et les surfaces de préhension glissantes ne permettent pas une utilisation et un contrôle sûrs de l'outil dans des situations dangereuses.

Réparations

Faites réparer votre outil électrique uniquement par des ateliers de réparation agréés utilisant uniquement des pièces de rechange d'origine. Cela garantira la sécurité de fonctionnement appropriée de l'outil électrique.

CONSIGNES DE SÉCURITÉ POUR LES TRONÇONNEUSES

Lorsque vous utilisez une tronçonneuse, gardez toutes les parties de votre corps éloignées de la chaîne. Avant de démarrer la scie, assurez-vous que la chaîne n'est en contact avec rien. Un moment d'inattention lors de l'utilisation d'une tronçonneuse peut entraîner l'enchevêtrement de vêtements ou de parties du corps dans la chaîne.

Tenez toujours la scie avec votre main droite sur la poignée arrière et votre main gauche sur la poignée avant. Il ne faut jamais tenir la scie à l'envers, car cela augmente le risque de blessure.

Tenez la scie uniquement par les poignées à surfaces isolées, car la chaîne peut entrer en contact avec des câbles cachés ou son propre cordon d'alimentation. Lorsqu'une chaîne entre en contact avec un fil sous tension, des pièces métalliques peuvent devenir sous tension, ce qui peut provoquer un choc électrique pour l'opérateur.

Portez une protection oculaire. Une protection de l'ouïe, de la tête, des mains, des jambes et des pieds est également recommandée. Un équipement de protection approprié réduit le risque de blessure dû au contact avec des débris ou au contact accidentel avec la chaîne.

N'utilisez pas de tronçonneuse dans un arbre, sur une échelle, depuis un toit ou sur tout support instable. Utiliser une tronçonneuse en étant dans un arbre peut entraîner des blessures.

Maintenez toujours une posture correcte et utilisez la scie en vous tenant debout sur une surface stationnaire, sûre et plane. Une surface glissante ou instable, comme une échelle, peut entraîner une perte d'équilibre ou une perte de contrôle de la tronçonneuse.

Lorsque vous coupez une branche sous tension, faites attention au rebond. Si la tension emmagasinée dans les fibres du bois est relâchée, la branche peut heurter l'opérateur et/ou provoquer une perte de contrôle de la scie.

Une attention particulière doit être portée lors de la taille des arbustes et des jeunes arbres. Le matériau fin peut accrocher la chaîne et pousser la scie vers l'opérateur ou le déséquilibrer.

Portez la tronçonneuse par la poignée avant, avec la tronçonneuse éteinte et éloignée de votre corps. Toujours installer le couvercle du guide-chaîne lors du transport ou du stockage de la scie. Tenir correctement la scie réduit le risque de contact accidentel avec les pièces mobiles de la scie.

Suivez les instructions pour la lubrification, la tension de la chaîne et le remplacement des accessoires. Une chaîne mal tendue ou mal lubrifiée peut à la fois se casser et augmenter le risque de rebond vers l'opérateur.

Gardez les poignées sèches, propres et exemptes de graisse et d'huile. Les poignées graisseuses ou lubrifiées sont glissantes et provoquent une perte de contrôle de la tronçonneuse.

Couper du bois uniquement. N'utilisez pas la scie pour des travaux pour lesquels elle n'est pas destinée. Par exemple : ne coupez pas de plastique, de béton ou de matériaux de construction autres que le bois. L'utilisation d'une tronçonneuse pour des travaux autres que ceux pour lesquels elle est destinée peut entraîner des situations dangereuses.

Cette tronçonneuse n'est pas conçue pour abattre des arbres. L'utilisation de la scie pour un travail autre que celui pour lequel elle a été conçue peut entraîner des blessures graves pour l'opérateur et les personnes à proximité.

Suivez toutes les instructions lors du dégagement du matériau coincé, du stockage ou de l'entretien de la scie. Assurez-vous que l'interrupteur est en position d'arrêt et que la batterie est déconnectée de l'outil. Un démarrage inattendu de la scie pendant le dégagement de matériaux coincés ou l'entretien peut entraîner des blessures graves.

Causes et prévention du phénomène de rebond de l'opérateur.

Un rebond vers l'opérateur peut se produire lorsque la pointe du guide-chaîne entre en contact avec un objet ou lorsque le bois

coupé pince la scie dans la coupe. Dans certains cas, le contact entre la pointe du guide-chaîne et un objet peut provoquer une réaction violente, projetant le guide-chaîne vers le haut et vers l'opérateur. Pincer le bord supérieur du guide-chaîne dans la saignée peut forcer le guide-chaîne à se diriger soudainement vers l'opérateur.

Chacune de ces réactions pourrait vous faire perdre le contrôle de la scie, ce qui pourrait entraîner des blessures graves. Ne vous fiez pas uniquement aux dispositifs de sécurité intégrés à votre scie. Un opérateur de tronçonneuse doit prendre plusieurs mesures pour éviter les accidents et les blessures pendant son travail.

Le rebond est le résultat d'une mauvaise utilisation et/ou de procédures ou conditions d'utilisation incorrectes et peut être évité en prenant les précautions appropriées comme indiqué ci-dessous:

Maintenez une prise ferme avec les deux mains, les pouces et les doigts se fermant autour des poignées de la tronçonneuse, et positionnez votre corps et vos bras de manière à pouvoir résister aux forces de rebond. Si des précautions appropriées sont prises, les forces de rebond peuvent être contrôlées par l'opérateur. Ne laissez pas la scie bouger librement.

Faites attention à ne pas trop tendre le bras et à ne pas couper au-dessus de la hauteur des épaules. Cela aidera à éviter tout contact accidentel avec l'extrémité du guide-chaîne et permettra un meilleur contrôle de la scie dans des situations inattendues.

Utilisez uniquement les barres et chaînes de rechange spécifiées par le fabricant. Un remplacement incorrect de la barre et de la chaîne peut entraîner une rupture de la chaîne et/ou un rebond.

Suivez les instructions du fabricant pour l'affûtage et l'entretien de la chaîne. La réduction de la profondeur de la rainure du guide-chaîne peut entraîner une augmentation du risque de rebond.

Autres consignes de sécurité

Il est interdit d'exposer la scie aux précipitations ou de l'utiliser dans une atmosphère d'humidité élevée. Il est également interdit d'utiliser la tronçonneuse dans une atmosphère présentant un risque accru d'incendie ou d'explosion.

Pendant le travail, évitez tout contact avec des objets reliés à la terre, conducteurs et non isolés tels que des tuyaux, des radiateurs et des réfrigérateurs. Lorsque la scie n'est pas utilisée, elle doit être rangée dans un endroit sec et fermé à clé, hors de portée des personnes non autorisées.

Utilisez une chaîne de scie adaptée à la charge. N'utilisez pas de chaînes de scie destinées à des travaux légers ou à des travaux lourds. Portez toujours des gants de protection lors du remplacement, de la réparation ou du réglage de la chaîne de scie.

Lors du transport de la scie, assurez-vous qu'elle est débranchée de la source d'alimentation. Les scies alimentées par le secteur doivent être débranchées de la prise et la batterie doit être déconnectée des scies alimentées par batterie. Un protecteur doit être monté sur le guide-chaîne avec la chaîne de scie. La scie doit être transportée avec le guide-chaîne orienté vers l'arrière.

Ne transportez pas une scie électrique par le cordon d'alimentation. Ne débranchez pas la fiche de la prise en tirant sur le câble d'alimentation.

Évitez de démarrer la scie accidentellement. Lorsque vous transportez la scie alors qu'elle est branchée ou que la batterie est connectée, gardez vos doigts éloignés de l'interrupteur d'alimentation.

Portez toujours des vêtements de protection appropriés et ajustés.

Si la scie est équipée de deux poignées, utilisez toujours la scie en la tenant à deux mains. Pendant que vous travaillez, fixez les morceaux de bois détachés pour éviter qu'ils ne bougent, par exemple en les plaçant sur un tréteau. Évitez de couper du bois posé au sol. Évitez de travailler avec du bois qui n'est pas fixé pour éviter tout mouvement pendant la coupe.

Les personnes qui coupent avec une tronçonneuse pour la première fois devraient au moins s'entraîner à couper des bûches placées sur des tréteaux ou des chevalets.

Ne tenez pas la scie au-dessus de vos épaules pendant l'utilisation. N'utilisez pas une scie en vous tenant debout sur une échelle. Adoptez une posture de travail qui ne nécessite pas d'étendre vos bras sur toute leur longueur.

Gardez la chaîne propre. La chaîne doit être affûtée et lubrifiée. Cela garantira un travail plus efficace et plus sûr. La chaîne peut être affûtée dans un service spécialisé. Vérifiez l'état de la chaîne avant chaque utilisation. Si vous constatez des fissures, des dents cassées ou tout autre dommage, remplacez la chaîne par une neuve avant de commencer le travail.

Si vous remarquez des pièces endommagées ou cassées sur la scie. Vous devriez arrêter de travailler ou ne pas vous engager dans le travail. Les composants endommagés doivent être remplacés avant le début des travaux.

La scie doit être utilisée comme prévu, la scie sert uniquement à couper du bois. Lors du travail, faites attention aux éléments métalliques ou aux pierres qui peuvent se trouver dans le bois travaillé.

Seules des pièces de rechange d'origine doivent être utilisées. L'utilisation de pièces de rechange non originales peut augmenter le risque de panne et entraîner des blessures corporelles.

La scie ne doit être réparée que dans des centres de service agréés par le fabricant. Utilisation de pièces de rechange d'origine. Cela minimisera les risques d'accidents et de dommages matériels.

Consignes de sécurité pour le chargement de la batterie

Attention! Avant de charger, assurez-vous que le corps du chargeur, le câble et la prise ne sont pas fissurés ou endommagés.

Il est interdit d'utiliser une borne de recharge et une alimentation électrique défectueuses ou endommagées ! Seule la station de charge et le bloc d'alimentation fournis peuvent être utilisés pour charger les batteries. L'utilisation d'une autre alimentation électrique peut provoquer un incendie ou endommager l'outil. La batterie ne peut être chargée que dans un local fermé et sec, protégé de l'accès des personnes non autorisées, en particulier des enfants. N'utilisez pas la station de charge et le bloc d'alimentation sans la surveillance constante d'un adulte ! Si vous devez quitter la pièce où la charge a lieu, débranchez le chargeur du secteur en débranchant le bloc d'alimentation de la prise secteur. Si de la fumée, une odeur suspecte, etc. est émise par le chargeur,

débranchez immédiatement la fiche du chargeur de la prise de courant !

La perceuse/visseuse est fournie avec une batterie non chargée, par conséquent, avant de commencer le travail, elle doit être chargée selon la procédure décrite ci-dessous à l'aide du bloc d'alimentation et de la station de charge fournis. Les batteries Li-Ion (lithium-ion) ne présentent pas ce qu'on appelle « l'effet mémoire », ce qui permet de les recharger à tout moment. Cependant, il est recommandé de décharger la batterie pendant le fonctionnement normal, puis de la charger à pleine capacité. Si, en raison de la nature du travail, il n'est pas possible de traiter la batterie de cette manière à chaque fois, cela doit être fait au moins tous les quelques cycles de travail ou une douzaine de cycles de travail. En aucun cas, les batteries ne doivent être déchargées en court-circuitant les électrodes, car cela entraînerait des dommages irréversibles ! Vous ne devez pas non plus vérifier l'état de charge de la batterie en court-circuitant les électrodes et en vérifiant la présence d'étincelles.

Stockage de la batterie

Pour prolonger la durée de vie de la batterie, assurez-vous de conditions de stockage appropriées. La batterie dure environ 500 cycles de charge-décharge. La batterie doit être stockée à une température comprise entre 0 et 30 degrés Celsius et une humidité relative de 50 %. Pour stocker la batterie pendant une période plus longue, elle doit être chargée à environ 70 % de sa capacité. Si elle est stockée pendant une période prolongée, la batterie doit être chargée périodiquement, une fois par an. Ne déchargez pas excessivement la batterie car cela réduirait sa durée de vie et pourrait provoquer des dommages irréversibles.

Pendant le stockage, la batterie se déchargera progressivement en raison d'une fuite. Le processus d'autodécharge dépend de la température de stockage, plus la température est élevée, plus le processus de décharge est rapide. Si les batteries ne sont pas stockées correctement, une fuite d'électrolyte peut se produire. En cas de fuite, sécuriser la fuite avec un agent neutralisant, en cas de contact de l'électrolyte avec les yeux, rincer abondamment les yeux à l'eau puis consulter immédiatement un médecin. **Il est interdit d'utiliser un outil avec une batterie endommagée.**

Lorsque la batterie est complètement usée, elle doit être apportée à un centre d'élimination des déchets spécialisé.

Transport de batteries

Les batteries lithium-ion sont considérées comme des matières dangereuses par la loi. L'utilisateur de l'outil peut transporter l'outil avec la batterie et les batteries seules par voie terrestre. Aucune condition supplémentaire ne doit être remplie. Si le transport est confié à des tiers (par exemple, expédition par coursier), les réglementations relatives au transport de matières dangereuses doivent être respectées. Veuillez contacter une personne qualifiée à ce sujet avant l'expédition.

Il est interdit de transporter des batteries endommagées. Pendant le transport, les batteries démontées doivent être retirées de l'outil et les contacts exposés doivent être protégés, par exemple, recouvert de ruban isolant. Fixez les batteries dans l'emballage afin qu'elles ne bougent pas à l'intérieur de l'emballage pendant le transport. Les réglementations nationales concernant le transport de matières dangereuses doivent également être respectées.

Chargement de la batterie (X1)

Insérez la batterie dans la prise du chargeur.

Connectez le chargeur à une prise murale.

Il y a un voyant lumineux près de la prise de la batterie qui indique le fonctionnement du chargeur, comme décrit dans le tableau « Indication de fonctionnement du chargeur ». Une fois la charge terminée, débranchez le chargeur de la prise murale. Faites glisser la batterie hors de la station de charge en appuyant sur le bouton de verrouillage de la batterie et en le maintenant enfoncé, puis en faisant glisser la batterie hors de la fente du chargeur.

SIGNAL DE FONCTIONNEMENT DU CHARGEUR

YT-828498, YT-828499

Couleur verte	Couleur rouge	Statut de travail
lumière continue		en attente de chargement
	lumière continue	atterrissage
lumière continue		batterie chargée

YT-828500, YT-828501, YT-828502, YT-828503, YT-828504

Couleur verte	Couleur jaune*	Couleur rouge	Statut de travail
			en attente de chargement
palpitant			atterrissage
lumière continue			batterie chargée
		palpitant	surchauffe de la batterie
		lumière continue	batterie endommagée
	palpitant		surchauffe du chargeur
	lumière continue		chargeur endommagé

* uniquement sur le modèle portant le numéro de catalogue YT-828502

Batterie d'alimentation

Une seule des batteries Li-Ion YATO 18 V suivantes peut être utilisée pour l'alimentation électrique: YT-828461, YT-828462, YT-828463, YT-828464, YT-828465, qui ne peuvent être chargées qu'à l'aide des chargeurs YATO: YT-828498, YT-828499, YT-828500, YT-828501, YT-828502, YT-828503, YT-828504. Il est interdit d'utiliser d'autres batteries avec une tension nominale différente et qui ne rentrent pas dans le logement de batterie de l'appareil. Il est interdit de modifier la prise et/ou la batterie pour les adapter l'une à l'autre.

Insérez la batterie dans la prise de courant avec les contacts orientés vers l'intérieur de l'outil jusqu'à ce que le loquet de la batterie s'enclenche (IV). Assurez-vous que la batterie ne glisse pas pendant le fonctionnement. Pour déconnecter la batterie, appuyez sur le loquet et maintenez-le enfoncé, puis faites glisser la batterie hors du boîtier de l'outil.

SERVICE PRODUIT

Préparation de la scie pour le travail

Attention! Avant toute opération de montage et de réglage, débranchez la scie de l'alimentation électrique. La batterie doit être retirée de l'appareil.

Avant la première utilisation, le guide-chaîne et la chaîne de scie doivent être montés.

Tournez le bouton de verrouillage et retirez le couvercle latéral.

Installez le guide-chaîne et la chaîne comme indiqué sur la photo (II).

Assurez-vous que la chaîne et le guide-chaîne sont installés dans le bon sens. Le sens de la chaîne est visible sur le boîtier après avoir retiré le couvercle latéral. Les lames des maillons de la chaîne doivent pointer dans la même direction que le maillon visible sur le boîtier de la scie.

Vous n'avez pas encore besoin de tendre la chaîne, mais vous devez vous assurer que la chaîne s'engage dans la fente du guide-chaîne et dans les dents du pignon d'entraînement. Installez le couvercle latéral et serrez le bouton de verrouillage (III), mais ne bloquez pas le mouvement du rail de guidage. Réglez la tension de la chaîne en tournant le bouton de verrouillage (III). Tourner la vis dans le sens des aiguilles d'une montre augmente la tension de la chaîne, tourner la vis dans le sens inverse des aiguilles d'une montre diminue la tension de la chaîne.

Vérifiez la tension de la chaîne. Pour ce faire, retirez la chaîne du guide-chaîne (III). Lors de ce test, la chaîne au point de maintien doit s'élever de 3 à 4 mm au-dessus du guide-chaîne. Si la chaîne est trop tendue ou trop lâche, desserrez légèrement le bouton de verrouillage et réajustez la tension de la chaîne. La tension de la chaîne doit être vérifiée toutes les 10 minutes de fonctionnement de la scie.

Avant de brancher la scie à l'alimentation électrique, vérifiez son état technique. Si un dommage est détecté, il est interdit de le connecter à l'alimentation électrique avant que le dommage n'ait été réparé.

Lubrification de la chaîne

La scie ne dispose pas de réservoir d'huile pour lubrifier la chaîne, par conséquent, toutes les 15 à 20 minutes de fonctionnement, vous devez arrêter le travail, retirer la batterie de l'outil, démonter le panneau latéral, nettoyer la chaîne et appliquer de l'huile sur les maillons, par exemple, en utilisant un bidon d'huile.

Pour lubrifier la chaîne et les mécanismes de la scie, utilisez uniquement de l'huile destinée à de telles applications. L'huile moteur usagée ne doit pas être utilisée pour la lubrification. Il ne remplit pas sa fonction, ce qui peut entraîner des dommages au mécanisme de la scie.

Préparation du lieu de travail

Avant de commencer à couper avec une tronçonneuse, la zone de travail doit être correctement préparée pour minimiser les risques de dangers liés au travail avec une tronçonneuse. Il faut veiller à ce que seules les personnes autorisées se trouvent sur le lieu de travail.

Ne commencez pas les travaux en cas de précipitations ou de forte humidité de l'air, par exemple, brouillard.

Des vêtements de protection et des équipements de protection individuelle doivent être portés.

Avant de commencer la coupe, le bois doit être testé dans des conditions sûres, par exemple sur un tréteau.

Évitez de couper les fils, les jeunes arbres et les poutres en bois.

Ne vous tenez pas debout sur le bois en cours de coupe.

Démarrer la scie

Retirez le couvercle de la barre et de la chaîne.

Saisissez la poignée avec votre main droite et placez votre main gauche sur la partie caoutchoutée du boîtier.

Assurez-vous que le capot supérieur est abaissé.

Assurez-vous que le guide-chaîne et la chaîne ne sont en contact avec aucun objet ou surface.

Appuyez sur le bouton de verrouillage de l'interrupteur sur la poignée avec votre pouce et maintenez-le dans cette position (V).

Appuyez sur l'interrupteur et maintenez-le dans cette position (V). Le bouton de verrouillage peut être relâché.

Avant de couper, attendez que le moteur atteigne sa pleine vitesse et assurez-vous que la chaîne se déplace en douceur le long du guide-chaîne. Si vous entendez des bruits inhabituels ou ressentez des vibrations, éteignez immédiatement la scie en relâchant l'interrupteur.

Pour éteindre la scie, relâchez la pression sur l'interrupteur.

Une fois la chaîne arrêtée, la scie doit être débranchée de l'alimentation électrique et entretenue.

Travailler avec une tronçonneuse

Les personnes qui ont l'intention d'utiliser une tronçonneuse pour la première fois doivent demander conseil à un opérateur de tronçonneuse qualifié sur son fonctionnement et sa sécurité avant de commencer le travail. Le premier travail avec la tronçonneuse doit consister à couper des bûches préparées placées dans le chevalet.

Pendant le travail, les règles de base de sécurité au travail doivent être respectées. Il faut également tenir compte de la possibilité que la scie rebondisse vers l'opérateur. La scie peut rebondir vers l'opérateur si la chaîne rencontre une résistance.

Pour minimiser ce risque, vous devez:

Faites attention à la position du haut du guide-chaîne lors de la coupe. Ne pas couper avec le quart supérieur du guide-chaîne (VI).

Coupez uniquement avec la chaîne qui glisse le long du bas du guide-chaîne.

N'utilisez qu'une tronçonneuse déjà en marche sur le bois à couper. Ne démarrez pas la scie après l'avoir placée contre le bois à travailler.

Ne soulevez pas la scie à hauteur d'épaule ou plus haut pendant son fonctionnement (VII).

Ne vous tenez pas sur le plan de coupe. Cela réduira le risque de blessure en cas de rebond de la scie (VIII).

Tenez toujours la scie à deux mains pendant son utilisation.

Assurez-vous que la chaîne est toujours affûtée et correctement tendue.

CONSEILS UTILES LORSQUE VOUS TRAVAILLEZ AVEC UNE SCIE

Lors de la coupe, vous devez adopter une position confortable et assurer une totale liberté de mouvement.

Lors de la coupe des branches et des membres, ils ne doivent pas être coupés directement au niveau du tronc, mais à une distance d'environ 15 cm du tronc. Il faut effectuer deux coupes à une profondeur de 1/3 du diamètre de la branche, espacées d'environ 8 cm. L'un coupé par le bas, l'autre par le haut. Faites ensuite une coupe dans la branche juste à côté du tronc sur une profondeur égale à 1/3 du diamètre de la branche. Terminez la coupe en coupant la branche juste au dessus du tronc. Les branches ne doivent pas être coupées par le bas (IX).

Si la scie se bloque pendant la coupe, ne la laissez jamais avec le moteur en marche dans cette position. Éteignez le moteur de la scie, débranchez la scie de l'alimentation électrique et utilisez des cales pour retirer la scie du tronc de l'arbre.

Lors de la division d'un arbre abattu en morceaux, les règles suivantes doivent être respectées. Placez le bois sur un chevalet ou des supports de manière à ce que la pièce coupée puisse tomber librement au sol sans bloquer la scie. Si la scie se bloque, procédez comme décrit ci-dessus. Ne touchez pas le sol avec la tronçonneuse et ne la laissez pas contaminer par la terre.

Lorsque vous travaillez sur une pente, restez au-dessus du bois coupé pendant que vous travaillez.

Lors de la coupe d'un arbre sous tension, des précautions particulières doivent être prises et, si possible, cette tâche doit être effectuée par un bûcheron qualifié. Lors de la coupe de bois sous tension et soutenu aux deux extrémités, coupez du haut jusqu'à une profondeur de 1/3 du diamètre, puis terminez la coupe en coupant du bas. Si le bois est soutenu à une seule extrémité, coupez à travers le bas du bois jusqu'à une profondeur de 1/3 du diamètre, puis terminez la coupe en coupant à partir du haut (X). Cela réduira le risque de blocage de la scie pendant la coupe.

ENTRETIEN ET STOCKAGE DES PRODUITS

Attention! Avant de commencer l'une des opérations décrites ci-dessous, débranchez la scie de l'alimentation électrique. Les scies alimentées par le secteur doivent être débranchées de la prise et la batterie doit être déconnectée des scies alimentées par batterie. Après chaque utilisation, l'état de la scie doit être inspecté, en accordant une attention particulière à la perméabilité des trous de ventilation.

La disposition de tous les composants de la scie doit être vérifiée. Resserrez toutes les vis desserrées. Vérifiez la tension et l'état de la chaîne. Si vous constatez des dommages sur la chaîne, remplacez-la par une neuve. Il est interdit d'utiliser une tronçonneuse avec une chaîne endommagée!

Une chaîne trop lâche peut se détacher du guide-chaîne, ce qui pourrait entraîner des blessures pour l'opérateur. La chaîne doit également être correctement affûtée, et comme cela nécessite une expérience et des outils appropriés, il est recommandé de faire effectuer l'affûtage par un service spécialisé. Nettoyez le boîtier de la scie avec un chiffon doux et sec. Le boîtier doit être nettoyé de tout résidu de bois, d'huile, de graisse et d'autres contaminants. Enduire la chaîne d'une fine couche d'huile ou de produit de conservation.

La scie doit être stockée dans un endroit ombragé et sec avec une ventilation adéquate pour éviter la condensation, avec la batterie débranchée et le chargeur secteur débranché de l'alimentation électrique. L'endroit doit être inaccessible aux personnes non autorisées, en particulier aux enfants. Pendant le stockage, la barre et la chaîne doivent toujours être protégées par une housse.

CARATTERISTICHE DEL PRODOTTO

La mini motosega è destinata esclusivamente al taglio del legno. Grazie all'azionamento elettrico della sega è possibile tagliare in ambienti chiusi o in prossimità di edifici. Grazie all'alimentazione a batteria, la sega consente di lavorare in luoghi inaccessibili ai prodotti alimentati dalla rete elettrica. La sega viene utilizzata per tagliare rami e potare alberi e cespugli. La motosega non è progettata per tagliare gli alberi. Il funzionamento corretto, affidabile e sicuro del dispositivo dipende dall'uso corretto, pertanto:

Prima di utilizzare l'utensile, leggere attentamente l'intero manuale e conservarlo.

Il fornitore non è responsabile per eventuali danni o lesioni derivanti dall'uso dell'utensile per scopi diversi da quelli previsti o dal mancato rispetto delle norme di sicurezza e delle raccomandazioni contenute nel presente manuale. L'utilizzo dell'utensile per scopi diversi da quelli previsti comporta inoltre la perdita dei diritti dell'utente sulla garanzia.

ATTREZZATURA

La sega viene fornita completa, ma è necessario montarla prima del primo utilizzo. La sega è fornita con: guidacatena, catena di taglio e copribarra guida con catena. La batteria e la stazione di ricarica (caricabatterie) sono incluse solo nel prodotto YT-828113. Il prodotto YT-828114 è offerto senza batteria e caricabatteria.

DATI TECNICI

Parametro	Unità di misura	Valore
Numero di catalogo		YT-828113, YT-828114
Tensione nominale	[V DC]	18
Velocità di spostamento della catena	[m/s]	5,6
Fatturato	[1/min]	3500
Lunghezza della guida	[mm / °]	158,5 / 6
Passo della catena	[mm / °]	7,62 / 0,3
Numero di denti/passi della ruota dentata della trasmissione a catena		28 / 7,62 mm
Larghezza della fessura di guida	[mm / °]	1,1 / 0,043
Peso (senza batteria)	[kg]	1,3
Livello di rumore		
- Pressione sonora L_{pA}	[dB] (A)	87 ± 3
- Potenza sonora L_{WA}	[dB] (A)	95 ± 3
Vibrazioni a_h	[m/s ²]	2,5 ± 1,5
Batteria		
- Tipo		Li-Ion
- Capacità*	[Ah]	2
- Energia	[Wh]	36
- Tempo di ricarica**	[h]	1
Caricabatteria*		
- Tensione di ingresso	[V~]	200 - 240
- Frequenza di rete	[Hz]	50 / 60
- Corrente nominale	[A]	2
- Tensione di uscita	[V DC]	21,5
- Corrente di uscita	[A]	2,2

* solo per modelli dotati di batteria e caricabatteria

** il tempo di ricarica indicato si applica solo alla capacità della batteria indicata nella tabella

Il valore di emissione acustica dichiarato è stato misurato utilizzando un metodo di prova standard e può essere utilizzato per confrontare uno strumento con un altro. Il valore di emissione acustica dichiarato può essere utilizzato per una valutazione preliminare dell'esposizione.

Il valore totale delle vibrazioni dichiarato è stato misurato utilizzando un metodo di prova standard e può essere utilizzato per confrontare uno strumento con un altro. Il valore totale delle vibrazioni dichiarato può essere utilizzato per una valutazione preliminare dell'esposizione.

Attenzione! L'emissione di vibrazioni durante il funzionamento dell'utensile può differire dal valore dichiarato a seconda delle modalità di utilizzo dell'utensile.

Attenzione! Le misure di sicurezza per proteggere l'operatore devono essere definite e basate su una valutazione dell'esposizione nelle reali condizioni d'uso (comprese tutte le parti del ciclo operativo, come i momenti in cui l'utensile è spento o inattivo e il

momento dell'attivazione).

AVVERTENZE GENERALI DI SICUREZZA PER GLI UTENSILI ELETTRICI

Avvertimento! Assicurarsi di leggere tutte le avvertenze di sicurezza, le illustrazioni e le specifiche fornite con questo elettroutensile. La mancata osservanza di queste norme può causare scosse elettriche, incendi o lesioni gravi.

Conservare tutte le avvertenze e le istruzioni per riferimento futuro.

Il termine „elettrotensile” utilizzato nelle avvertenze si riferisce a tutti gli elettroutensili con e senza filo.

Sicurezza sul posto di lavoro

Mantenere l'area di lavoro ben illuminata e pulita. Il disordine e la scarsa illuminazione possono causare incidenti.

Non utilizzare utensili elettrici in ambienti ad alto rischio di esplosione, contenenti liquidi, gas o vapori infiammabili. Gli utensili elettrici generano scintille che possono incendiare la polvere o i fumi.

Non consentire ai bambini e agli astanti di accedere al luogo di lavoro. Perdere la concentrazione può causare la perdita del controllo.

Sicurezza elettrica

La spina del cavo elettrico deve essere adatta alla presa a muro. Non è consentito modificare la spina in alcun modo. Non utilizzare adattatori per prese elettriche con utensili elettrici dotati di messa a terra. Una spina non modificata che si adatti alla presa ridurrà il rischio di scosse elettriche.

Evitare il contatto con superfici messe a terra come tubi, termosifoni e frigoriferi. Mettere a terra il proprio corpo aumenta il rischio di scosse elettriche.

Non esporre gli utensili elettrici a precipitazioni o umidità. L'ingresso di acqua o umidità in un elettroutensile aumenta il rischio di scosse elettriche.

Non sovraccaricare il cavo di alimentazione. Non utilizzare il cavo di alimentazione per trasportare, tirare o scollegare la spina dalla presa a muro. Evitare il contatto del cavo di alimentazione con calore, olio, bordi taglienti e parti mobili. Un cavo di alimentazione danneggiato o aggrovigliato aumenta il rischio di scosse elettriche.

Quando si lavora all'aperto, utilizzare prolunghes progettate per l'uso esterno. L'utilizzo di una prolunga adatta all'uso esterno riduce il rischio di scosse elettriche.

Se non è possibile evitare di utilizzare un utensile elettrico in un ambiente umido, utilizzare un interruttore differenziale (RCD) come protezione dalla tensione di alimentazione. L'uso di un RCD riduce il rischio di scosse elettriche.

Sicurezza personale

Siate vigili, fate attenzione a ciò che fate e usate il buon senso quando utilizzate un elettroutensile. Non utilizzare un utensile elettrico quando si è stanchi o sotto l'effetto di droghe, alcol o medicinali. Anche un attimo di disattenzione durante il lavoro può causare gravi lesioni personali.

Utilizzare dispositivi di protezione individuale. Indossare sempre protezioni per gli occhi. L'uso di dispositivi di protezione individuale quali maschere antipolvere, scarpe antinfortunistiche antiscivolo, caschi e protezioni acustiche riduce il rischio di gravi lesioni personali.

Previene l'avvio accidentale. Prima di collegare l'elettrotensile alla fonte di alimentazione e/o alla batteria, di sollevarlo o trasportarlo, assicurarsi che l'interruttore elettrico sia in posizione „off”. Trasportare un utensile elettrico tenendo il dito sull'interruttore o alimentare un utensile elettrico mentre l'interruttore è in posizione „on” può causare gravi lesioni.

Prima di accendere l'utensile elettrico, rimuovere qualsiasi chiave o chiave inglese utilizzata per regolare l'utensile elettrico. Una chiave lasciata attaccata a una parte rotante dell'utensile può provocare lesioni gravi.

Non allungarti o sporgerti troppo. Mantenere sempre una postura e un equilibrio corretti. In questo modo sarà più facile controllare l'utensile elettrico in caso di situazioni impreviste durante il lavoro.

Vestiti in modo appropriato. Non indossare abiti larghi o gioielli. Tenere i capelli e gli abiti lontani dalle parti mobili dell'elettrotensile. Abiti larghi, gioielli o capelli lunghi potrebbero rimanere impigliati nelle parti in movimento.

Se sono previsti dispositivi per il collegamento di impianti di aspirazione o raccolta della polvere, assicurarsi che questi siano collegati e utilizzati correttamente. L'impiego di sistemi di aspirazione della polvere riduce il rischio di pericoli legati alla polvere.

Non permettere che l'esperienza acquisita con l'uso frequente di uno strumento ti porti a diventare disattento e a ignorare le norme di sicurezza. Un'azione imprudente può causare gravi lesioni in una frazione di secondo.

Uso e cura degli utensili elettrici

Non sovraccaricare gli utensili elettrici. Utilizzare l'elettrotensile adatto all'applicazione selezionata. L'utensile elettrico corretto fornirà prestazioni migliori e più sicure se utilizzato per il carico per cui è stato progettato.

Non utilizzare un utensile elettrico se l'interruttore non lo accende e lo spegne. Un utensile che non può essere controllato tramite l'interruttore di rete è pericoloso e deve essere riparato.

Prima di effettuare qualsiasi regolazione, sostituire gli accessori o riporre l'utensile, scollegare la spina dalla presa di corrente e/o rimuovere la batteria, se staccabile, dall'utensile elettrico. Tali misure preventive impediranno l'accensione accidentale dell'utensile elettrico.

Conservare l'utensile fuori dalla portata dei bambini e non consentire a persone che non hanno familiarità con l'utensile elettrico o che non hanno letto le presenti istruzioni di utilizzarlo. Gli utensili elettrici sono pericolosi se maneggiati da personale non addestrato.

Effettuare la manutenzione degli elettrotensili e degli accessori. Controllare l'utensile per individuare eventuali disallineamenti o inceppamenti delle parti mobili, rotture di parti e qualsiasi altra condizione che potrebbe influire sul funzionamento dell'utensile elettrico. Eventuali danni devono essere riparati prima di utilizzare l'elettrotensile. Molti incidenti sono causati da utensili sottoposti a scarsa manutenzione.

Mantenere gli utensili da taglio puliti e affilati. Gli utensili da taglio adeguatamente mantenuti e dotati di bordi affilati hanno meno probabilità di incepparsi e sono più facili da controllare durante il funzionamento.

Utilizzare elettrotensili, accessori, dispositivi di fissaggio, ecc. conformemente alle presenti istruzioni, tenendo conto del tipo e delle condizioni di lavoro. L'utilizzo di utensili per scopi diversi da quelli per cui sono stati progettati può dare origine a situazioni pericolose.

Mantenere le maniglie e le superfici di presa asciutte, pulite e prive di olio e grasso. Le impugnature e le superfici di presa scivolose non consentono un utilizzo e un controllo sicuri dell'utensile in situazioni pericolose.

Riparazioni

Fate riparare il vostro elettrotensile solo presso officine autorizzate e utilizzando esclusivamente ricambi originali. In questo modo si garantisce la sicurezza operativa dell'utensile elettrico.

ISTRUZIONI DI SICUREZZA PER LE MOTOSEGHE

Quando si utilizza una motosega, tenere tutte le parti del corpo lontane dalla catena. Prima di avviare la sega, assicurarsi che la catena non sia a contatto con nulla. Un attimo di disattenzione durante l'utilizzo di una motosega può far sì che i vestiti o parti del corpo restino impigliati nella catena della sega.

Tenere sempre la sega con la mano destra sull'impugnatura posteriore e con la mano sinistra sull'impugnatura anteriore. Non tenere mai la sega nel verso sbagliato perché aumenta il rischio di lesioni.

Afferrare la sega solo tramite impugnature con superfici isolate, poiché la catena potrebbe entrare in contatto con cavi elettrici nascosti o con il cavo di alimentazione stesso. Quando una catena entra in contatto con un filo elettrico sotto tensione, le parti metalliche possono andare sotto tensione, provocando una scossa elettrica all'operatore.

Indossare protezioni per gli occhi. Si raccomanda inoltre di proteggere l'udito, la testa, le mani, le gambe e i piedi. Un'adeguata attrezzatura protettiva riduce il rischio di lesioni dovute al contatto con detriti o al contatto accidentale con la catena.

Non utilizzare la motosega su un albero, su una scala, su un tetto o su qualsiasi supporto instabile. Utilizzare una motosega mentre ci si trova su un albero può causare lesioni.

Mantenere sempre una postura corretta e utilizzare la sega stando in piedi su una superficie stabile, sicura e piana. Una superficie scivolosa o instabile, come una scala, può causare la perdita di equilibrio o di controllo della motosega.

Quando si taglia un ramo sotto tensione, fare attenzione al contraccolpo. Se la tensione immagazzinata nelle fibre del legno viene rilasciata, il ramo può colpire l'operatore e/o fargli perdere il controllo della sega.

Bisogna prestare particolare attenzione quando si tagliano arbusti e giovani alberi. Il materiale sottile può impigliarsi nella catena e spingere la sega verso l'operatore o fargli perdere l'equilibrio.

Trasportare la motosega tenendola per l'impugnatura anteriore, con la motosega spenta e lontana dal corpo. Montare sempre la copertura della guida della catena durante il trasporto o lo stoccaggio della sega. Tenendo la sega correttamente si riduce la probabilità di contatto accidentale con le parti mobili della sega.

Seguire le istruzioni per la lubrificazione, la tensione della catena e la sostituzione degli accessori. Una catena non tesa o non lubrificata correttamente può rompersi e aumentare il rischio di contraccolpo verso l'operatore.

Mantenere le maniglie asciutte, pulite e prive di grasso e olio. Le impugnature unte o lubrificate sono scivolose e causano la perdita di controllo della motosega.

Tagliare solo la legna. Non utilizzare la sega per scopi diversi da quelli per cui è stata concepita. Ad esempio: non tagliare plastica, cemento o materiali edili diversi dal legno. L'utilizzo di una motosega per scopi diversi da quelli per cui è stata progettata può dare origine a situazioni pericolose.

Questa motosega non è progettata per abbattere alberi. L'utilizzo della sega per scopi diversi da quelli per cui è stata progettata può provocare gravi lesioni all'operatore e alle persone circostanti.

Seguire tutte le istruzioni durante la rimozione del materiale inceppato, lo stoccaggio o la manutenzione della sega. Assicurarsi che l'interruttore sia in posizione off e che la batteria sia scollegata dall'utensile. L'avvio inaspettato della sega durante la rimozione di materiale inceppato o durante la manutenzione può provocare lesioni gravi.

Cause e prevenzione del fenomeno del contraccolpo dell'operatore.

Il contraccolpo verso l'operatore può verificarsi quando la punta della barra di guida entra in contatto con un oggetto o quando il legno tagliato pizzica la sega nel taglio. In alcuni casi, il contatto tra la punta della barra di guida e un oggetto può causare una

reazione violenta, facendo scagliare la barra di guida verso l'alto e verso l'operatore. Se si pizzica il bordo superiore della barra di guida nel taglio, la barra di guida può essere spinta improvvisamente verso l'operatore.

Ognuna di queste reazioni potrebbe farti perdere il controllo della sega, con conseguenti lesioni gravi. Non fare affidamento esclusivamente sulle funzioni di sicurezza integrate nella sega. L'operatore di una motosega deve adottare diverse misure per prevenire incidenti e infortuni durante il lavoro.

Il contraccalpo è il risultato di un uso improprio e/o di procedure o condizioni operative errate e può essere evitato prendendo le dovute precauzioni come indicato di seguito:

Mantenere una presa salda con entrambe le mani, con i pollici e le dita che si chiudono attorno alle impugnature della motosega, e posizionare il corpo e le braccia in modo da resistere alle forze di contraccalpo. Se si adottano le dovute precauzioni, l'operatore può controllare le forze di contraccalpo. Non lasciare che la sega si muova liberamente.

Fare attenzione a non allungarsi troppo e a non tagliare sopra l'altezza delle spalle. Ciò contribuirà a evitare il contatto accidentale con l'estremità della barra di guida e consentirà un migliore controllo della sega in situazioni impreviste.

Utilizzare solo barre e catene di ricambio specificate dal produttore. Una barra e una catena di ricambio non idonee possono causare la rottura della catena e/o un contraccalpo.

Per l'affilatura e la manutenzione della catena, seguire le istruzioni del produttore. Riducendo la profondità della scanalatura di guida della catena si può aumentare la probabilità che si verifichi un contraccalpo.

Altre istruzioni di sicurezza

È vietato esporre la sega alle precipitazioni o utilizzarla in un ambiente con elevata umidità. È inoltre vietato utilizzare la motosega in un'atmosfera con elevato rischio di incendio o esplosione.

Durante il lavoro, evitare il contatto con oggetti conduttivi, messi a terra e non isolati, come tubi, radiatori e frigoriferi. Quando la sega non è in uso, conservarla in un luogo asciutto e chiuso a chiave, fuori dalla portata di persone non autorizzate.

Utilizzare una catena adatta al carico. Non utilizzare catene per seghe destinate a lavori leggeri o a lavori pesanti.

Indossare sempre guanti protettivi quando si sostituisce, si ripara o si regola la catena della sega.

Durante il trasporto della sega, assicurarsi che sia scollegata dalla fonte di alimentazione. Le seghe alimentate dalla rete elettrica devono essere scollegate dalla presa di corrente e, nel caso di seghe a batteria, la batteria deve essere scollegata. Insieme alla catena della sega è necessario montare una protezione sulla barra di guida. La sega deve essere trasportata con la barra di guida rivolta all'indietro.

Non trasportare una sega elettrica tenendola per il cavo di alimentazione. Non staccare la spina dalla presa tirando il cavo di alimentazione.

Evitare di avviare accidentalmente la sega. Quando si trasporta la sega mentre è collegata alla presa di corrente o con la batteria inserita, tenere le dita lontane dall'interruttore di alimentazione.

Indossare sempre indumenti protettivi adatti e aderenti.

Se la sega è dotata di due impugnature, azionarla sempre tenendola con entrambe le mani. Mentre lavori, fissa i pezzi di legno sciolti per evitare che si muovano, ad esempio posizionandoli su un cavalletto. Evitare di tagliare la legna posta a terra. Evitare di lavorare con legno non fissato per impedirne il movimento durante il taglio.

Chi si cimenta per la prima volta con il taglio con una motosega dovrebbe almeno esercitarsi a tagliare tronchi posizionati su cavalletti o cavalletti.

Non tenere la sega sopra le spalle durante l'uso. Non utilizzare la sega mentre si è in piedi su una scala. Mentre lavori, adotta una postura che non ti richieda di estendere completamente le braccia.

Mantenere pulita la catena. La catena deve essere affilata e lubrificata. Ciò garantirà un lavoro più efficiente e sicuro. La catena può essere affilata presso un centro specializzato. Controllare le condizioni della catena prima di ogni utilizzo. Se si notano crepe, denti rotti o altri danni, sostituire la catena con una nuova prima di iniziare il lavoro.

Se si notano parti danneggiate o rotte sulla sega. Dovresti smettere di lavorare o non impegnarti più nel lavoro. I componenti danneggiati devono essere sostituiti prima di iniziare i lavori.

La sega deve essere utilizzata per l'uso previsto, la sega è destinata esclusivamente al taglio del legno. Durante il lavoro, fare attenzione a eventuali elementi metallici o pietre presenti nel legno in lavorazione.

Si devono utilizzare esclusivamente ricambi originali. L'utilizzo di ricambi non originali può aumentare il rischio di guasti e provocare lesioni personali.

La sega deve essere riparata solo presso centri di assistenza autorizzati dal produttore. Utilizzando pezzi di ricambio originali. Ciò ridurrà al minimo il rischio di incidenti e danni alle apparecchiature.

Istruzioni di sicurezza per la ricarica della batteria

Attenzione! Prima di procedere alla carica, assicurarsi che il corpo del caricabatterie, il cavo e la spina non siano rotti o danneggiati. È vietato utilizzare una stazione di ricarica e un alimentatore difettosi o danneggiati! Per caricare le batterie è consentito utilizzare solo la stazione di ricarica e l'alimentatore forniti. L'utilizzo di un altro alimentatore potrebbe causare incendi o danneggiare l'utensile. La batteria può essere caricata solo in un luogo chiuso e asciutto, protetto dall'accesso da parte di persone non autorizzate, in particolare bambini. Non utilizzare la stazione di ricarica e l'alimentatore senza la costante supervisione di un adulto! Se è necessario abbandonare la stanza in cui avviene la ricarica, scollegare il caricabatterie dalla rete elettrica staccando l'alimentatore dalla presa di corrente. Se dal caricabatterie fuoriesce fumo, un odore sospetto, ecc., scollegare immediatamente la spina del caricabatterie dalla presa di corrente!

Il trapano/avvitatore viene fornito con una batteria scarica, pertanto prima di iniziare il lavoro è necessario caricarla secondo la procedura descritta di seguito, utilizzando l'alimentatore e la stazione di ricarica in dotazione. Le batterie Li-Ion (agli ioni di litio) non presentano il cosiddetto "effetto memoria", che consente di ricaricarle in qualsiasi momento. Tuttavia, si consiglia di scaricare la batteria durante il normale funzionamento e poi ricaricarla fino alla piena capacità. Se, a causa della natura del lavoro, non è possibile trattare la batteria in questo modo ogni volta, è opportuno farlo almeno ogni pochi o una dozzina di cicli di lavoro. In nessun caso le batterie devono essere scaricate cortocircuitando gli elettrodi, poiché ciò causerebbe danni irreversibili! Inoltre, non bisogna controllare lo stato di carica della batteria cortocircuitando gli elettrodi e verificando la presenza di scintille.

Accumulo di batterie

Per prolungare la durata della batteria, garantire condizioni di conservazione adeguate. La batteria dura circa 500 cicli di carica-scarica. La batteria deve essere conservata a una temperatura compresa tra 0 e 30 gradi Celsius e con un'umidità relativa del 50%. Per conservare la batteria per un periodo di tempo più lungo, è opportuno ricaricarla fino a circa il 70% della sua capacità. Se conservata per un lungo periodo di tempo, la batteria deve essere caricata periodicamente, una volta all'anno. Non scaricare eccessivamente la batteria poiché ciò ne ridurrà la durata e potrebbe causare danni irreversibili.

Durante lo stoccaggio, la batteria si scaricherà gradualmente a causa delle perdite. Il processo di autoscarica dipende dalla temperatura di conservazione: più è alta la temperatura, più veloce è il processo di scarica. Se le batterie non vengono conservate correttamente, potrebbero verificarsi perdite di elettrolita. In caso di perdite, bloccare la perdita con un agente neutralizzante, in caso di contatto dell'elettrolita con gli occhi, sciacquare abbondantemente con acqua e consultare immediatamente un medico.

È vietato utilizzare un utensile con una batteria danneggiata.

Quando la batteria è completamente esaurita, deve essere portata presso un centro specializzato nello smaltimento dei rifiuti.

Trasporto delle batterie

Le batterie agli ioni di litio sono considerate dalla legge materiali pericolosi. L'utente dell'utensile può trasportare via terra sia l'utensile che la batteria, e solo le batterie. Non è necessario soddisfare ulteriori condizioni. Se il trasporto viene affidato a terzi (ad esempio spedizione tramite corriere), è necessario rispettare le norme relative al trasporto di merci pericolose. Prima della spedizione, si prega di contattare una persona adeguatamente qualificata in merito a questa questione.

È vietato trasportare batterie danneggiate. Durante il trasporto, le batterie smontate devono essere rimosse dall'utensile e i contatti esposti devono essere protetti, ad esempio ricoperto con nastro isolante. Fissare le batterie nell'imballaggio in modo che non si muovano al suo interno durante il trasporto. Devono essere rispettate anche le normative nazionali relative al trasporto di merci pericolose.

Ricarica della batteria (XI)

Inserire la batteria nella presa del caricabatteria.

Collegare il caricabatterie a una presa a muro.

Vicino alla presa della batteria è presente una spia che segnala il funzionamento del caricabatteria, come descritto nella tabella „Indicazione del funzionamento del caricabatteria". Una volta completata la ricarica, scollegare il caricabatterie dalla presa a muro.

Per estrarre la batteria dalla stazione di ricarica, tenere premuto il pulsante di blocco della batteria e quindi far scorrere la batteria fuori dallo slot del caricabatterie.

SEGNALE DI FUNZIONAMENTO DEL CARICABATTERIE

YT-828498, YT-828499

Colore verde	Colore rosso	Stato del lavoro
luce continua		in attesa di caricamento
	luce continua	approdo
luce continua		batteria carica

YT-828500, YT-828501, YT-828502, YT-828503, YT-828504

Colore verde	Colore giallo*	Colore rosso	Stato del lavoro
			in attesa di caricamento
pulsante			approdo
luce continua			batteria carica
		pulsante	surriscaldamento della batteria
		luce continua	batteria danneggiata
	pulsante		surriscaldamento del caricabatterie
	luce continua		caricabatterie danneggiato

* solo nel modello con numero di catalogo YT-828502

Batteria di alimentazione

Per l'alimentazione elettrica è possibile utilizzare solo una delle seguenti batterie agli ioni di litio YATO da 18 V: YT-828461,

YT-828462, YT-828463, YT-828464, YT-828465, che possono essere caricate solo utilizzando i caricabatterie YATO: YT-828498, YT-828499, YT-828500, YT-828501, YT-828502, YT-828503, YT-828504. È vietato utilizzare altre batterie con una tensione nominale diversa e che non siano adatte allo slot della batteria del dispositivo. È vietato modificare la presa e/o la batteria per adattarle l'una all'altra.

Inserire la batteria nella presa di corrente con i contatti rivolti verso l'interno dell'utensile, finché il fermo della batteria non si innesta (IV). Assicurarsi che la batteria non scivoli fuori durante il funzionamento. Per scollegare la batteria, tenere premuto il fermo ed estrarre la batteria dall'alloggiamento dell'utensile.

SERVIZIO PRODOTTO

Preparazione della sega per il lavoro

Attenzione! Prima di qualsiasi operazione di montaggio e regolazione, scollegare la sega dall'alimentazione elettrica. La batteria deve essere rimossa dal dispositivo.

Prima del primo utilizzo è necessario montare la barra di guida e la catena della sega.

Ruotare la manopola di bloccaggio e rimuovere il coperchio laterale.

Installare la barra guida e la catena come mostrato nella foto (II).

Assicurarsi che la catena e la barra guida siano installate nella direzione corretta. Dopo aver rimosso il coperchio laterale, la direzione della catena è visibile sull'alloggiamento. Le lame sulle maglie della catena devono essere rivolte nella stessa direzione della maglia visibile sull'alloggiamento della sega.

Non è ancora necessario tendere la catena, ma bisogna assicurarsi che la catena si innesti nella fessura della barra di guida e nei denti della ruota dentata di trasmissione. Installare il coperchio laterale e serrare la manopola di bloccaggio (III), ma non bloccare il movimento della guida. Regolare la tensione della catena ruotando la manopola di bloccaggio (III). Ruotando la vite in senso orario la tensione della catena aumenta, mentre ruotandola in senso antiorario la tensione della catena diminuisce.

Controllare la tensione della catena. Per fare ciò, tirare la catena lontano dalla barra di guida (III). Durante questa prova, la catena nel punto di tenuta dovrebbe sollevarsi sopra la barra di guida di 3-4 mm. Se la catena è troppo tesa o troppo lenta, allentare leggermente la manopola di bloccaggio e regolare nuovamente la tensione della catena. La tensione della catena deve essere controllata ogni 10 minuti di funzionamento della sega.

Prima di collegare la sega alla rete elettrica, verificare le condizioni tecniche. Se viene rilevato un danno, è vietato collegarlo alla rete elettrica prima che il danno sia stato riparato.

Lubrificazione della catena

La sega non ha un serbatoio dell'olio per la lubrificazione della catena, pertanto ogni 15-20 minuti di funzionamento occorre interrompere il lavoro, rimuovere la batteria dall'utensile, smontare il pannello laterale, pulire la catena e applicare olio alle maglie, ad esempio utilizzando un oliatore.

Per lubrificare la catena e i meccanismi della sega, utilizzare esclusivamente olio specifico per tali applicazioni. L'olio motore esausto non deve essere utilizzato per la lubrificazione. Non svolge la sua funzione e ciò può causare danni al meccanismo della sega.

Preparazione del posto di lavoro

Prima di iniziare a tagliare con una motosega, è necessario preparare adeguatamente l'area di lavoro per ridurre al minimo i rischi di pericoli associati al lavoro con la motosega. Occorre garantire che sul posto di lavoro siano presenti solo persone autorizzate.

Non iniziare il lavoro durante le precipitazioni o in caso di elevata umidità dell'aria, ad esempio nebbia.

È necessario indossare indumenti protettivi e dispositivi di protezione individuale.

Prima di iniziare il taglio, il legname deve essere testato in condizioni di sicurezza, ad esempio su un cavalletto.

Evitare di tagliare fili, alberi giovani e travi di legno.

Non sostare sul legno che si sta tagliando.

Avviare la sega

Rimuovere la copertura dalla barra e dalla catena.

Afferrare la maniglia con la mano destra e posizionare la mano sinistra sulla parte gommata dell'alloggiamento.

Assicurarsi che il coperchio superiore sia abbassato.

Assicurarsi che la barra di guida e la catena non siano a contatto con alcun oggetto o superficie.

Premere con il pollice il pulsante di blocco dell'interruttore sull'impugnatura e tenerlo in questa posizione (V).

Premere l'interruttore e tenerlo in questa posizione (V). Il pulsante di blocco può essere rilasciato.

Prima di tagliare, attendere che il motore raggiunga la massima velocità e accertarsi che la catena si muova senza intoppi lungo la barra di guida. Se si avvertono rumori insoliti o vibrazioni, spegnere immediatamente la sega rilasciando l'interruttore.

Per spegnere la sega, rilasciare la pressione sull'interruttore.

Una volta fermata la catena, la sega deve essere scollegata dall'alimentazione elettrica e sottoposta a manutenzione.

Lavorare con una motosega

Le persone che intendono utilizzare una motosega per la prima volta devono chiedere consiglio sul funzionamento e sulla sicurezza a un operatore di motoseghe qualificato prima di iniziare il lavoro. Il primo lavoro con la motosega dovrebbe consistere nel

tagliare i tronchi preparati e posizionati sul cavalletto.

Durante il lavoro è necessario rispettare le norme fondamentali di sicurezza sul lavoro. Bisogna anche tenere in considerazione il rischio che la sega possa rimbalzare verso l'operatore. Se la catena incontra resistenza, la sega potrebbe contraccarsi verso l'operatore.

Per ridurre al minimo questo rischio dovresti:

Durante il taglio, prestare attenzione alla posizione della parte superiore della barra di guida. Non tagliare con il quarto superiore della parte superiore della barra di guida (VI).

Tagliare solo con la catena che scorre lungo la parte inferiore della barra di guida.

Utilizzare solo una motosega già in funzione sul legno da tagliare. Non avviare la sega dopo averla appoggiata al legno da lavorare.

Non sollevare la sega all'altezza delle spalle o più in alto durante il funzionamento (VII).

Non sostare sul piano di taglio. In questo modo si riduce il rischio di lesioni in caso di contraccolpo della sega (VIII).

Durante l'uso, tenere sempre la sega con entrambe le mani.

Assicurarsi che la catena sia sempre affilata e correttamente tesa.

CONSIGLI UTILI QUANDO SI LAVORA CON UNA SEGA

Durante il taglio è opportuno adottare una posizione comoda e garantire la massima libertà di movimento.

Quando si tagliano rami e rami, non bisogna tagliarli direttamente dal tronco, ma a una distanza di circa 15 cm dal tronco. Si devono effettuare due tagli a una profondità pari a 1/3 del diametro del ramo, distanti circa 8 cm l'uno dall'altro. Uno tagliato dal basso, l'altro dall'alto. Quindi fai un taglio nel ramo proprio accanto al tronco, a una profondità pari a 1/3 del diametro del ramo. Completa il taglio tagliando il ramo appena sopra il tronco. I rami non devono essere tagliati dal basso (IX).

Se la sega si inceppa durante il taglio, non lasciarla mai con il motore acceso in quella posizione. Spegnerne il motore della sega, scollegarla dall'alimentazione elettrica e utilizzare dei cunei per rimuoverla dal tronco dell'albero.

Quando si divide un albero abbattuto in pezzi, è necessario seguire le seguenti regole. Posizionare il legno su un cavalletto o su un supporto in modo che il pezzo tagliato possa cadere liberamente a terra senza inceppare la sega. Se la sega si inceppa, procedere come descritto sopra. Non toccare il terreno con la motosega e non lasciare che venga contaminata dalla terra.

Quando si lavora su un pendio, restare sempre sopra il legno che si sta tagliando.

Quando si taglia un albero sotto tensione, occorre prestare particolare attenzione e, se possibile, affidare questa operazione a un boscaiolo qualificato. Quando si taglia del legno sotto tensione e sostenuto da entrambe le estremità, tagliare dall'alto fino a una profondità pari a 1/3 del diametro, quindi terminare il taglio tagliando dal basso. Se il legno è sostenuto solo da un'estremità, tagliare la parte inferiore del legno fino a una profondità pari a 1/3 del diametro, quindi terminare il taglio tagliando dalla parte superiore (X). In questo modo si riduce il rischio che la sega si inceppi durante il taglio.

MANUTENZIONE E CONSERVAZIONE DEL PRODOTTO

Attenzione! Prima di iniziare una qualsiasi delle operazioni descritte di seguito, scollegare la sega dall'alimentazione elettrica. Le seghe alimentate dalla rete elettrica devono essere scollegate dalla presa di corrente e, nel caso di seghe a batteria, la batteria deve essere scollegata.

Dopo ogni utilizzo è opportuno controllare le condizioni della sega, prestando particolare attenzione alla pervietà dei fori di ventilazione.

È necessario controllare la disposizione di tutti i componenti della sega. Stringere eventuali collegamenti a vite allentati. Controllare la tensione e le condizioni della catena. Se noti danni alla catena, sostituiscila con una nuova. È vietato utilizzare una motosega con la catena danneggiata!

Una catena troppo lenta potrebbe staccarsi dalla barra di guida, provocando lesioni all'operatore. Anche la catena deve essere affilata correttamente e, poiché ciò richiede esperienza e strumenti adeguati, si consiglia di far eseguire l'affilatura da un servizio specializzato. Pulire l'alloggiamento della sega con un panno morbido e asciutto. L'alloggiamento deve essere pulito da eventuali residui di legno, olio, grasso e altri contaminanti. Ricoprire la catena con uno strato sottile di olio o conservante.

Per evitare la formazione di condensa, la sega deve essere conservata in un luogo ombreggiato e asciutto, adeguatamente ventilato, con la batteria scollegata e il caricabatterie scollegato dall'alimentazione elettrica. Il luogo dovrebbe essere inaccessibile alle persone non autorizzate, in particolare ai bambini. Durante lo stoccaggio, la barra e la catena devono sempre essere protette da una copertura.

PRODUCTKENMERKEN

De mini- kettingzaag is uitsluitend bedoeld voor het zagen van hout. Dankzij de elektrische aandrijving van de zaag is het mogelijk om binnenshuis of dichtbij gebouwen te zagen. Dankzij de accuvoeding kunt u met de zaag op plekken werken waar geen apparaten op netstroom kunnen komen. De zaag wordt gebruikt voor het zagen van takken en het snoeien van bomen en struiken. Een kettingzaag is niet bedoeld om bomen om te hakken. Een correcte, betrouwbare en veilige werking van het apparaat hangt af van het juiste gebruik. Daarom:

Lees de volledige handleiding voordat u het gereedschap gaat gebruiken en bewaar deze.

De leverancier is niet aansprakelijk voor schade of letsel als gevolg van het gebruik van het gereedschap voor andere doeleinden dan waarvoor het bedoeld is, of als gevolg van het niet naleven van de veiligheidsvoorschriften en aanbevelingen in deze handleiding. Indien u het gereedschap gebruikt voor andere doeleinden dan waarvoor het bedoeld is, verliest u bovendien uw recht op garantie.

APPARATUUR

De zaag wordt compleet geleverd, maar moet voor het eerste gebruik in elkaar worden gezet. De zaag wordt geleverd inclusief: kettinggeleider, zaagketting en geleideraikap met ketting. De accu en het laadstation (lader) worden alleen bij het product YT-828113 meegeleverd. Product YT-828114 wordt aangeboden zonder accu en oplader.

TECHNISCHE GEGEVENS

Parameter	Meeteenheid	Waarde
Catalogusnummer		YT-828113, YT-828114
Nominale spanning	[V DC]	18
Kettingsnelheid	[m/s]	5,6
Afzet	[1/min]	3500
Gidslengte	[mm / °]	158,5 / 6
Kettingsteek	[mm / °]	7,62 / 0,3
Aantal tanden/steek van het kettingaandrijftandwiel		28 / 7,62 mm
Breedte van de geleidesleuf	[mm / °]	1,1 / 0,043
Gewicht (zonder batterij)	[kg]	1,3
Geluidsniveau		
- Geluidsdruk L_{pa}	[dB] (A)	87 ± 3
- Geluidsvermogen L_{wa}	[dB] (A)	95 ± 3
Trillingen a_h	[m/s ²]	2,5 ± 1,5
Batterij		
- Type		Li-Ion
- Capaciteit*	[Ah]	2
- Energie	[Wh]	36
- Oplaadtijd**	[h]	1
Lader*		
- Ingaande spanning	[V~]	200 - 240
- Netwerkfrequentie	[Hz]	50 / 60
- Nominale stroom	[A]	2
- Uitgaande spanning	[V DC]	21,5
- Uitgangsstroom	[A]	2,2

* alleen voor modellen uitgerust met een accu en lader

** de aangegeven oplaadtijd geldt alleen voor de batterijcapaciteit die in de tabel staat vermeld

De aangegeven geluidsemisiewaarde is gemeten met behulp van een gestandaardiseerde testmethode en kan worden gebruikt om verschillende gereedschappen met elkaar te vergelijken. De aangegeven geluidsemisiewaarde kan worden gebruikt in een voorlopige blootstellingsbeoordeling.

De opgegeven totale trillingswaarde is gemeten met behulp van een standaardtestmethode en kan worden gebruikt om verschillende gereedschappen met elkaar te vergelijken. De opgegeven totale trillingswaarde kan worden gebruikt in een voorlopige blootstellingsbeoordeling.

Aandacht! De trillingsemisie tijdens het gebruik van het gereedschap kan afwijken van de opgegeven waarde, afhankelijk van de manier waarop het gereedschap wordt gebruikt.

Aandacht! Er moeten veiligheidsmaatregelen worden vastgesteld om de bediener te beschermen. Deze zijn gebaseerd op een

beoordeling van de blootstelling in de werkelijke gebruiksomstandigheden (met inbegrip van alle onderdelen van de bedrijfsscyclus, zoals de tijden waarop het gereedschap is uitgeschakeld of inactief is en het tijdstip van activering).

ALGEMENE VEILIGHEIDSWAARSCHUWINGEN VOOR ELEKTRISCH GEREEDSCHAP

Waarschuwing! Zorg ervoor dat u alle veiligheidswaarschuwingen, illustraties en specificaties leest die bij dit elektrische gereedschap zijn geleverd. Als u deze instructies niet opvolgt, kan dit leiden tot een elektrische schok, brand of ernstig letsel.

Bewaar alle waarschuwingen en instructies voor toekomstig gebruik.

De term "elektrisch gereedschap" die in de waarschuwingen wordt gebruikt, verwijst naar alle elektrische gereedschappen met en zonder snoer.

Veiligheid op de werkplek

Zorg ervoor dat de werkplek goed verlicht en schoon is. Rommel en slechte verlichting kunnen ongelukken veroorzaken. **Gebruik geen elektrisch gereedschap in omgevingen met een verhoogd explosiegevaar of omgevingen waarin ontvlambare vloeistoffen, gassen of dampen aanwezig zijn.** Elektrisch gereedschap veroorzaakt vonken die stof of dampen kunnen doen ontbranden.

Laat geen kinderen en omstanders toe op de werkplek. Verlies van concentratie kan leiden tot verlies van controle.

Elektrische veiligheid

De stekker van het netsnoer moet in het stopcontact passen. U mag de stekker op geen enkele wijze wijzigen. Gebruik geen stekkeradapters met geaard elektrisch gereedschap. Een ongewijzigde stekker die in het stopcontact past, verkleint het risico op een elektrische schok.

Vermijd contact met geaarde oppervlakken, zoals leidingen, radiatoren en koelkasten. Door uw lichaam te aarden, vergroot u het risico op een elektrische schok.

Stel elektrisch gereedschap niet bloot aan neerslag of vocht. Als er water of vocht in elektrisch gereedschap komt, vergroot dat het risico op een elektrische schok.

Overbelast het netsnoer niet. Draag het netsnoer niet, trek er niet aan en haal de stekker niet uit het stopcontact. Zorg ervoor dat de stroomkabel niet in contact komt met hitte, olie, scherpe randen en bewegende onderdelen. Een beschadigd of verstrengd netsnoer vergroot het risico op een elektrische schok.

Wanneer u buiten werkt, gebruik dan verlengsnoeren die geschikt zijn voor buitengebruik. Door een verlengsnoer te gebruiken dat geschikt is voor gebruik buitenshuis, wordt het risico op een elektrische schok verminderd.

Als het gebruik van elektrisch gereedschap in een vochtige omgeving onvermijdelijk is, gebruik dan een aardlekschakelaar (RCD) als beveiliging tegen de netspanning. Door gebruik te maken van een aardlekschakelaar wordt het risico op een elektrische schok verminderd.

Persoonlijke veiligheid

Blijf alert, let op wat u doet en gebruik uw gezond verstand wanneer u elektrisch gereedschap gebruikt. Gebruik geen elektrisch gereedschap als u moe bent of onder invloed bent van drugs, alcohol of medicijnen. Zelfs een moment van onoplettendheid tijdens het werk kan leiden tot ernstig persoonlijk letsel.

Gebruik persoonlijke beschermingsmiddelen. Draag altijd een oogbescherming. Het gebruik van persoonlijke beschermingsmiddelen, zoals stofmaskers, antislipschoenen, helmen en gehoorbescherming, vermindert het risico op ernstig persoonlijk letsel.

Vorkom onbedoeld opstarten. Zorg ervoor dat de schakelaar in de "uit"-stand staat voordat u het elektrische gereedschap aansluit op de stroombron en/of de accu, en voordat u het oppakt of draagt. Als u een elektrisch gereedschap draagt met uw vinger op de schakelaar of als u het gereedschap onder spanning zet terwijl de schakelaar in de "aan"-stand staat, kan dit ernstig letsel tot gevolg hebben.

Verwijder vóór het inschakelen van het elektrische gereedschap alle sleutel(s) die zijn gebruikt om het elektrische gereedschap af te stellen. Een sleutel die aan een draaiend onderdeel van het gereedschap blijft zitten, kan ernstig letsel veroorzaken.

Reik of leun niet te ver. Zorg te allen tijde voor een goede houding en evenwicht. Hierdoor heeft u betere controle over het elektrische gereedschap als er zich tijdens het werk onverwachte situaties voordoen.

Draag gepaste kleding. Draag geen losse kleding of sieraden. Houd uw haar en kleding uit de buurt van de bewegende onderdelen van het elektrische gereedschap. Losse kleding, sieraden en lang haar kunnen vast komen te zitten in bewegende delen. **Indien er voorzieningen aanwezig zijn voor het aansluiten van stofafzuiging of stofopvangvoorzieningen, zorg er dan voor dat deze op de juiste wijze worden aangesloten en gebruikt.** Door gebruik te maken van stofafzuiging wordt het risico op stofgerelateerde gevaren verminderd.

Laat de ervaring die u opdoet door het veelvuldig gebruiken van een gereedschap er niet toe leiden dat u onzorgvuldig wordt en de veiligheidsregels negeert. Onzorgvuldig handelen kan binnen een fractie van een seconde tot ernstige verwondingen leiden.

Gebruik en onderhoud van elektrisch gereedschap

Overbelast elektrisch gereedschap niet. Gebruik het juiste elektrische gereedschap voor de geselecteerde toepassing.

Het juiste elektrische gereedschap levert betere en veiligere prestaties wanneer het wordt gebruikt voor de beoogde belasting. **Gebruik geen elektrisch gereedschap als de schakelaar het niet aan- en uitzet.** Gereedschap dat niet met de netschakelaar kan worden bediend, is gevaarlijk en moet worden gerepareerd.

Haal de stekker uit het stopcontact en/of verwijder de accu als deze losgekoppeld kan worden van het elektrische gereedschap voordat u aanpassingen uitvoert, accessoires verwisselt of het gereedschap opbergt. Dergelijke preventieve maatregelen voorkomen dat het elektrische gereedschap per ongeluk wordt ingeschakeld.

Bewaar het gereedschap buiten het bereik van kinderen en laat personen die niet bekend zijn met het elektrische gereedschap of deze instructies, het elektrische gereedschap niet gebruiken. Elektrisch gereedschap kan gevaarlijk zijn in de handen van ongeschoolde gebruikers.

Onderhoud elektrisch gereedschap en accessoires. Controleer het gereedschap op verkeerde uitlijning, vastgelopen bewegende delen, breuk van onderdelen en andere omstandigheden die de werking van het elektrische gereedschap kunnen beïnvloeden. Schade moet worden gerepareerd voordat u het elektrische gereedschap gebruikt. Veel ongelukken worden veroorzaakt door slecht onderhouden gereedschap.

Houd snijgereedschap schoon en scherp. Goed onderhouden snijgereedschappen met scherpe randen lopen minder snel vast en zijn gemakkelijker te controleren tijdens het gebruik.

Gebruik elektrisch gereedschap, accessoires, hulpstukken e.d. overeenkomstig deze instructies en houd daarbij rekening met het soort werk en de omstandigheden waarin het gebeurt. Als u gereedschap gebruikt voor werkzaamheden waarvoor het niet bedoeld is, kan dat gevaarlijke situaties opleveren.

Houd de handgrepen en gripvlakken droog, schoon en vrij van olie en vet. Gladde handgrepen en gripvlakken zorgen ervoor dat u het gereedschap in gevaarlijke situaties niet veilig kunt bedienen en beheersen.

Reparaties

Laat uw elektrisch gereedschap uitsluitend repareren bij erkende reparatiewerkplaatsen en gebruik uitsluitend originele reserveonderdelen. Hiermee wordt de juiste operationele veiligheid van het elektrische gereedschap gewaarborgd.

VEILIGHEIDSINSTRUCTIES VOOR KETTINGZAGEN

Houd tijdens het bedienen van een kettingzaag alle lichaamsdelen uit de buurt van de ketting. Controleer voordat u de zaag start of de ketting nergens mee in contact komt. Een moment van onoplettendheid tijdens het bedienen van een kettingzaag kan ertoe leiden dat kledingstukken of lichaamsdelen verstrikt raken in de zaagketting.

Houd de zaag altijd vast met uw rechterhand op de achterste handgreep en uw linkerhand op de voorste handgreep. Houd de zaag nooit verkeerd om vast, want dat vergroot het risico op letsel.

Houd de zaag alleen vast aan de handgrepen met een geïsoleerd oppervlak, omdat de ketting in contact kan komen met verborgen bedrading of het eigen netsnoer. Wanneer een ketting in contact komt met een spanningvoerende draad, kunnen metalen onderdelen onder spanning komen te staan. Dit kan een elektrische schok voor de gebruiker tot gevolg hebben.

Draag oogbescherming. Ook wordt aangeraden om het gehoor, hoofd, handen, benen en voeten te beschermen. Met de juiste beschermingsmiddelen wordt het risico op letsel door contact met vuil of onbedoeld contact met de ketting vermindert.

Gebruik de kettingzaag niet in een boom, op een ladder, vanaf een dak of op een andere onstabiele ondergrond. Het gebruiken van een kettingzaag terwijl u zich in een boom bevindt, kan tot letsel leiden.

Zorg altijd voor een goede houding en bedien de zaag terwijl u op een vaste, veilige en vlakke ondergrond staat. Een glad of onstabiel oppervlak, zoals een ladder, kan ertoe leiden dat u uw evenwicht verliest of de controle over de kettingzaag verliest.

Wanneer u een tak onder spanning afzaagt, moet u oppassen voor terugslag. Als de spanning die in de houtvezels is opgeslagen, loslaat, kan de tak de gebruiker raken en/of kan dit leiden tot verlies van controle over de zaag.

Bij het snoeien van struiken en jonge bomen moet u extra voorzichtig zijn. Het dunne materiaal kan de ketting vastgrijpen en de zaag naar de gebruiker toe duwen of hem uit balans brengen.

Draag de kettingzaag aan de voorste handgreep. Zorg dat de kettingzaag uitgeschakeld is en zich op afstand van uw lichaam bevindt. Plaats altijd de kettinggeleiderkap wanneer u de zaag vervoert of opbergt. Als u de zaag goed vasthoudt, verkleint u de kans op onbedoeld contact met bewegende delen van de zaag.

Volg de instructies voor het smeren, spannen van de ketting en het vervangen van accessoires. Een ketting die niet goed gespannen of gesmeerd is, kan breken en de kans op terugslag naar de gebruiker vergroten.

Houd de handgrepen droog, schoon en vrij van vet en olie. Vette of gesmeerde handvatten zijn glad en zorgen ervoor dat u de controle over de kettingzaag verliest.

Aleen hout zagen. Gebruik de zaag niet voor werkzaamheden waarvoor deze niet bedoeld is. Bijvoorbeeld: zaag geen kunststof, beton of bouwmaterialen die niet van hout zijn. Als u een kettingzaag gebruikt voor andere werkzaamheden dan waarvoor deze bedoeld is, kunnen er gevaarlijke situaties ontstaan.

Deze kettingzaag is niet ontworpen om bomen om te hakken. Als u de zaag gebruikt voor andere werkzaamheden dan waarvoor deze bedoeld is, kan dit ernstig letsel bij de gebruiker en omstanders tot gevolg hebben.

Volg alle instructies op bij het verwijderen van vastgelopen materiaal, het opbergen of onderhouden van de zaag. Zorg ervoor dat de schakelaar in de uit-stand staat en dat de accu is losgekoppeld van het gereedschap. Als de zaag onverwachts start terwijl u vastgelopen materiaal verwijdert of onderhoud pleegt, kan dit ernstig letsel tot gevolg hebben.

Oorzaken en preventie van het terugslagfenomeen van de operator.

Terugslag naar de gebruiker kan optreden wanneer de punt van de geleiderail een voorwerp raakt of wanneer het te zagen hout de zaag in de snede klemt. In bepaalde gevallen kan contact tussen de punt van de geleiderail en een voorwerp een heftige reactie veroorzaken, waardoor de geleiderail omhoog en naar de gebruiker toe wordt geslingerd. Als de bovenrand van de geleiderail in de snede wordt gekneld, kan de geleiderail plotseling in de richting van de gebruiker worden gedrukt.

Als u last krijgt van een van deze reacties, kunt u de controle over de zaag verliezen. Dit kan ernstig letsel tot gevolg hebben. Vertrouw niet alleen op de veiligheidsvoorzieningen van uw zaag. Een kettingzaagbediener moet een aantal maatregelen nemen om ongelukken en verwondingen tijdens het werk te voorkomen.

Terugslag is het gevolg van verkeerd gebruik en/of onjuiste bedieningsprocedures of -omstandigheden en kan worden voorkomen door de juiste voorzorgsmaatregelen te nemen, zoals hieronder aangegeven:

Houd de kettingzaag stevig vast met beide handen, waarbij uw duimen en vingers om de handgrepen sluiten, en zorg dat u uw lichaam en armen zo positioneert dat u de terugslag kunt opvangen. Als de juiste voorzorgsmaatregelen worden genomen, kan de operator de terugslagkrachten beheersen. Zorg ervoor dat de zaag niet vrij kan bewegen.

Zorg ervoor dat u niet te ver reikt en niet hoger dan schouderhoogte maait. Hiermee voorkomt u onbedoeld contact met het uiteinde van de geleiderail en hebt u in onverwachte situaties betere controle over de zaag.

Gebruik uitsluitend vervangende stangen en kettingen die door de fabrikant zijn gespecificeerd. Een verkeerd vervangend zaagblad en ketting kunnen kettingbreuk en/of terugslag veroorzaken.

Volg de instructies van de fabrikant voor het slijpen en onderhouden van de ketting. Als de diepte van de geleidergroef van de ketting wordt verkleind, is er een grotere kans op terugslag.

Overige veiligheidsinstructies

Het is verboden de zaag bloot te stellen aan neerslag of deze te gebruiken in een omgeving met een hoge luchtvochtigheid. Het is eveneens verboden de kettingzaag te gebruiken in een omgeving met een verhoogd brand- of explosiegevaar.

Vermijd tijdens het werk contact met geaarde, geleidende en niet-geïsoleerde objecten, zoals leidingen, radiatoren en koelkasten. Wanneer de zaag niet in gebruik is, dient deze op een droge, afgesloten plaats te worden opgeborgen, buiten bereik van onbevoegden. Gebruik een zaagketting die geschikt is voor de last. Gebruik geen zaagkettingen die bedoeld zijn voor licht werk of voor zwaar werk. Draag altijd beschermende handschoenen wanneer u de zaagketting vangt, repareert of afstelt.

Zorg ervoor dat de zaag losgekoppeld is van het lichtnet wanneer u hem vervoert. Bij zagen die op het lichtnet werken, moet de stekker uit het stopcontact worden gehaald. Bij zagen die op accu's werken, moet de accu worden losgekoppeld. Er moet een beschermkap op de geleiderail met zaagketting worden gemonteerd. De zaag moet met de geleiderail naar achteren gericht worden gedragen. Draag een op netstroom aangesloten zaag nooit aan het netsnoer. Trek niet aan de stroomkabel om de stekker uit het stopcontact te halen.

Voorom dat de zaag per ongeluk start. Wanneer u de zaag draagt terwijl deze is aangesloten op het stopcontact of met aangesloten accu, dient u uw vingers uit de buurt van de aan/uit-schakelaar te houden.

Draag altijd passende, nauwsluitende beschermende kleding.

Als de zaag is uitgerust met twee handgrepen, moet u de zaag altijd met beide handen vasthouden. Zorg ervoor dat losse stukken hout tijdens het werk vastzitten, zodat ze niet kunnen verschuiven. Plaats ze bijvoorbeeld op een bok. Vermijd het zagen van hout dat op de grond ligt. Werk niet met hout dat niet vastgezet is, zodat het tijdens het zagen niet kan verschuiven.

Mensen die voor het eerst met een kettingzaag gaan zagen, moeten in ieder geval oefenen met het zagen van boomstammen op bokken of zaagbokken.

Houd de zaag tijdens het gebruik niet hoger vast dan uw schouders. Bedien de zaag niet terwijl u op een ladder staat. Werk in een houding waarbij u uw armen niet helemaal hoeft uit te strekken.

Houd de ketting schoon. De ketting moet geslepen en gesmeerd worden. Dit zorgt voor efficiënter en veiliger werken. De ketting kan bij een gespecialiseerde service worden geslepen. Controleer voor elk gebruik de staat van de ketting. Indien u scheuren, gebroken tanden of andere beschadigingen constateert, vervangt u de ketting door een nieuwe voordat u met de werkzaamheden begint.

Als u beschadigde of kapotte onderdelen aan de zaag ziet. U moet stoppen met werken of niet aan het werk gaan. Beschadigde onderdelen moeten worden vervangen voordat de werkzaamheden beginnen.

De zaag moet gebruikt worden waarvoor deze bedoeld is, de zaag is enkel bedoeld om hout te zagen. Wees tijdens het bewerken voorzichtig met eventuele metalen elementen of stenen die in het hout zitten.

Er mogen uitsluitend originele reserveonderdelen worden gebruikt. Als u geen originele reserveonderdelen gebruikt, kan het risico op storingen toenemen en dit kan leiden tot persoonlijk letsel.

De zaag mag uitsluitend worden gerepareerd bij servicecentra die door de fabrikant zijn geautoriseerd. Met originele reserveonderdelen. Hiermee wordt het risico op ongelukken en schade aan apparatuur geminimaliseerd.

Veiligheidsinstructies voor het opladen van de batterij

Aandacht! Controleer vóór het opladen of de behuizing van de oplader, de kabel en de stekker niet gebarsten of beschadigd zijn. Het is verboden om een defect of beschadigd laadstation en voeding te gebruiken! Voor het opladen van de accu's mogen uitsluitend het meegeleverde laadstation en de voeding worden gebruikt. Als u een andere voeding gebruikt, kan dit brand of schade aan het gereedschap veroorzaken. De accu mag uitsluitend worden opgeladen in een gesloten, droge ruimte, beschermd tegen toegang door onbevoegden, met name kinderen. Gebruik het laadstation en de voeding niet zonder voortdurend toezicht van een volwassene! Als u de ruimte waar het opladen plaatsvindt moet verlaten, koppelt u de lader los van het lichtnet door de

stekker uit het stopcontact te halen. Indien er rook, een verdachte geur, etc. uit de lader komt, dient u onmiddellijk de stekker van de lader uit het stopcontact te halen!

De boor-/schroefmachine wordt geleverd met een lege accu. Voordat u met de werkzaamheden begint, moet u de accu opladen volgens de hieronder beschreven procedure. Gebruik hiervoor de meegeleverde voeding en het laadstation. Li-Ion (lithium-ion) batterijen hebben geen last van het zogenaamde "geheugeneffect", waardoor u ze op elk gewenst moment kunt opladen. Het is echter aan te raden om de accu tijdens normaal gebruik te ontladen en vervolgens weer volledig op te laden. Als het vanwege de aard van de werkzaamheden niet mogelijk is om de accu elke keer op deze manier te behandelen, moet dit minimaal elke paar of twaalf werkcycli gebeuren. Batterijen mogen in geen geval worden ontladen door kortsluiting van de elektroden, aangezien dit onherstelbare schade veroorzaakt! Controleer ook niet de laadstatus van de batterij door de elektroden kort te sluiten en te kijken of er vonken ontstaan.

Batterijopslag

Om de levensduur van de batterij te verlengen, dient u te zorgen voor de juiste opslagomstandigheden. De batterij gaat ongeveer 500 laad- en ontladcycli mee. De batterij moet bewaard worden bij een temperatuur tussen 0 en 30 graden Celsius en een relatieve luchtvochtigheid van 50%. Om de accu voor een langere periode op te slaan, moet deze tot ongeveer 70% van de capaciteit worden opgeladen. Als de batterij voor een langere periode wordt opgeslagen, moet deze periodiek (één keer per jaar) worden opgeladen. Ontlaad de batterij niet te ver, dit verkort de levensduur en kan onherstelbare schade veroorzaken.

Tijdens de opslag zal de batterij geleidelijk ontladen door lekkage. Het zelfontladingsproces is afhankelijk van de opslagtemperatuur: hoe hoger de temperatuur, hoe sneller het ontladingsproces. Als batterijen niet op de juiste manier worden bewaard, kan er elektrolytlekkage optreden. Indien er een lek is, moet u het lek dichten met een neutraliserend middel. Indien de elektrolyt in contact komt met de ogen, moet u de ogen grondig spoelen met water en vervolgens onmiddellijk medische hulp inroepen. **Het is verboden om gereedschap met een beschadigde accu te gebruiken.**

Wanneer de batterij volledig leeg is, moet u deze naar een gespecialiseerd afvalverwerkingsbedrijf brengen.

Batterijtransport

Lithium-ionbatterijen worden wettelijk gezien als gevaarlijke stoffen beschouwd. De gebruiker van het gereedschap kan het gereedschap met de accu en alleen de accu's over land vervoeren. Er zijn geen aanvullende voorwaarden. Indien het transport wordt uitbesteed aan derden (bijvoorbeeld bij verzending per koerier), dienen de voorschriften betreffende het transport van gevaarlijke stoffen in acht te worden genomen. Neem voor de verzending contact op met een gekwalificeerde persoon.

Het is verboden beschadigde batterijen te vervoeren. Tijdens het transport moeten gedemonteerde batterijen uit het gereedschap worden verwijderd en moeten blootliggende contacten worden beschermd, bijvoorbeeld: bedekt met isolatietape. Zet de batterijen goed vast in de verpakking, zodat ze tijdens het transport niet kunnen verschuiven in de verpakking. Ook de nationale regelgeving inzake het transport van gevaarlijke stoffen moet in acht worden genomen.

Batterij opladen (XI)

Plaats de accu in de laadbus.

Sluit de oplader aan op een stopcontact.

Er bevindt zich een indicatielampje vlak bij de batterijaansluiting dat aangeeft dat de lader in werking is, zoals beschreven in de tabel „Indicatie laderwerking”. Zodra het opladen voltooid is, haalt u de oplader uit het stopcontact. Schuif de accu uit het laadstation door de knop van de accuvergrendeling ingedrukt te houden en vervolgens de accu uit de ladersleuf te schuiven.

SIGNAAL VAN DE LADERWERKING

YT-828498, YT-828499

Groene kleur	Rode kleur	Werkstatus
continu licht		wachten op laden
	continu licht	landing
continu licht		batterij opgeladen

YT-828500, YT-828501, YT-828502, YT-828503, YT-828504

Groene kleur	Gele kleur*	Rode kleur	Werkstatus
			wachten op laden
pulserend			landing
continu licht			batterij opgeladen
		pulserend	oververhitting van de batterij
		continu licht	batterij beschadigd
	pulserend		oververhitting van de oplader
	continu licht		oplader beschadigd

* alleen bij model met catalogusnummer YT-828502

Power-batterij

Alleen een van de volgende YATO 18 V Li-Ion-accu's kan worden gebruikt voor de stroomvoorziening: YT-828461, YT-828462, YT-828463, YT-828464, YT-828465, die alleen kunnen worden opgeladen met YATO-laders: YT-828498, YT-828499, YT-828500, YT-828501, YT-828502, YT-828503, YT-828504. Het is niet toegestaan om andere batterijen met een andere nominale spanning te gebruiken die niet in de batterijhouder van het apparaat passen. Het is niet toegestaan om de fitting en/of de batterij aan te passen zodat deze op elkaar passen.

Plaats de accu in het stopcontact met de contactpunten naar de binnenkant van het gereedschap gericht, totdat de accuvergrendeling vastklikt (IV). Zorg ervoor dat de batterij er tijdens het gebruik niet uitglijdt. Om de accu los te koppelen, houdt u de vergrendeling ingedrukt en schuift u de accu uit de behuizing van het gereedschap.

PRODUCTSERVICE**De zaag klaar maken voor gebruik**

Aandacht! Vóór alle montage- en afstelwerkzaamheden dient u de zaag los te koppelen van de stroomvoorziening. De batterij moet uit het apparaat worden verwijderd.

Vóór het eerste gebruik moeten de geleiderail en de zaagketting worden gemonteerd.

Draai aan de vergrendelknop en verwijder het zijdeksel.

Monteer de geleiderail en de ketting zoals aangegeven op foto (II).

Zorg ervoor dat de ketting en de geleiderail in de juiste richting zijn gemonteerd. De kettingrichting is zichtbaar op de behuizing nadat de zijafdekking is verwijderd. De bladen op de kettingschakels moeten in dezelfde richting wijzen als de schakel die zichtbaar is op de zaagbehuizing.

U hoeft de ketting nog niet te spannen, maar u moet er wel op letten dat de ketting in de gleuf in de geleiderail en de tanden op het aandrijftandwiel past. Plaats de zijafdekking terug en draai de vergrendelingsknop (III) vast, maar blokkeer de beweging van de geleiderail niet. De kettingspanning kan worden aangepast door aan de vergrendelingsknop (III) te draaien. Als u de schroef met de klok mee draait, verhoogt u de kettingspanning, als u de schroef tegen de klok in draait, verlaagt u de kettingspanning.

Controleer de kettingspanning. Trek hiervoor de ketting weg van de geleiderail (III). Tijdens deze test moet de ketting bij het bevestigingspunt 3 tot 4 mm boven de geleiderail uitsteken. Als de ketting te strak of te los zit, draai dan de vergrendelingsknop iets los en stel de kettingspanning opnieuw af. De kettingspanning moet elke 10 minuten dat de zaag in werking is, gecontroleerd worden. Controleer de technische staat van de zaag voordat u deze op het stroomnet aansluit. Indien er schade wordt geconstateerd, is het verboden het apparaat op het stroomnet aan te sluiten zolang de schade niet is hersteld.

Kettingsmering

De zaag heeft geen olietank om de ketting te smeren. Stop daarom elke 15-20 minuten met werken, verwijder de accu uit het gereedschap, demonteer het zijpaneel, maak de ketting schoon en smeer de schakels in met olie, bijvoorbeeld: met behulp van een oliekan. Gebruik voor het smeren van de ketting en het mechanisme van de zaag uitsluitend olie die voor dergelijke toepassingen bedoeld is. Gebruikte motorolie mag niet voor smering gebruikt worden. Het vervult zijn functie niet, waardoor er schade aan het zaagmechanisme kan ontstaan.

De werkplek voorbereiden

Voordat u met een kettingzaag gaat zagen, moet u het werkgebied goed voorbereiden. Zo minimaliseert u de risico's die gepaard gaan met het werken met een kettingzaag. Er moet voor gezorgd worden dat zich uitsluitend bevoegde personen op de werkplek bevinden.

Begin niet met de werkzaamheden bij neerslag of bij een hoge luchtvochtigheid, bijvoorbeeld: mist.

Draag beschermende kleding en persoonlijke beschermingsmiddelen.

Voordat u met zagen begint, moet u het hout onder veilige omstandigheden testen, bijvoorbeeld op een blok.

Vermijd het doorzagen van draden, jonge bomen en houten balken.

Ga niet op het hout staan dat u zaagt.

De zaag starten

Verwijder de kap van het zaagblad en de ketting.

Pak de hendel met uw rechterhand vast en plaats uw linkerhand op het rubberen deel van de behuizing.

Zorg ervoor dat de bovenklep omlaag is.

Zorg ervoor dat de geleiderail en de ketting geen enkel voorwerp of oppervlak raken.

Druk met uw duim op de vergrendelknop van de schakelaar op het handvat en houd deze in deze positie (V).

Druk op de schakelaar en houd deze in deze positie (V). De vergrendelknop kan worden losgelaten.

Wacht voordat u gaat zagen tot de motor op volle toeren draait en controleer of de ketting soepel over de geleiderail beweegt. Als u ongewone geluiden hoort of trillingen voelt, schakel de zaag dan onmiddellijk uit door de schakelaar los te laten.

Om de zaag uit te schakelen, laat u de druk op de schakelaar los.

Zodra de ketting tot stilstand is gekomen, moet de zaag van de stroomvoorziening worden losgekoppeld en worden onderhouden.

Werken met een kettingzaag

Personen die voor het eerst met een kettingzaag aan de slag gaan, dienen voor aanvang van de werkzaamheden advies in te winnen over de bediening en veiligheid bij een gekwalificeerde kettingzaagbediener. De eerste werkzaamheden met de kettingzaag bestaan uit het doorzagen van de voorbereide boomstammen die op de zaagbok liggen.

Tijdens het werk moeten de basisregels voor veiligheid op het werk worden nageleefd. Er moet ook rekening mee worden gehouden dat de zaag mogelijk terugslaat naar de gebruiker. Als de zaagketting weerstand ondervindt, kan de zaag terugslaan naar de gebruiker.

Om dit risico te minimaliseren, moet u:

Let bij het zagen op de positie van de bovenkant van de geleiderail. Zaag niet met het bovenste kwart van de geleiderail naar boven (VI).

Zaag alleen met de ketting die onderlangs de geleiderail ligt.

Zaag het hout alleen met een draaiende kettingzaag. Start de zaag niet nadat u deze tegen het te bewerken hout hebt geplaatst.

Til de zaag tijdens het gebruik niet op tot schouderhoogte of hoger (VII).

Ga niet in het snijvlak staan. Hiermee wordt het risico op letsel bij terugslag van de zaag verminderd (VIII).

Houd de zaag altijd met beide handen vast wanneer u hem bedient.

Zorg ervoor dat de ketting altijd scherp en goed gespannen is.

NUTTIGE TIPS BIJ HET WERKEN MET EEN ZAAG

Zorg ervoor dat u tijdens het snijden een comfortabele houding aanneemt en volledige bewegingsvrijheid heeft.

Wanneer u takken en ledematen afzaagt, moet u dit niet vlak bij de stam doen, maar op een afstand van ongeveer 15 cm van de stam. Maak twee sneden tot een diepte van 1/3 van de takdiameter, met een tussenruimte van ongeveer 8 cm. De ene van onderen gesneden, de andere van boven. Maak vervolgens een snede in de tak vlak naast de stam, tot een diepte die gelijk is aan 1/3 van de diameter van de tak. Maak de snede af door de tak net boven de stam af te snijden. Takken mogen niet van onderaf worden afgezaagd (IX).

Als de zaag tijdens het zagen vastloopt, laat hem dan nooit met draaiende motor in die positie staan. Zet de motor van de zaag uit, haal de stekker van de zaag uit het stopcontact en gebruik wiggen om de zaag uit de boomstam te verwijderen.

Bij het opdelen van een gekapte boom in stukken moeten de volgende regels in acht worden genomen. Leg het hout op een zaagbok of een standaard, zodat het afgezaagde stuk vrij op de grond kan vallen zonder dat de zaag vastloopt. Als de zaag vastloopt, gaat u te werk zoals hierboven beschreven. Raak de grond niet aan met de kettingzaag en zorg ervoor dat deze niet met aarde verontreinigd raakt.

Wanneer u op een helling werkt, dient u boven het te zagen hout te blijven.

Bij het kappen van een boom die onder spanning staat, moet speciale zorg worden betracht. Indien mogelijk moet de taak worden uitgevoerd door een gekwalificeerde houthakker. Wanneer u hout zaagt dat onder spanning staat en aan beide uiteinden wordt ondersteund, zaagt u vanaf de bovenkant tot een diepte van 1/3 van de diameter en maakt u de zaagsnede af door vanaf de onderkant te zagen. Als het hout slechts aan één kant wordt ondersteund, zaag dan door de onderkant van het hout tot een diepte van 1/3 van de diameter en maak de snede af door vanaf de bovenkant te zagen (X). Hiermee verkleint u het risico dat de zaag vastloopt tijdens het zagen.

PRODUCTONDERHOUD EN OPSLAG

Aandacht! Voordat u met de hieronder beschreven handelingen begint, dient u de zaag los te koppelen van de stroomvoorziening. Bij zagen die op het lichtnet werken, moet de stekker uit het stopcontact worden gehaald. Bij zagen die op accu's werken, moet de accu worden losgekoppeld.

Na elk gebruik dient de staat van de zaag gecontroleerd te worden. Let daarbij vooral op de doorgankelijkheid van de ventilatiegaten. Controleer de opstelling van alle zaagcomponenten. Draai losse schroefverbindingen goed vast. Controleer de spanning en de staat van de ketting. Indien u merkt dat de ketting beschadigd is, vervangt u deze door een nieuwe. Het is verboden om een kettingzaag te gebruiken met een beschadigde ketting!

Een te losse ketting kan van de geleiderail aflopen, wat letsel bij de gebruiker tot gevolg kan hebben. Ook de ketting moet goed geslepen zijn. Hiervoor is de juiste ervaring en het juiste gereedschap nodig. Daarom raden we aan om het slijpen door een gespecialiseerde dienst te laten uitvoeren. Maak de zaagbehuizing schoon met een zachte, droge doek. De behuizing moet worden schoongemaakt om eventuele houtresten, olie, vet en andere verontreinigingen te verwijderen. Bedek de ketting met een dun laagje olie of conserveermiddel.

De zaag moet worden opgeslagen op een schaduwrijke, droge plaats met voldoende ventilatie om condensatie te voorkomen. Zorg ervoor dat de accu is losgekoppeld en dat de lader is losgekoppeld van de voeding. De plaats moet ontoegankelijk zijn voor onbevoegden, met name kinderen. Tijdens opslag moeten het zaagblad en de ketting altijd met een hoes worden beschermd.

ΧΑΡΑΚΤΗΡΙΣΤΙΚΑ ΠΡΟΪΟΝΤΟΣ

Το μίνι αλυσοπρίονο προορίζεται αποκλειστικά για την κοπή ξύλου. Λόγω της ηλεκτρικής κίνησης του πριονιού, είναι δυνατή η κοπή σε εσωτερικούς χώρους ή κοντά σε κτίρια. Χάρη στην ισχύ της μπαταρίας του, το πριόνι σας επιτρέπει να εργάζεστε σε μέρη που δεν είναι προσβάσιμα σε προϊόντα που τροφοδοτούνται από το δίκτυο. Το πριόνι χρησιμοποιείται για την κοπή κλαδιών, το κλάδεμα δέντρων και θάμνων. Ένα αλυσοπρίονο δεν προορίζεται για την κοπή δέντρων. Η σωστή, αξιόπιστη και ασφαλής λειτουργία της συσκευής εξαρτάται από την ορθή χρήση, επομένως:

Πριν χρησιμοποιήσετε το εργαλείο, διαβάστε ολόκληρο το εγχειρίδιο και φυλάξτε το.

Ο προμηθευτής δεν φέρει καμία ευθύνη για τυχόν ζημιές ή τραυματισμούς που προκύπτουν από τη χρήση του εργαλείου για σκοπούς διαφορετικούς από τον προβλεπόμενο σκοπό του ή από τη μη συμμόρφωση με τους κανονισμούς ασφαλείας και τις συστάσεις αυτού του εγχειριδίου. Η χρήση του εργαλείου για σκοπούς διαφορετικούς από τον προβλεπόμενο σκοπό του έχει επίσης ως αποτέλεσμα την απώλεια των δικαιωμάτων του χρήστη στην εγγύηση.

ΕΞΟΠΛΙΣΜΟΣ

Το πριόνι παρέχεται πλήρες, αλλά απαιτείται συναρμολόγηση πριν από την πρώτη χρήση. Το πριόνι παρέχεται με: οδηγό αλυσίδας, αλυσίδα κοπής και κάλυμμα λάμας οδηγού με αλυσίδα. Η μπαταρία και ο σταθμός φόρτισης (φορτιστής) περιλαμβάνονται μόνο στο προϊόν YT-828113. Το προϊόν YT-828114 προσφέρεται χωρίς μπαταρία και φορτιστή.

ΤΕΧΝΙΚΑ ΔΕΔΟΜΕΝΑ

Παράμετρος	Μονάδα μέτρησης	Αξία
Αριθμός καταλόγου		YT-828113, YT-828114
Ονομαστική τάση	[V DC]	18
Ταχύτητα κίνησης αλυσίδας	[m/s]	5,6
Τζίρος	[1/min]	3500
Μήκος οδηγού	[mm / °]	158,5 / 6
Βήμα αλυσίδας	[mm / °]	7,62 / 0,3
Αριθμός δοντιών/βήμα γραναζιού αλυσίδας		28 / 7,62 mm
Πλάτος υποδοχής οδηγού	[mm / °]	1,1 / 0,043
Βάρος (χωρίς μπαταρία)	[kg]	1,3
Επίπεδο θορύβου		
- Ηχητική πίεση L_{pA}	[dB (A)]	87 ± 3
- Ηχητική ισχύς L_{WA}	[dB (A)]	95 ± 3
Δονήσεις a_h	[m/s ²]	2,5 ± 1,5
Μπαταρία		
- Τύπος		Li-Ion
- Χωρητικότητα*	[Ah]	2
- Ενέργεια	[Wh]	36
- Χρόνος φόρτισης**	[h]	1
Φορτιστής*		
- Τάση εισόδου	[V~]	200 - 240
- Συχνότητα δικτύου	[Hz]	50 / 60
- Ονομαστική ισχύς	[A]	2
- Τάση εξόδου	[V DC]	21,5
- Ρεύμα εξόδου	[A]	2,2

* μόνο για μοντέλα που διαθέτουν μπαταρία και φορτιστή

** Ο χρόνος φόρτισης που αναφέρεται ισχύει μόνο για τη χωρητικότητα της μπαταρίας που αναφέρεται στον πίνακα

Η δηλωμένη τιμή εκπομπής θορύβου έχει μετρηθεί χρησιμοποιώντας μια τυπική μέθοδο δοκιμής και μπορεί να χρησιμοποιηθεί για τη σύγκριση ενός εργαλείου με ένα άλλο. Η δηλωμένη τιμή εκπομπής θορύβου μπορεί να χρησιμοποιηθεί σε μια προκαταρκτική αξιολόγηση έκθεσης.

Η δηλωμένη συνολική τιμή κραδασμών έχει μετρηθεί χρησιμοποιώντας μια τυπική μέθοδο δοκιμής και μπορεί να χρησιμοποιηθεί για τη σύγκριση ενός εργαλείου με ένα άλλο. Η δηλωμένη συνολική τιμή κραδασμών μπορεί να χρησιμοποιηθεί σε μια προκαταρκτική αξιολόγηση έκθεσης.

Προσοχή! Η εκπομπή κραδασμών κατά τη λειτουργία του εργαλείου ενδέχεται να διαφέρει από τη δηλωμένη τιμή, ανάλογα με τον τρόπο χρήσης του εργαλείου.

Προσοχή! Πρέπει να καθορίζονται μέτρα ασφαλείας για την προστασία του χειριστή, τα οποία βασίζονται σε αξιολόγηση της έκθεσης στις πραγματικές συνθήκες χρήσης (συμπεριλαμβανομένων όλων των τμημάτων του κύκλου λειτουργίας, όπως οι χρόνοι που το εργαλείο είναι απενεργοποιημένο ή σε αδράνεια και ο χρόνος ενεργοποίησης).

ΓΕΝΙΚΕΣ ΠΡΟΕΙΔΟΠΟΙΗΣΕΙΣ ΑΣΦΑΛΕΙΑΣ ΓΙΑ ΤΑ ΗΛΕΚΤΡΙΚΑ ΕΡΓΑΛΕΙΑ

Προειδοποίηση! Βεβαιωθείτε ότι έχετε διαβάσει όλες τις προειδοποιήσεις ασφαλείας, τις εικόνες και τις προδιαγραφές που παρέχονται με αυτό το ηλεκτρικό εργαλείο. Η μη τήρηση αυτών μπορεί να προκαλέσει ηλεκτροπληξία, πυρκαγιά ή σοβαρό τραυματισμό.

Φυλάξτε όλες τις προειδοποιήσεις και τις οδηγίες για μελλοντική αναφορά.

Ο όρος «ηλεκτρικό εργαλείο» που χρησιμοποιείται στις προειδοποιήσεις αναφέρεται σε όλα τα ηλεκτρικά εργαλεία με και χωρίς καλώδιο.

Ασφάλεια στον χώρο εργασίας

Διατηρείτε τον χώρο εργασίας καλά φωτισμένο και καθαρό. Η ακαταστασία και ο κακός φωτισμός μπορούν να προκαλέσουν ατυχήματα.

Μην χρησιμοποιείτε ηλεκτρικά εργαλεία σε περιβάλλοντα με αυξημένο κίνδυνο έκρηξης, που περιέχουν εύφλεκτα υγρά, αέρια ή ατμούς. Τα ηλεκτρικά εργαλεία δημιουργούν σπινθήρες που μπορεί να αναφλέξουν τη σκόνη ή τους ατμούς.

Μην επιτρέπετε την είσοδο παιδιών και παρευρισκομένων στον χώρο εργασίας. Η απώλεια συγκέντρωσης μπορεί να οδηγήσει σε απώλεια ελέγχου.

Ηλεκτρική ασφάλεια

Το φως του ηλεκτρικού καλωδίου πρέπει να ταιριάζει με την πρίζα. Δεν επιτρέπεται να τροποποιήσετε το φως με κανέναν τρόπο. Μην χρησιμοποιείτε προσαρμογείς πρίζας με γειωμένα ηλεκτρικά εργαλεία. Ένα μη τροποποιημένο φως που ταιριάζει στην πρίζα θα μειώσει τον κίνδυνο ηλεκτροπληξίας.

Αποφύγετε την επαφή με γειωμένες επιφάνειες όπως σωλήνες, καλοριφέρ και ψυγεία. Η γείωση του σώματός σας αυξάνει τον κίνδυνο ηλεκτροπληξίας.

Μην εκθέτετε τα ηλεκτρικά εργαλεία σε βροχόπτωση ή υγρασία. Η εισχώρηση νερού ή υγρασίας σε ένα ηλεκτρικό εργαλείο αυξάνει τον κίνδυνο ηλεκτροπληξίας.

Μην υπερφορτώνετε το καλώδιο ρεύματος. Μην χρησιμοποιείτε το καλώδιο ρεύματος για να μεταφέρετε, να τραβάτε ή να αποσυνδέετε το φως από την πρίζα. Αποφύγετε την επαφή του καλωδίου τροφοδοσίας με θερμότητα, λάδι, αιχμηρές άκρες και κινούμενα μέρη. Ένα κατεστραμμένο ή μπλεγμένο καλώδιο τροφοδοσίας αυξάνει τον κίνδυνο ηλεκτροπληξίας.

Όταν εργάζεστε σε εξωτερικούς χώρους, χρησιμοποιείτε καλώδια επέκτασης που έχουν σχεδιαστεί για εξωτερική χρήση. Η χρήση καλωδίου επέκτασης κατάλληλου για εξωτερική χρήση μειώνει τον κίνδυνο ηλεκτροπληξίας.

Εάν η λειτουργία ενός ηλεκτρικού εργαλείου σε υγρό περιβάλλον είναι αναπόφευκτη, χρησιμοποιήστε μια διάταξη προστασίας από ρεύμα διαρροής (RCD) ως προστασία από την τάση τροφοδοσίας. Η χρήση ενός RCD μειώνει τον κίνδυνο ηλεκτροπληξίας.

Προσωπική ασφάλεια

Να είστε σε εγρήγορση, να προσέχετε τι κάνετε και να χρησιμοποιείτε την κοινή λογική όταν χειρίζεστε ένα ηλεκτρικό εργαλείο. Μην χρησιμοποιείτε ηλεκτρικό εργαλείο όταν είστε κουρασμένοι ή υπό την επίρρεια ναρκωτικών, αλκοόλ ή φαρμάκων. Ακόμα και μια στιγμή απροσεξίας κατά την εργασία μπορεί να οδηγήσει σε σοβαρούς τραυματισμούς.

Χρησιμοποιήστε ατομικό προστατευτικό εξοπλισμό. Να φοράτε πάντα προστατευτικά γυαλιά. Η χρήση ατομικού προστατευτικού εξοπλισμού, όπως μάσκες σκόνης, αντιολισθητικά παπούτσια ασφαλείας, κράνη και προστατευτικά ακοής, μειώνει τον κίνδυνο σοβαρού τραυματισμού.

Αποτρέψτε την τυχαία εκκίνηση. Βεβαιωθείτε ότι ο ηλεκτρικός διακόπτης βρίσκεται στη θέση «off» πριν συνδέσετε το εργαλείο στην πηγή ρεύματος ή/και στην μπαταρία, πριν το σηκώσετε ή το μεταφέρετε. Η μεταφορά ενός ηλεκτρικού εργαλείου με το δάχτυλό σας στον διακόπτη ή η ενεργοποίησή του ενώ ο διακόπτης βρίσκεται στη θέση «on» μπορεί να προκαλέσει σοβαρό τραυματισμό.

Πριν ενεργοποιήσετε το ηλεκτρικό εργαλείο, αφαιρέστε οποιοδήποτε κλειδί ή κλειδί που χρησιμοποιείται για τη ρύθμιση του ηλεκτρικού εργαλείου. Ένα κλειδί που έχει μείνει προσαρτημένο σε ένα περιστρεφόμενο μέρος του εργαλείου μπορεί να προκαλέσει σοβαρό τραυματισμό.

Μην απλώνετε το χέρι σας ή σκύβετε πολύ μακριά. Διατηρήστε σωστή στάση σώματος και ισορροπία ανά πάσα στιγμή. Αυτό θα διευκολύνει τον έλεγχο του ηλεκτρικού εργαλείου σε περίπτωση απρόβλεπτων καταστάσεων κατά την εργασία.

Ντυθείτε κατάλληλα. Μην φοράτε φαρδιά ρούχα ή κοσμήματα. Κρατήστε τα μαλλιά και τα ρούχα σας μακριά από τα κινούμενα μέρη του ηλεκτρικού εργαλείου. Τα φαρδιά ρούχα, τα κοσμήματα ή τα μακριά μαλλιά μπορούν να πιαστούν σε κινούμενα μέρη.

Εάν παρέχονται συσκευές για τη σύνδεση εγκαταστάσεων αναρρόφησης ή συλλογής σκόνης, βεβαιωθείτε ότι αυτές είναι συνδεδεμένες και χρησιμοποιούνται σωστά. Η χρήση αναρρόφησης σκόνης μειώνει τον κίνδυνο κινδύνων που σχετίζονται

με τη σκόνη.

Μην αφήσετε την εμπειρία που αποκτίσατε από τη συχνή χρήση ενός εργαλείου να σας κάνει να γίνετε απρόσεκτοι και να αγνοήσετε τους κανόνες ασφαλείας. Μια απρόσεκτη ενέργεια μπορεί να προκαλέσει σοβαρούς τραυματισμούς σε κλάσματα του δευτερολέπτου.

Χρήση και φροντίδα ηλεκτρικών εργαλείων

Μην υπερφορτώνετε τα ηλεκτρικά εργαλεία. Χρησιμοποιήστε το κατάλληλο ηλεκτρικό εργαλείο για την επιλεγμένη εφαρμογή. Το σωστό ηλεκτρικό εργαλείο θα παρέχει καλύτερη και ασφαλέστερη απόδοση όταν χρησιμοποιείται για το σχεδιασμένο φορτίο του.

Μην χρησιμοποιείτε ηλεκτρικό εργαλείο εάν ο διακόπτης δεν το ενεργοποιεί και δεν το απενεργοποιεί. Ένα εργαλείο που δεν μπορεί να ελεγχθεί με τον διακόπτη ρεύματος είναι επικίνδυνο και πρέπει να επισκευαστεί.

Αποσυνδέστε το φως από την πρίζα ή/και αφαιρέστε την μπαταρία, εάν είναι αποσπώμενη, από το ηλεκτρικό εργαλείο πριν κάνετε οποιοδήποτε ρυθμίσεις, αλλάξετε αξεσουάρ ή αποθηκεύσετε το εργαλείο. Τέτοια προληπτικά μέτρα θα αποτρέψουν την τυχαία ενεργοποίηση του ηλεκτρικού εργαλείου.

Φυλάξτε το εργαλείο μακριά από παιδιά και μην επιτρέψετε σε άτομα που δεν είναι εξοικειωμένα με το ηλεκτρικό εργαλείο ή με αυτές τις οδηγίες να το χρησιμοποιούν. Τα ηλεκτρικά εργαλεία είναι επικίνδυνα στα χέρια μη εκπαιδευμένων χρηστών.

Συντηρείτε τα ηλεκτρικά εργαλεία και τα αξεσουάρ τους. Ελέγξτε το εργαλείο για τυχόν κακή ευθυγράμμιση ή μπλοκάρισμα κινούμενων μερών, θραύση εξαρτημάτων και οποιαδήποτε άλλη κατάσταση που μπορεί να επηρεάσει τη λειτουργία του ηλεκτρικού εργαλείου. Οι ζημιές πρέπει να επισκευάζονται πριν από τη χρήση του ηλεκτρικού εργαλείου. Πολλά ατυχήματα προκαλούνται από εργαλεία που δεν συντηρούνται σωστά.

Διατηρείτε τα εργαλεία κοπής καθαρά και αιχμηρά. Τα σωστά συντηρημένα εργαλεία κοπής με αιχμηρές άκρες είναι λιγότερο πιθανό να μπλοκάρουν και είναι πιο εύκολο να τα ελέγξετε κατά τη λειτουργία.

Χρησιμοποιήστε ηλεκτρικά εργαλεία, αξεσουάρ και εξαρτήματα κ.λπ. σύμφωνα με αυτές τις οδηγίες, λαμβάνοντας υπόψη τον τύπο και τις συνθήκες εργασίας. Η χρήση εργαλείων για εργασία διαφορετική από αυτήν για την οποία έχουν σχεδιαστεί μπορεί να οδηγήσει σε επικίνδυνη κατάσταση.

Διατηρείτε τις λαβές και τις επιφάνειες λαβής στεγνές, καθαρές και απαλλαγμένες από λάδια και γράσα. Οι ολισθηρές λαβές και οι επιφάνειες λαβής δεν επιτρέπουν την ασφαλή λειτουργία και τον έλεγχο του εργαλείου σε επικίνδυνες καταστάσεις.

Επισκευές

Αναθέστε την επισκευή του ηλεκτρικού σας εργαλείου μόνο σε εξουσιοδοτημένα συνεργεία επισκευών που χρησιμοποιούν μόνο γνήσια ανταλλακτικά. Αυτό θα διασφαλίσει την κατάλληλη λειτουργική ασφάλεια του ηλεκτρικού εργαλείου.

ΟΔΗΓΙΕΣ ΑΣΦΑΛΕΙΑΣ ΓΙΑ ΑΛΥΣΟΠΡΙΟΝΑ

Όταν χειρίζεστε αλυσοπρίονο, κρατάτε όλα τα μέρη του σώματός σας μακριά από την αλυσίδα. Πριν ξεκινήσετε το πριόνι, βεβαιωθείτε ότι η αλυσίδα δεν έρχεται σε επαφή με πουθενά. Μια στιγμή απροσεξίας κατά τη λειτουργία ενός αλυσοπριονίου μπορεί να έχει ως αποτέλεσμα να μπλεχτούν ρούχα ή μέρη του σώματος στην αλυσίδα του πριονιού.

Να κρατάτε πάντα το πριόνι με το δεξί σας χέρι στην πίσω λαβή και το αριστερό σας χέρι στην μπροστινή λαβή. Δεν πρέπει ποτέ να κρατάτε το πριόνι με λάθος τρόπο, καθώς αυτό αυξάνει τον κίνδυνο τραυματισμού.

Κρατάτε το πριόνι μόνο από τις λαβές με μονωμένες επιφάνειες, επειδή η αλυσίδα μπορεί να έρθει σε επαφή με κρυμμένα καλώδια ή το δικό της καλώδιο τροφοδοσίας. Όταν μια αλυσίδα έρθει σε επαφή με ένα καλώδιο υπό τάση, μπορεί να προκαλέσει ηλεκτροπληξία σε μεταλλικά μέρη, γεγονός που μπορεί να προκαλέσει ηλεκτροπληξία στον χειριστή.

Να φοράτε προστασία ματιών. Συνιστάται επίσης η προστασία της ακοής, του κεφαλιού, των χεριών, των ποδιών και των ποδιών. Ο κατάλληλος προστατευτικός εξοπλισμός μειώνει τον κίνδυνο τραυματισμού λόγω επαφής με υπολείμματα ή τυχαίες επαφής με την αλυσίδα.

Μην χειρίζεστε αλυσοπρίονο πάνω σε δέντρο, σε σκάλα, από στέγη ή σε οποιαδήποτε σταθερή βάση. Η λειτουργία αλυσοπριονίου ενώ βρίσκεστε πάνω σε δέντρο μπορεί να προκαλέσει τραυματισμό.

Να διατηρείτε πάντα τη σωστή στάση του σώματος και να χειρίζεστε το πριόνι ενώ στέκεστε σε σταθερή, ασφαλή και επίπεδη επιφάνεια. Μια ολισθηρή ή ασταθής επιφάνεια, όπως μια σκάλα, μπορεί να οδηγήσει σε απώλεια ισορροπίας ή απώλεια ελέγχου του αλυσοπριονίου.

Όταν κόβετε ένα κλαδί υπό τάση, να είστε προσεκτικοί με το κλώτσημα. Εάν η τάση που είναι αποθηκευμένη στις ίνες ξύλου απελευθερωθεί, το κλαδί μπορεί να χτυπήσει τον χειριστή ή/και να προκαλέσει απώλεια ελέγχου του πριονιού.

Ιδιαίτερη προσοχή πρέπει να δίνεται κατά την κοπή θάμνων και νεαρών δέντρων. Το λεπτό υλικό μπορεί να πιάσει την αλυσίδα και να στρώξει το πριόνι προς τον χειριστή ή να τον ρίξει εκτός ισορροπίας.

Μεταφέρετε το αλυσοπρίονο από την μπροστινή λαβή, με το αλυσοπρίονο απενεργοποιημένο και μακριά από το σώμα σας. Να τοποθετείτε πάντα το κάλυμμα του οδηγού αλυσίδας κατά τη μεταφορά ή την αποθήκευση του πριονιού. Το σωστό κράτημα του πριονιού μειώνει την πιθανότητα τυχαίας επαφής με τα κινούμενα μέρη του πριονιού.

Ακολουθήστε τις οδηγίες για τη λίπανση, την τάνυση της αλυσίδας και την αντικατάσταση αξεσουάρ. Μια αλυσίδα με λανθασμένη τάση ή ακατάλληλη λίπανση μπορεί να σπάζει και να αυξήσει την πιθανότητα ανάκρουσης προς τον χειριστή.

Διατηρείτε τις λαβές στεγνές, καθαρές και απαλλαγμένες από γράσο και λάδι. Οι λαδωμένες ή λερωμένες λαβές είναι ολι-

σθηρές και προκαλούν απώλεια ελέγχου του αλυσοπριονίου.

Κόψτε μόνο ξύλο. Μην χρησιμοποιείτε το πριόνι για εργασία για την οποία δεν προορίζεται. Για παράδειγμα: μην κόβετε πλαστικό, σκυρόδεμα ή μη ξύλινα οικοδομικά υλικά. Η χρήση αλυσοπριονίου για εργασία διαφορετική από αυτήν για την οποία προορίζεται μπορεί να οδηγήσει σε επικίνδυνες καταστάσεις.

Αυτό το αλυσοπριόνιο δεν έχει σχεδιαστεί για την κοπή δέντρων. Η χρήση του πριονιού για εργασία διαφορετική από αυτήν για την οποία προορίζεται μπορεί να προκαλέσει σοβαρό τραυματισμό στον χειριστή και στους παρευρισκόμενους.

Ακολουθήστε όλες τις οδηγίες κατά τον καθαρισμό μπλοκαρισμένου υλικού, την αποθήκευση ή τη συντήρηση του πριονιού. Βεβαιωθείτε ότι ο διακόπτης βρίσκεται στη θέση απενεργοποίησης και ότι η μπαταρία είναι αποσυνδεδεμένη από το εργαλείο. Η απροσδόκητη εκκίνηση του πριονιού κατά την απομάκρυνση μπλοκαρισμένου υλικού ή κατά τη συντήρηση μπορεί να προκαλέσει σοβαρό τραυματισμό.

Αιτίες και πρόληψη του φαινομένου του κλωστήματος από τον χειριστή.

Κλώστημα προς τον χειριστή μπορεί να προκληθεί όταν η άκρη της οδηγητικής λάμας έρθει σε επαφή με ένα αντικείμενο ή όταν το ξύλο που κόβεται πιέζει το πριόνι κατά την κοπή. Σε ορισμένες περιπτώσεις, η επαφή μεταξύ της άκρης της οδηγητικής ράβδου και ενός αντικείμενου μπορεί να προκαλέσει βίαιη αντίδραση, με αποτέλεσμα να εκτοξευθεί η οδηγητική ράβδος προς τα πάνω και προς τον χειριστή. Το σφίξιμο της πάνω άκρης της οδηγητικής ράβδου στην εγκοπή μπορεί να πιέσει τη οδηγητική ράβδο απότομα προς τον χειριστή.

Οποιαδήποτε από αυτές τις αντιδράσεις θα μπορούσε να σας προκαλέσει απώλεια ελέγχου του πριονιού, κάτι που θα μπορούσε να οδηγήσει σε σοβαρό τραυματισμό. Μην βασίζεστε αποκλειστικά στα χαρακτηριστικά ασφαλείας που είναι ενσωματωμένα στο πριόνι σας. Ένας χειριστής αλυσοπριονίου θα πρέπει να λάβει διάφορα μέτρα για την πρόληψη ατυχημάτων και τραυματισμών κατά την εργασία.

Το κλώστημα είναι αποτέλεσμα κακής χρήσης ή/και λανθασμένων διαδικασιών ή συνθηκών λειτουργίας και μπορεί να αποφευχθεί λαμβάνοντας τις κατάλληλες προφυλάξεις όπως αναφέρονται παρακάτω:

Διατηρήστε σταθερή λαβή και με τα δύο χέρια, με τους αντίχειρες και τα δάχτυλα να κλείνουν γύρω από τις λαβές του αλυσοπριονίου, και τοποθετήστε το σώμα και τα χέρια σας έτσι ώστε να αντιστέκεστε στις δυνάμεις του κλωστήματος. Εάν ληφθούν οι κατάλληλες προφυλάξεις, οι δυνάμεις ανάκρουσης μπορούν να ελεγχθούν από τον χειριστή. Μην αφήνετε το πριόνι να κινείται ελεύθερα.

Προσέξτε να μην φτάσετε πολύ μακριά και να κόψετε πάνω από το ύψος των ώμων. Αυτό θα βοηθήσει στην αποφυγή τυχαίας επαφής με το άκρο της οδηγητικής λάμας και θα επιτρέψει καλύτερο έλεγχο του πριονιού σε απρόβλεπτες καταστάσεις.

Χρησιμοποιείτε μόνο ανταλλακτικά λάμας και αλυσίδας που καθορίζονται από τον κατασκευαστή. Μια λανθασμένη αντικατάσταση της λάμας και της αλυσίδας μπορεί να προκαλέσει σπάσιμο της αλυσίδας ή/και κλώστημα.

Ακολουθήστε τις οδηγίες του κατασκευαστή για το ακόνισμα και τη συντήρηση της αλυσίδας. Η μείωση του βάθους της αυλάκωσης του οδηγού αλυσίδας μπορεί να οδηγήσει σε αυξημένη πιθανότητα εμφάνισης κλωστήματος.

Άλλες οδηγίες ασφαλείας

Απαγορεύεται η έκθεση του πριονιού σε βροχοπτώση ή η χρήση του σε ατμόσφαιρα αυξημένης υγρασίας. Απαγορεύεται επίσης η χρήση του αλυσοπριονίου σε ατμόσφαιρα με αυξημένο κίνδυνο πυρκαγιάς ή έκρηξης.

Κατά την εργασία, αποφύγετε την επαφή με γειωμένα, αγώγιμα και μη μονωμένα αντικείμενα, όπως σωλήνες, καλοριφέρ και ψυγεία. Όταν το πριόνι δεν χρησιμοποιείται, θα πρέπει να φυλάσσεται σε ξηρό, κλειδωμένο μέρος, μακριά από μη εξουσιοδοτημένα άτομα.

Χρησιμοποιήστε μια αλυσίδα πριονιού κατάλληλη για το φορτίο. Μην χρησιμοποιείτε αλυσίδες πριονιού που προορίζονται για ελαφριές ή βαριές εργασίες.

Να φοράτε πάντα προστατευτικά γάντια κατά την αντικατάσταση, την επισκευή ή τη ρύθμιση της αλυσίδας του πριονιού.

Κατά τη μεταφορά του πριονιού, βεβαιωθείτε ότι είναι αποσυνδεδεμένο από την πηγή ρεύματος. Τα πριόνια που τροφοδοτούνται από το ηλεκτρικό δίκτυο πρέπει να αποσυνδέονται από την πρίζα και η μπαταρία πρέπει να αποσυνδέεται από τα πριόνια που τροφοδοτούνται με μπαταρία. Πρέπει να τοποθετηθεί ένας προφυλακτήρας στη λάμα οδηγό μαζί με την αλυσίδα του πριονιού. Το πριόνι πρέπει να μεταφέρεται με τη λάμα προς τα πίσω.

Μην μεταφέρετε ένα πριόνι που τροφοδοτείται από το δίκτυο ρεύματος κρατώντας το από το καλώδιο τροφοδοσίας. Μην αποσυνδέετε το φως από την πρίζα τραβώντας το καλώδιο ρεύματος.

Αποφύγετε την τυχαία εκκίνηση του πριονιού. Όταν μεταφέρετε το πριόνι ενώ είναι συνδεδεμένο στην πρίζα ή με την μπαταρία συνδεδεμένη, κρατήστε τα δάχτυλά σας μακριά από τον διακόπτη λειτουργίας.

Να φοράτε πάντα κατάλληλα, εφαρμοστά προστατευτικά ρούχα.

Εάν το πριόνι είναι εξοπλισμένο με δύο λαβές, να το χειρίζεστε πάντα κρατώντας το και με τα δύο χέρια. Καθώς εργάζεστε, ασφαλίστε χαλαρά κομμάτια ξύλου για να μην μετακινούνται, για παράδειγμα τοποθετώντας τα σε ένα τρίποδο. Αποφύγετε την κοπή ξύλων που έχουν τοποθετηθεί στο έδαφος. Αποφύγετε την εργασία με ξύλο που δεν είναι ασφαλισμένο για να αποτρέψετε την κίνηση κατά την κοπή.

Όσοι θα κόβουν με αλυσοπριόνιο για πρώτη φορά ή πρέπει τουλάχιστον να εξασκούνται στην κοπή κορμών τοποθετημένων σε τρίποδα ή πριονότρατες.

Μην κρατάτε το πριόνι πάνω από τους ώμους σας κατά τη λειτουργία. Μην χειρίζεστε το πριόνι ενώ στέκεστε πάνω σε σκάλα.

Υιοθετήστε μια στάση σώματος ενώ εργάζεστε που δεν απαιτεί να τεντώσετε τα χέρια σας σε όλο τους το μήκος.

Διατηρήστε την αλυσίδα καθαρή. Η αλυσίδα πρέπει να ακονιστεί και να λιπαίνεται. Αυτό θα εξασφαλίσει πιο αποτελεσματική και

ασφαλή εργασία. Η αλυσίδα μπορεί να ακονιστεί σε εξειδικευμένο σέρβις. Ελέγξτε την κατάσταση της αλυσίδας πριν από κάθε χρήση. Εάν παρατηρήσετε ρωγμές, σπασμένα δόντια ή οποιαδήποτε άλλη ζημιά, αντικαταστήστε την αλυσίδα με μια καινούργια πριν ξεκινήσετε την εργασία.

Εάν παρατηρήσετε τυχόν κατεστραμμένα ή σπασμένα εξαρτήματα στο πριόνι. Θα πρέπει να σταματήσετε να εργάζεστε ή να μην σχολιάσετε με την εργασία σας. Τα κατεστραμμένα εξαρτήματα πρέπει να αντικατασταθούν πριν από την έναρξη των εργασιών.

Το πριόνι πρέπει να χρησιμοποιείται όπως προβλέπεται, το πριόνι προορίζεται μόνο για την κοπή ξύλου. Κατά την εργασία, να είστε προσεκτικοί με τυχόν μεταλλικά στοιχεία ή πέτρες που μπορεί να υπάρχουν στο ξύλο που υποβάλλεται σε επεξεργασία.

Πρέπει να χρησιμοποιούνται μόνο γνήσια ανταλλακτικά. Η μη χρήση γνήσιων ανταλλακτικών μπορεί να αυξήσει τον κίνδυνο βλάβης και να οδηγήσει σε τραυματισμό.

Το πριόνι πρέπει να επισκευάζεται μόνο σε κέντρα σέρβις εξουσιοδοτημένα από τον κατασκευαστή. Χρήση γνήσιων ανταλλακτικών. Αυτό θα ελαχιστοποιήσει τον κίνδυνο ατυχημάτων και ζημιών στον εξοπλισμό.

Οδηγίες ασφαλείας για τη φόρτιση της μπαταρίας

Προσοχή! Πριν από τη φόρτιση, βεβαιωθείτε ότι το σώμα του φορτιστή, το καλώδιο και το φως δεν έχουν ραγίσει ή υποστεί ζημιά. Απαγορεύεται η χρήση ελαττωματικού ή κατεστραμμένου σταθμού φόρτισης και τροφοδοτικού! Μόνο ο σταθμός φόρτισης και το τροφοδοτικό που παρέχονται μπορούν να χρησιμοποιηθούν για τη φόρτιση των μπαταριών. Η χρήση άλλου τροφοδοτικού μπορεί να προκαλέσει πυρκαγιά ή ζημιά στο εργαλείο. Η μπαταρία επιτρέπεται να φορτίζεται μόνο σε κλειστό, ξηρό χώρο, προστατευμένο από την πρόσβαση μη εξουσιοδοτημένων ατόμων, ιδίως παιδιών. Μην χρησιμοποιείτε τον σταθμό φόρτισης και το τροφοδοτικό χωρίς συνεχή επίβλεψη από ενήλικα! Εάν χρειαστεί να φύγετε από το δωμάτιο όπου πραγματοποιείται η φόρτιση, αποσυνδέστε τον φορτιστή από την πρίζα. Εάν ο φορτιστής αναδύει καπνό, ύποπτη οσμή κ.λπ., αποσυνδέστε αμέσως το φως του φορτιστή από την πρίζα!

Το δραπανοκατσάβιδο παρέχεται με αφορτιστή μπαταρία, επομένως πριν από την έναρξη των εργασιών πρέπει να φορτιστεί σύμφωνα με τη διαδικασία που περιγράφεται παρακάτω χρησιμοποιώντας το παρεχόμενο τροφοδοτικό και τον σταθμό φόρτισης. Οι μπαταρίες ιόντων λιθίου (Li-Ion) δεν εμφανίζουν το λεγόμενο «φαινόμενο μνήμης», το οποίο σας επιτρέπει να τις επαναφορτίζετε ανά πάσα στιγμή. Ωστόσο, συνιστάται να αποφορτίζετε την μπαταρία κατά την κανονική λειτουργία και στη συνέχεια να την φορτίζετε πλήρως. Εάν, λόγω της φύσης της εργασίας, δεν είναι δυνατή η επεξεργασία της μπαταρίας με αυτόν τον τρόπο κάθε φορά, αυτό θα πρέπει να γίνεται τουλάχιστον κάθε μερικές ή περίπου δώδεκα κύκλους εργασίας. Σε καμία περίπτωση δεν πρέπει να αποφορτίζονται οι μπαταρίες βραχυκυκλώνοντας τα ηλεκτρόδια, καθώς αυτό θα προκαλέσει μη αναστρέψιμη ζημιά! Επίσης, δεν πρέπει να ελέγχετε την κατάσταση φόρτισης της μπαταρίας βραχυκυκλώνοντας τα ηλεκτρόδια και ελέγχοντας για σπινθήρες.

Αποθήκευση μπαταρίας

Για να παρατείνετε τη διάρκεια ζωής της μπαταρίας, βεβαιωθείτε για τις κατάλληλες συνθήκες αποθήκευσης. Η μπαταρία διαρκεί περίπου 500 κύκλους φόρτισης-εκφόρτισης. Η μπαταρία πρέπει να φυλάσσεται σε θερμοκρασία μεταξύ 0 και 30 βαθμών Κελσίου και σχετική υγρασία 50%. Για να αποθηκεύσετε την μπαταρία για μεγαλύτερο χρονικό διάστημα, θα πρέπει να την φορτίσετε περίπου στο 70% της χωρητικότητάς της. Εάν αποθηκευτεί για μεγαλύτερο χρονικό διάστημα, η μπαταρία θα πρέπει να φορτίζεται περιοδικά, μία φορά το χρόνο. Μην αποφορτίζετε υπερβολικά την μπαταρία, καθώς αυτό θα μειώσει τη διάρκεια ζωής της και μπορεί να προκαλέσει μη αναστρέψιμη ζημιά.

Κατά την αποθήκευση, η μπαταρία θα αποφορτιστεί σταδιακά λόγω διαρροής. Η διαδικασία αυτοεκφόρτισης εξαρτάται από τη θερμοκρασία αποθήκευσης, όσο υψηλότερη είναι η θερμοκρασία, τόσο ταχύτερη είναι η διαδικασία εκφόρτισης. Εάν οι μπαταρίες δεν αποθηκευτούν σωστά, ενδέχεται να προκληθεί διαρροή ηλεκτρολυτών. Σε περίπτωση διαρροής, ασφαλίστε τη διαρροή με ένα εξουδετερωτικό μέσο, σε περίπτωση επαφής του ηλεκτρολύτη με τα μάτια, ξεπλύνετε καλά τα μάτια με νερό και στη συνέχεια ζητήστε αμέσως ιατρική βοήθεια. **Απαγορεύεται η χρήση εργαλείου με κατεστραμμένη μπαταρία.**

Όταν η μπαταρία εξαντληθεί εντελώς, θα πρέπει να μεταφερθεί σε εξειδικευμένη εγκατάσταση διάθεσης απορριμμάτων.

Μεταφορά μπαταριών

Οι μπαταρίες ιόντων λιθίου θεωρούνται επικίνδυνα υλικά από το νόμο. Ο χρήστης του εργαλείου μπορεί να μεταφέρει το εργαλείο με την μπαταρία και μόνο τις μπαταρίες δια ζήρας. Δεν χρειάζεται να πληρούνται πρόσθετες προϋποθέσεις. Εάν η μεταφορά ανατεθεί σε τρίτους (π.χ. αποστολή με courier), πρέπει να ακολουθούνται οι κανονισμοί σχετικά με τη μεταφορά επικίνδυνων υλικών. Παρακαλούμε επικοινωνήστε με ένα κατάλληλο εξειδικευμένο άτομο σχετικά με αυτό το θέμα πριν από την αποστολή.

Απαγορεύεται η μεταφορά κατεστραμμένων μπαταριών. Κατά τη μεταφορά, οι αποσυναρμολογημένες μπαταρίες θα πρέπει να αφαιρούνται από το εργαλείο και οι εκτεθειμένες επαφές θα πρέπει να προστατεύονται, π.χ. καλυμμένο με μονωτική ταινία. Ασφαλίστε τις μπαταρίες στη συσκευασία έτσι ώστε να μην μετακινούνται μέσα στη συσκευασία κατά τη μεταφορά. Πρέπει επίσης να τηρούνται οι εθνικοί κανονισμοί σχετικά με τη μεταφορά επικίνδυνων υλικών.

Φόρτιση μπαταρίας (X1)

Τοποθετήστε την μπαταρία στην υποδοχή του φορτιστή.

Συνδέστε τον φορτιστή σε μια πρίζα τοίχου.

Υπάρχει μια ενδεικτική λυχνία κοντά στην υποδοχή της μπαταρίας που υποδεικνύει τη λειτουργία του φορτιστή, όπως περιγράφεται στον πίνακα «Ενδειξη λειτουργίας φορτιστή». Μόλις ολοκληρωθεί η φόρτιση, αποσυνδέστε τον φορτιστή από την πρίζα. Σύρετε την μπαταρία έξω από τον σταθμό φόρτισης πατώντας παρατεταμένα το κουμπί ασφαλείας μπαταρίας και, στη συνέχεια, σύροντάς την έξω από την υποδοχή του φορτιστή.

ΣΗΜΑ ΛΕΙΤΟΥΡΓΙΑΣ ΦΟΡΤΙΣΤΗ

YT-828498, YT-828499

Πράσινο χρώμα	Κόκκινο χρώμα	Κατάσταση εργασίας
συνεχές φως		αναμονή για φόρτωση
	συνεχές φως	προσγείωση
συνεχές φως		μπαταρία φορτισμένη

YT-828500, YT-828501, YT-828502, YT-828503, YT-828504

Πράσινο χρώμα	Κίτρινο χρώμα*	Κόκκινο χρώμα	Κατάσταση εργασίας
			αναμονή για φόρτωση
παλλόμενος			προσγείωση
συνεχές φως			μπαταρία φορτισμένη
		παλλόμενος	υπερθέρμανση της μπαταρίας
		συνεχές φως	μπαταρία κατεστραμμένη
	παλλόμενος		υπερθέρμανση του φορτιστή
	συνεχές φως		φορτιστής κατεστραμμένος

* μόνο στο μοντέλο με αριθμό καταλόγου YT-828502

Τροφοδοσία μπαταρίας

Μόνο μία από τις ακόλουθες μπαταρίες ιόντων λιθίου 18 V YATO μπορεί να χρησιμοποιηθεί για τροφοδοσία ρεύματος: YT-828461, YT-828462, YT-828463, YT-828464, YT-828465, οι οποίες μπορούν να φορτιστούν μόνο με φορτιστές YATO: YT-828498, YT-828499, YT-828500, YT-828501, YT-828502, YT-828503, YT-828504. Απαγορεύεται η χρήση άλλων μπαταριών με διαφορετική ονομαστική τάση και οι οποίες δεν ταιριάζουν στην υποδοχή μπαταρίας της συσκευής. Απαγορεύεται η τροποποίηση της υποδοχής ή/και της μπαταρίας ώστε να ταιριάζουν μεταξύ τους.

Τοποθετήστε την μπαταρία στην πρίζα με τις επαφές στραμμένες προς το εσωτερικό του εργαλείου μέχρι να ασφαλίσει η ασφάλεια της μπαταρίας (IV). Βεβαιωθείτε ότι η μπαταρία δεν θα γλιστρήσει έξω κατά τη λειτουργία. Για να αποσυνδέσετε την μπαταρία, πατήστε παρατεταμένα το μάνταλο και σύρετε την μπαταρία έξω από το περίβλημα του εργαλείου.

ΥΠΗΡΕΣΙΑ ΠΡΟΪΟΝΤΟΣ**Προετοιμασία του πριονιού για εργασία**

Προσοχή! Πριν από όλες τις εργασίες συναρμολόγησης και ρύθμισης, αποσυνδέστε το πριόνι από την παροχή ρεύματος. Η μπαταρία πρέπει να αφαιρεθεί από τη συσκευή.

Πριν από την πρώτη χρήση, πρέπει να τοποθετηθούν η λάμα οδηγός και η αλυσίδα του πριονιού.

Γυρίστε το κουμπί ασφάλισης και αφαιρέστε το πλευρικό κάλυμμα.

Τοποθετήστε τη λάμα και την αλυσίδα όπως φαίνεται στη φωτογραφία (II).

Βεβαιωθείτε ότι η αλυσίδα και η λάμα οδηγού έχουν τοποθετηθεί προς τη σωστή κατεύθυνση. Η κατεύθυνση της αλυσίδας είναι ορατή στο περίβλημα μετά την αφαίρεση του πλευρικού καλύμματος. Οι λεπίδες στους κρίκους της αλυσίδας πρέπει να δείχνουν προς την ίδια κατεύθυνση με τον κρίκο που είναι ορατός στο περίβλημα του πριονιού.

Δεν χρειάζεται να τεντώσετε ακόμα την αλυσίδα, αλλά θα πρέπει να βεβαιωθείτε ότι η αλυσίδα εφαρμόζει στην υποδοχή της οδηγικής ράβδου και στα δόντια του οδοντωτού τροχού. Τοποθετήστε το πλευρικό κάλυμμα και σφίξτε το κουμπί ασφάλισης (III), αλλά μην εμποδίζετε την κίνηση της ράγας οδηγού. Ρυθμίστε την τάση της αλυσίδας περιστρέφοντας το κουμπί ασφάλισης (III). Περιστρέφοντας τη βίδα δεξιόστροφα αυξάνεται η τάση της αλυσίδας, ενώ περιστρέφοντας την αριστερόστροφα, μειώνεται η τάση της αλυσίδας.

Ελέγξτε την τάση της αλυσίδας. Για να το κάνετε αυτό, τραβήξτε την αλυσίδα μακριά από τη λάμα οδηγό (III). Κατά τη διάρκεια αυτής της δοκιμής, η αλυσίδα στο σημείο συγκράτησης θα πρέπει να ανυψώνεται πάνω από τη λάμα οδηγό κατά 3 έως 4 mm. Εάν η αλυσίδα είναι πολύ σφιχτή ή πολύ χαλαρή, χαλαρώστε ελαφρώς το κουμπί ασφάλισης και ρυθμίστε ξανά την τάση της αλυσίδας. Η τάση της αλυσίδας πρέπει να ελέγχεται κάθε 10 λεπτά λειτουργίας του πριονιού.

Πριν συνδέσετε το πριόνι στην παροχή ρεύματος, ελέγξτε την τεχνική του κατάσταση. Εάν εντοπιστεί οποιαδήποτε ζημιά, απαγορεύεται η σύνδεσή του στην παροχή ρεύματος πριν από την επισκευή της ζημιάς.

Λίπανση αλυσίδας

Το πριόνι δεν διαθέτει δοχείο λαδιού για τη λίπανση της αλυσίδας, επομένως, κάθε 15-20 λεπτά λειτουργίας θα πρέπει να διακόπτετε την εργασία, να αφαιρέτε την μπαταρία από το εργαλείο, να αποσυναρμολογήσετε το πλευρικό πάνελ, να καθαρίζετε την αλυσίδα και να εφαρμόζετε λάδι στους κρίκους, π.χ. χρησιμοποιώντας ένα δοχείο λαδιού.

Για να λιπάνετε την αλυσίδα και τους μηχανισμούς του πριονιού, χρησιμοποιείτε μόνο λάδι που προορίζεται για τέτοιες εφαρμογές. Δεν πρέπει να χρησιμοποιείται χρησιμοποιούμενο λάδι κινητήρα για λίπανση. Δεν εκπληρώνει τη λειτουργία του, γεγονός που μπορεί να οδηγήσει σε ζημιά στον μηχανισμό του πριονιού.

Προετοιμασία του χώρου εργασίας

Πριν ξεκινήσετε την κοπή με αλυσόπρινο, ο χώρος εργασίας πρέπει να προετοιμαστεί σωστά για να ελαχιστοποιηθεί ο κίνδυνος κινδύνων που συνοδεύουν την εργασία με αλυσόπρινο. Πρέπει να διασφαλίζεται ότι στον χώρο εργασίας βρίσκονται μόνο εξουσιοδοτημένα άτομα.

Μην ξεκινάτε την εργασία κατά τη διάρκεια βροχοπτώσεων ή σε περιπτώσεις υψηλής ατμοσφαιρικής υγρασίας, π.χ. ομίχλη.

Πρέπει να φοράτε προστατευτική ενδυμασία και ατομικό προστατευτικό εξοπλισμό.

Πριν από την έναρξη της κοπής, η ζυλεία θα πρέπει να δοκιμαστεί σε ασφαλείς συνθήκες, για παράδειγμα σε ένα τρίποδο.

Αποφύγετε να κόβετε καλώδια, νεαρά δέντρα και ξύλινα δοκάρια.

Μην στέκεστε πάνω στο ξύλο που κόβεται.

Έναρξη λειτουργίας του πριονιού

Αφαιρέστε το κάλυμμα από τη λάμα και την αλυσίδα.

Πιάστε τη λαβή με το δεξί σας χέρι και τοποθετήστε το αριστερό σας χέρι στο ελαστικό μέρος του περιβλήματος.

Βεβαιωθείτε ότι το επάνω κάλυμμα είναι χαμηλωμένο.

Βεβαιωθείτε ότι η λάμα και η αλυσίδα δεν έρχονται σε επαφή με κανένα αντικείμενο ή επιφάνεια.

Πατήστε το κουμπί κλειδώματος διακόπτη στη λαβή με τον αντίχειρά σας και κρατήστε το σε αυτήν τη θέση (V).

Πατήστε τον διακόπτη και κρατήστε τον σε αυτήν τη θέση (V). Το κουμπί κλειδώματος μπορεί να απελευθερωθεί.

Πριν από την κοπή, περιμένετε να φτάσει ο κινητήρας στο μέγιστο των στροφών και βεβαιωθείτε ότι η αλυσίδα κινείται ομαλά κατά μήκος της οδηγητικής ράβδου. Εάν ακούσετε ασυνήθιστους ήχους ή αισθανθείτε κραδασμούς, απενεργοποιήστε αμέσως το πριόνι αφήνοντας τον διακόπτη.

Για να απενεργοποιήσετε το πριόνι, απελευθερώστε την πίεση στον διακόπτη.

Μόλις σταματήσει η αλυσίδα, το πριόνι πρέπει να αποσυνδεθεί από την παροχή ρεύματος και να γίνει σέρβις.

Εργασία με αλυσόπρινο

Τα άτομα που σκοπεύουν να χρησιμοποιήσουν αλυσόπρινο για πρώτη φορά θα πρέπει να ζητήσουν συμβουλές σχετικά με τη λειτουργία και την ασφάλεια από έναν εξειδικευμένο χειριστή αλυσόπριονου πριν ξεκινήσουν την εργασία. Η πρώτη εργασία με το αλυσόπρινο θα πρέπει να συνίσταται στην κοπή προετοιμασμένων κορμών που τοποθετούνται στο πριονιστήριο.

Κατά την εργασία, πρέπει να τηρούνται οι βασικοί κανόνες επαγγελματικής ασφάλειας. Θα πρέπει επίσης να λαμβάνεται υπόψη η πιθανότητα το πριόνι να κλωστήσει προς τα πίσω προς τον χειριστή. Το πριόνι μπορεί να κλωστήσει προς τα πίσω προς τον χειριστή εάν η αλυσίδα του πριονιού συναντήσει αντίσταση.

Για να ελαχιστοποιήσετε αυτόν τον κίνδυνο, θα πρέπει:

Δώστε προσοχή στη θέση του πάνω μέρους της οδηγητικής ράβδου κατά την κοπή. Μην κόβετε με το πάνω τέταρτο του πάνω μέρους της λάμας οδηγού (VI).

Κόβετε μόνο με την αλυσίδα που ολισθαίνει κατά μήκος του κάτω μέρους της οδηγητικής ράβδου.

Εφαρμόστε στο ξύλο που κόβεται μόνο ένα αλυσόπρινο που λειτουργεί ήδη. Μην ξεκινάτε το πριόνι αφού το τοποθετήσετε πάνω στο ξύλο που πρόκειται να υποστεί επεξεργασία.

Μην σηκώνετε το πριόνι στο ύψος του ώμου ή ψηλότερα κατά τη λειτουργία (VII).

Μην στέκεστε στο επίπεδο δέντρο σε κομμάτια, θα πρέπει να μειώσει τον κίνδυνο τραυματισμού σε περίπτωση ανάκρουσης από το πριόνι (VIII).

Να κρατάτε πάντα το πριόνι και με τα δύο χέρια κατά τη λειτουργία.

Βεβαιωθείτε ότι η αλυσίδα είναι πάντα κοφτερή και σωστά τεντωμένη.

ΧΡΗΣΙΜΕΣ ΣΥΜΒΟΥΛΕΣ ΟΤΑΝ ΕΡΓΑΖΕΣΤΕ ΜΕ ΠΡΙΟΝΙ

Κατά την κοπή, θα πρέπει να υιοθετείτε μια άνετη θέση και να διασφαλίζετε πλήρη ελευθερία κινήσεων.

Όταν κόβετε κλαδιά και κλαδιά, δεν πρέπει να κόβονται ακριβώς στον κορμό, αλλά σε απόσταση περίπου 15 cm από τον κορμό.

Θα πρέπει να γίνουν δύο τομές σε βάθος 1/3 της διαμέτρου του κλαδιού, σε απόσταση περίπου 8 cm μεταξύ τους. Η μία κοπή από κάτω, η άλλη από πάνω. Στη συνέχεια, κάντε μια τομή στο κλαδί ακριβώς δίπλα στον κορμό σε βάθος ίσο με το 1/3 της διαμέτρου του κλαδιού. Ολοκληρώστε την κοπή κόβοντας το κλαδί ακριβώς πάνω από τον κορμό. Τα κλαδιά δεν πρέπει να κόβονται από κάτω (IX).

Εάν το πριόνι μπλοκάρει κατά την κοπή, μην το αφήνετε ποτέ με τον κινητήρα σε αυτή τη θέση. Σβήστε τον κινητήρα του πριονιού, αποσυνδέστε το πριόνι από την παροχή ρεύματος και χρησιμοποιήστε σφήνες για να αφαιρέσετε το πριόνι από τον κορμό του δέντρου.

Όταν χωρίζετε ένα κομμένο δέντρο σε κομμάτια, θα πρέπει να ακολουθείτε τους ακόλουθους κανόνες. Τοποθετήστε το ξύλο σε ένα πριονιστήριο ή σε βάσεις έτσι ώστε το κομμένο κομμάτι να μπορεί να πέσει ελεύθερα στο έδαφος χωρίς να μπλοκάρει το πριόνι. Εάν το πριόνι μπλοκάρει, προχωρήστε όπως περιγράφεται παραπάνω. Μην ανιζείτε το έδαφος με το αλυσόπρινο και μην αφήνετε να μολυνθεί με χώμα.

Όταν εργάζεστε σε πλαγιά, παραμένετε πάνω από το ξύλο που κόβεται κατά τη διάρκεια της εργασίας.

Όταν κόβετε ένα δέντρο που βρίσκεται υπό τάση, πρέπει να δίνεται ιδιαίτερη προσοχή και, εάν είναι δυνατόν, η εργασία αυτή πρέπει να εκτελείται από έναν εξειδικευμένο ξυλοκόπο. Όταν κόβετε ξύλο που βρίσκεται υπό τάση και υποστηρίζεται και από τα δύο άκρα, κόψτε από πάνω σε βάθος 1/3 της διαμέτρου και, στη συνέχεια, ολοκληρώστε την κοπή κόβοντας από κάτω. Εάν το ξύλο στηρίζεται μόνο στο ένα άκρο, κόψτε το κάτω μέρος του ξύλου σε βάθος 1/3 της διαμέτρου και, στη συνέχεια, ολοκληρώστε την κοπή κόβοντας από πάνω (X). Αυτό θα μειώσει τον κίνδυνο μπλοκαρίσματος του πριονιού κατά την κοπή.

ΣΥΝΤΗΡΗΣΗ ΚΑΙ ΑΠΟΘΗΚΕΥΣΗ ΠΡΟΪΟΝΤΩΝ

Προσοχή! Πριν ξεκινήσετε οποιαδήποτε από τις παρακάτω εργασίες, αποσυνδέστε το πριόνι από την παροχή ρεύματος. Τα πριόνια που τροφοδοτούνται από το ηλεκτρικό δίκτυο πρέπει να αποσυνδέονται από την πρίζα και η μπαταρία πρέπει να αποσυνδέεται από τα πριόνια που τροφοδοτούνται με μπαταρία.

Μετά από κάθε χρήση, θα πρέπει να ελέγχεται η κατάσταση του πριονιού, δίνοντας ιδιαίτερη προσοχή στη διαπερατότητα των οπών εξαερισμού.

Θα πρέπει να ελεγχθεί η διάταξη όλων των εξαρτημάτων του πριονιού. Σφίξτε τυχόν χαλαρές βιδωτές συνδέσεις. Ελέγξτε την τάση και την κατάσταση της αλυσίδας. Εάν παρατηρήσετε οποιαδήποτε ζημιά στην αλυσίδα, αντικαταστήστε την με μια καινούργια. Απαγορεύεται η χρήση αλυσοπριονιού με χαλασμένη αλυσίδα!

Μια πολύ χαλαρή αλυσίδα μπορεί να βγει από τη λάμα, γεγονός που θα μπορούσε να προκαλέσει τραυματισμό στον χειριστή. Η αλυσίδα πρέπει επίσης να είναι σωστά ακονισμένη και, επειδή αυτό απαιτεί κατάλληλη εμπειρία και εργαλεία, συνιστάται να αναθέσετε το ακόνισμα σε εξειδικευμένο σέρβις. Καθαρίστε το περίβλημα του πριονιού με ένα μαλακό, στεγνό πανί. Το περίβλημα πρέπει να καθαρίζεται από τυχόν υπολείμματα ξύλου, λάδι, γράσο και άλλους ρύπους. Επαλείψτε την αλυσίδα με ένα λεπτό στρώμα λαδιού ή συντηρητικού.

Το πριόνι πρέπει να φυλάσσεται σε σκιερό, ξηρό μέρος με επαρκή αερισμό για την αποφυγή συμπύκνωσης, με την μπαταρία αποσυνδεδεμένη και τον φορτιστή ρεύματος αποσυνδεδεμένο από την παροχή ρεύματος. Ο χώρος πρέπει να είναι απρόσιτος σε μη εξουσιοδοτημένα άτομα, ειδικά σε παιδιά. Κατά την αποθήκευση, η λάμα και η αλυσίδα θα πρέπει πάντα να προστατεύονται με κάλυμμα.

ХАРАКТЕРИСТИКИ НА ПРОДУКТА

Мини верижният трион е предназначен единствено за рязане на дърва. Благодарение на електрическото задвижване на триона е възможно рязане на закрито или в близост до сгради. Благодарение на захранването си от батерия, трионът ви позволява да работите на места, недостъпни за продукти, захранвани от електрическата мрежа. Трионът се използва за рязане на клони, подрязване на дървета и храсти. Вижният трион не е предназначен за рязане на дървета. Правилната, надеждна и безопасна работа на устройството зависи от правилната му употреба, следователно:

Преди да използвате инструмента, прочетете цялото ръководство и го запазете.

Доставчикът не носи отговорност за каквито и да е щети или наранявания, произтичащи от употребата на инструмента за цели, различни от предназначението му, или от неспазване на правилата за безопасност и препоръките на това ръководство. Използването на инструмента за цели, различни от предназначението му, също води до загуба на правата на потребителя върху гаранцията и гаранцията.

ОБОРУДВАНЕ

Трионът се доставя комплектован, но изисква сглобяване преди първа употреба. Трионът се доставя с: водач на веригата, режеща верига и капак на водещата шина с верига. Батерията и зарядната станция (зарядно устройство) са включени само в продукта YT-828113. Продукт YT-828114 се предлага без батерия и зарядно устройство.

ТЕХНИЧЕСКИ ДАННИ

Параметър	Мерна единица	Стойност
Каталожен номер		YT-828113, YT-828114
Номинално напрежение	[V DC]	18
Скорост на движение на веригата	[m/s]	5,6
Оборотата	[1/min]	3500
Дължина на водача	[mm / °]	158,5 / 6
Стълка на веригата	[mm / °]	7,62 / 0,3
Брой зъби/стъпка на зъбното колело на верижното задвижване		28 / 7,62 mm
Ширина на водещия слот	[mm / °]	1,1 / 0,043
Тегло (без батерия)	[kg]	1,3
Ниво на шум		
- Звуково налягане L_{pA}	[dB] (A)	87 ± 3
- Звукова мощност L_{WA}	[dB] (A)	95 ± 3
Вибрации a_h	[m/s ²]	2,5 ± 1,5
Батерия		
- Тип		Li-Ion
- Капацитет*	[Ah]	2
- Енергия	[Wh]	36
- Време за зареждане**	[h]	1
Зарядно устройство*		
- Входно напрежение	[V~]	200 - 240
- Честота на мрежата	[Hz]	50 / 60
- Номинален ток	[A]	2
- Изходно напрежение	[V DC]	21,5
- Изходен ток	[A]	2,2

* само за модели, оборудвани с батерия и зарядно устройство

** Посоченото време за зареждане важи само за капацитета на батерията, посочен в таблицата

Декларираната стойност на шумовите емисии е измерена с помощта на стандартен метод за изпитване и може да се използва за сравняване на един инструмент с друг. Декларираната стойност на шумовите емисии може да се използва при предварителна оценка на експозицията.

Декларираната обща стойност на вибрациите е измерена с помощта на стандартен метод за изпитване и може да се използва за сравняване на един инструмент с друг. Декларираната обща стойност на вибрациите може да се използва при предварителна оценка на експозицията.

Внимание! Емисията на вибрации по време на работа на инструмента може да се различава от декларираната стойност в зависимост от начина на употреба на инструмента.

Внимание! Мерките за безопасност за защита на оператора трябва да бъдат определени и да се основават на оценка на експозицията в реалните условия на употреба (включително всички части на работния цикъл, като например времената, когато инструментът е изключен или не работи, и времето на активиране).

ОБЩИ ПРЕДУПРЕЖДЕНИЯ ЗА БЕЗОПАСНОСТ ПРИ РАБОТА С ЕЛЕКТРОИНСТРУМЕНТИ

Внимание! Не забравяйте да прочетете всички предупреждения за безопасност, илюстрации и спецификации, предоставени с този електрически инструмент. Неспазването им може да доведе до токов удар, пожар или сериозни наранявания.

Запазете всички предупреждения и инструкции за бъдещи справки.

Терминът „електрически инструмент“, използван в предупрежденията, се отнася за всички електрически инструменти с кабел и без кабел.

Безопасност на работното място

Поддържайте работната зона добре осветена и чиста. Безпорядъкът и лошото осветление могат да причинят инциденти.

Не работете с електрически инструменти в среди с повишен риск от експлозия, съдържащи запалими течности, газове или пари. Електрическите инструменти създават искри, които могат да запалят праха или изпаренията.

Не допускате деца и странични наблюдатели на работното място. Загубата на концентрация може да доведе до загуба на контрол.

Електрическа безопасност

Щепселът на електрическия кабел трябва да съответства на контакта в стената. Не можете да модифицирате щепсела по никакъв начин. Не използвайте адаптери за щепсел със заземени електрически инструменти. Немодифициран щепсел, който пасва на контакта, ще намали риска от токов удар.

Избягвайте контакт със заземени повърхности като тръби, радиатори и хладилници. Заземяването на тялото ви увеличава риска от токов удар.

Не излагайте електрическите инструменти на валежи или влага. Попадането на вода или влага в електрическия инструмент ще увеличи риска от токов удар.

Не претоварвайте захранващия кабел. Не използвайте захранващ кабел, за да го носите, дърпате или изключвате от контакта. Избягвайте контакт на захранващия кабел с топлина, масло, остри ръбове и движещи се части. Повреден или преплетен захранващ кабел увеличава риска от токов удар.

Когато работите на открито, използвайте удължителни кабели, предназначени за употреба на открито. Използването на удължителен кабел, подходящ за употреба на открито, намалява риска от токов удар.

Ако работата с електрически инструмент във влажна среда е неизбежна, използвайте дефектнотокова защита (RCD) като защита срещу захранващо напрежение. Използването на RCD намалява риска от токов удар.

Лична безопасност

Бъдете бдителни, внимавайте какво правите и използвайте здравия разум, когато работите с електрически инструмент. Не използвайте електрически инструмент, докато сте уморени или под влиянието на наркотици, алкохол или лекарства. Дори момент на невнимание по време на работа може да доведе до сериозни телесни наранявания. **Използвайте лични предпазни средства. Винаги носете предпазни средства за очите.** Използването на лични предпазни средства, като например маски за прах, предпазни обувки против хлъзгане, каски и предпазни средства за слуха, намалява риска от сериозни наранявания.

Предотвартете случайно стартиране. Уверете се, че електрическият превключвател е в положение „изключено“, преди да свържете към източника на захранване и/или батерията, да повдигнете или пренесете електрическия инструмент. Носенето на електрически инструмент с пръст върху превключвателя или включването на електрически инструмент, докато превключвателят е в положение „включено“, може да доведе до сериозно нараняване.

Преди да включите електрическия инструмент, отстранете всички гаечни ключове, използвани за регулиране на електрическия инструмент. Ключ, оставен прикрепен към въртяща се част на инструмента, може да доведе до сериозно нараняване.

Не се протягайте и не се навеждайте твърде много. Поддържайте правилна стойка и равновесие през цялото време. Това ще улесни управлението на електрическия инструмент в случай на неочаквани ситуации по време на работа. **Облечете се подходящо. Не носете широки дрехи или бижута. Дръжте косата и дрехите си далеч от движещите се части на електрическия инструмент.** Широки дрехи, бижута или дълга коса могат да бъдат захванати от движещи се части.

Ако са предвидени устройства за свързване на съоръжения за прахоулавяне или събиране на прах, уверете се, че те са свързани и се използват правилно. Използването на прахоулавяне намалява риска от опасности, свързани с праха.

Не позволявайте на опитът, натрупан от честата употреба на инструмент, да ви доведе до невнимание и пренебрегване на правилата за безопасност. Небрежните действия могат да причинят сериозни наранявания за части от секундата.

Използване и грижа за електрически инструменти

Не претоварвайте електрическите инструменти. Използвайте подходящия електрически инструмент за избраното приложение. Правилният електрически инструмент ще осигури по-добра и по-безопасна работа, когато се използва за предназначенията му натоварване.

Не използвайте електрически инструмент, ако преклювачателят не го включва и изключва. Инструмент, който не може да се управлява с помощта на главния прекъсвач, е опасен и трябва да бъде ремонтиран.

Изключете щепсела от контакта и/или извадете батерията, ако е отделяема от електрическия инструмент, преди да правите каквито и да е настройки, да смените аксесоари или да съхранявате инструмента. Таква превантивни мерки ще предотвратят случайно включване на електрическия инструмент.

Съхранявайте инструмента на място, недостъпно за деца, и не позволявайте на лица, които не са запознати с електроинструмента или не са запознати с тези инструкции, да го използват. Електрическите инструменти са опасни в ръцете на необучени потребители.

Поддържайте електрическите инструменти и аксесоарите. Проверете инструмента за неправилно подравняване или заклиняване на движещите се части, счупване на части и всякакви други състояния, които могат да повлияят на работата на електрическия инструмент. Повредите трябва да бъдат отстранени преди употреба на електрическия инструмент. Много инциденти са причинени от лошо поддържани инструменти.

Поддържайте режещите инструменти чисти и остри. Правилно поддържаните режещи инструменти с остри ръбове е по-малко вероятно да се заклеят и са по-лесни за контролиране по време на работа.

Използвайте електрически инструменти, аксесоари, приставки и др. в съответствие с тези инструкции, като вземете предвид вида и условията на работа. Използването на инструменти за работа, различна от тази, за която са предназначени, може да доведе до опасна ситуация.

Поддържайте дръжките и повърхностите за захващане сухи, чисти и без масло и мазнини. Хлъзгавите дръжки и повърхности за захващане не позволяват безопасна работа и контрол на инструмента в опасни ситуации.

Ремонт

Ремонтирайте електрическия си инструмент само в оторизирани сервиси, като използвате само оригинални резервни части. Това ще осигури правилната безопасна работа на електрическия инструмент.

ИНСТРУКЦИИ ЗА БЕЗОПАСНОСТ ЗА МОТОРИЖНИ ТРИОНИ

Когато работите с резачка, дръжте всички части на тялото си далеч от веригата. Преди да стартирате триона, уверете се, че веригата не докосва нищо. Момент на невнимание по време на работа с верижен трион може да доведе до заплитане на дрехи или части от тялото във веригата на триона.

Винаги дръжте триона с дясната си ръка на задната дръжка, а лявата си ръка на предната дръжка. Държането на триона в грешна посока никога не трябва да се прави, тъй като това увеличава риска от нараняване.

Дръжте триона само за ръкохватките с изолирани повърхности, тъй като веригата може да се докосне до скрити кабели или собствения си ذخранващ кабел. Когато веригата влезе в контакт с проводник под напрежение, това може да доведе до зареждане на метални части, което може да причини токов удар на оператора.

Носете предпазни средства за очите. Препоръчва се също защита на слуха, главата, ръцете, краката и стъпалата. Подходящото предпазно оборудване намалява риска от нараняване поради контакт с отломки или случаен контакт с веригата.

Не работете с верижен трион на дърво, на стълба, от покрив или върху каквато и да е нестабилна опора. Работата с резачка, докато сте на дърво, може да доведе до нараняване.

Винаги поддържайте правилна стойка и работете с триона, докато стоите на неподвижна, безопасна и равна повърхност. Хлъзгава или нестабилна повърхност, като например стълба, може да доведе до загуба на равновесие или загуба на контрол над резачката.

Когато режете клон под напрежение, внимавайте за откат. Ако напрежението, съхранено в дървесните влакна, се освободи, клонът може да удари оператора и/или да причини загуба на контрол над триона.

Трябва да се внимава особено при рязане на храсти и млади дървета. Тънкият материал може да закачи веригата и да бутне триона към оператора или да го извади от равновесие.

Носете верижния трион за предната дръжка, с изключен верижен трион и далеч от тялото си. Винаги поставяйте капака на водача на веригата, когато транспортирате или съхранявате триона. Правилното държане на триона намалява вероятността от случаен контакт с движещите се части на триона.

Следвайте инструкциите за смазване, опъване на веригата и смяна на аксесоари. Неправилно опънатата или неправилно смазана верига може както да се скъса, така и да увеличи вероятността от откат към оператора.

Поддържайте дръжките сухи, чисти и без мазнини и масла. Мазните или смазани дръжки са хлъзгави и причиняват загуба на контрол над резачката.

Режете само дърва. Не използвайте триона за работа, за която не е предназначен. Например: не режете пластмаса, бетон или строителни материали, които не са от дърво. Използването на верижен трион за работа, различна от тази, за която е предназначен, може да доведе до опасни ситуации.

Тази резачка не е предназначена за рязане на дърветата. Използването на триона за работа, различна от тази, за която е предназначен, може да доведе до сериозни наранявания на оператора и околните.

Следвайте всички инструкции, когато отстранявате заседнал материал, съхранявате или обслужвате триона. Уверете се, че превключвателят е в изключено положение и батерията е изключена от инструмента. Неочакваното стартиране на триона по време на отстраняване на заседнал материал или обслужване може да доведе до сериозно нараняване.

Причини и предотвратяване на феномена на откат от оператора.

Откат към оператора може да възникне, когато върхът на водещата шина се докосне до предмет или когато режещата дървесина зашпиле триона в разреза. В определени случаи, контактът между върха на водещата шина и предмет може да предизвика бурна реакция, при която водещата шина ще се изхвърли нагоре и към оператора. Притискането на горния ръб на водещата шина в прореза може да принуди водещата шина рязко да се измести към оператора.

Всяка от тези реакции може да доведе до загуба на контрол над триона, което може да доведе до сериозно нараняване. Не разчитайте единствено на функиите за безопасност, вградени във вашия трион. Операторът на резачка трябва да предприеме няколко стъпки, за да предотврати инциденти и наранявания по време на работа.

Откатът е резултат от неправилна употреба и/или неправилни работни процедури или условия и може да бъде избегнат, като се вземат подходящи предпазни мерки, както е посочено по-долу:

Дръжте здраво хватката с двете си ръце, като палците и пръстите ви се затварят около дръжките на резачката, и позиционирайте тялото и ръцете си така, че да можете да устоите на силите на отката. Ако се вземат подходящи предпазни мерки, силите на обратния удар могат да бъдат контролирани от оператора. Не позволявайте на триона да се движи свободно.

Внимавайте да не се протягате твърде далеч и да не режете над височината на раменете. Това ще помогне за предотвратяване на случаен контакт с края на водещата шина и ще позволи по-добър контрол над триона в неочаквани ситуации.

Използвайте само резервни шини и вериги, посочени от производителя. Неправилната резервна шина и верига може да причини скъсване на веригата и/или откат.

Следвайте инструкциите на производителя за заточване и поддръжка на веригата. Намаляването на дълбочината на канала на водача на веригата може да доведе до повишена вероятност от поява на откат.

Други инструкции за безопасност

Забранено е излагането на триона на валежи или използването му в атмосфера с повишена влажност. Също така е забранено използването на верижния трион в атмосфера с повишен риск от пожар или експлозия.

По време на работа избягвайте контакт със заземени, проводими и неизолирани предмети, като тръби, радиатори и хладилници. Когато трионът не се използва, той трябва да се съхранява на сухо, заключено място, недостъпно за неупълномощени лица.

Използвайте верига за трион, която е подходяща за натоварването. Не използвайте вериги за триони, предназначени за лека или тежка работа.

Винаги носете предпазни ръкавици, когато сменяте, ремонтирате или регулирате веригата на триона.

Когато транспортирате триона, уверете се, че е изключен от източника на захранване. Трионите, захранвани от електрическата мрежа, трябва да бъдат изключени от контакта, а батерията трябва да бъде изключена от триони, захранвани от батерии. На водещата шина заедно с веригата на триона трябва да се монтира предпазител. Трионът трябва да се носи с водещата шина, обвърната назад.

Не носете трион, захранван от електрическата мрежа, държейки го за захранващия кабел. Не изключвайте щепсела от контакта, като дърпате захранващия кабел.

Избягвайте случайно стартиране на триона. Когато носите триона, докато е включен в контакта или с присъединена батерия, дръжте пръстите си далеч от превключвателя за захранване.

Винаги носете подходящо, плътно прилепнало защитно облекло.

Ако трионът е оборудван с две дръжки, винаги работете с него, като го държите с две ръце. Докато работите, закрепете хлабавите парчета дърво, за да предотвратите движението им, например като ги поставите на подлора. Избягвайте да режете дърва, поставени на земята. Избягвайте да работите с дърво, което не е закрепено, за да се предотврати движението му по време на рязане.

Хората, които ще режат с резачка за първи път, трябва поне да се упражняват в рязането на трупи, поставени върху подпори или козли за рязане.

Не дръжте триона над раменете си, докато работите. Не работете с трион, докато стоите на стълба. Заемете поза по време на работа, която не изисква да изпъвате ръцете си с пълна дължина.

Поддържайте веригата чиста. Веригата трябва да бъде заточена и смазана. Това ще осигури по-ефективна и безопасна работа. Веригата може да се заточи в специализиран сервис. Проверявайте състоянието на веригата преди всяка употреба. Ако забележите пукнатини, счупени зъби или други повреди, сменете веригата с нова, преди да започнете работа.

Ако забележите повредени или счупени части на триона. Трябва да спрете да работите или да не се занимавате с работа. Повредените компоненти трябва да бъдат сменени преди започване на работа. Трионът трябва да се използва по предназначение, трионът е само за рязане на дърво. Когато работите, внимавайте за метални елементи или камъни, които може да се намират в обработваната дървесина. Трябва да се използват само оригинални резервни части. Неизползването на оригинални резервни части може да увеличи риска от повреда и да доведе до нараняване. Трионът трябва да се ремонтира само в сервизни центрове, оторизирани от производителя. Използване на оригинални резервни части. Това ще сведе до минимум риска от инциденти и повреди на оборудването.

Инструкции за безопасност при зареждане на батерията

Внимание! Преди зареждане се уверете, че корпусът, кабелът и щепселът на зарядното устройство не са напукани или повредени. Забранено е използването на дефектна или повредена зарядна станция и захранващ блок! Само предоставената зарядна станция и захранващ блок могат да се използват за зареждане на батериите. Използването на друг източник на захранване може да причини пожар или повреда на инструмента. Батерията може да се зарежда само в затворено, сухо помещение, защитено от достъп на неупълномощени лица, особено деца. Не използвайте зарядната станция и захранването без постоянен надзор от възрастен! Ако трябва да напуснете помещението, където се извършва зареждането, изключете зарядното устройство от електрическата мрежа, като изключите захранващия кабел от контакта. Ако от зарядното устройство се отделя дим, подозрителна миризма и др., незабавно изключете щепсела на зарядното устройство от контакта!

Бормашината/винтовертът се доставя с незаредена батерия, следователно преди започване на работа тя трябва да се зареди съгласно описаната по-долу процедура, като се използва включения захранващ блок и зарядна станция. Литиево-йонните батерии не проявяват така наречения „ефект на паметта“, което ви позволява да ги презареждате по всяко време. Въпреки това се препоръчва батерията да се разрежда по време на нормална работа и след това да се зареди до пълен капацитет. Ако поради естеството на работата не е възможно батерията да се третира по този начин всеки път, това трябва да се прави поне на всеки няколко или десетина работни цикъла. В никакъв случай не бива да се разреждат батериите чрез късо съединение на електродите, тъй като това ще причини необратими щети! Също така не трябва да проверявате състоянието на зареждане на батерията, като късо съединявате електродите и проверявате за искри.

Съхранение на батерията

За да удължите живота на батерията, осигурете подходящи условия за съхранение. Батерията издържа приблизително 500 цикъла на зареждане-разреждане. Батерията трябва да се съхранява при температура между 0 и 30 градуса по Целзий и относителна влажност 50%. За да съхранявате батерията за по-дълъг период от време, тя трябва да бъде заредена до приблизително 70% от капацитета си. Ако се съхранява за по-дълъг период от време, батерията трябва да се зарежда периодично, веднъж годишно. Не презареждайте батерията, тъй като това ще съкрати живота ѝ и може да причини необратими щети.

По време на съхранение батерията постепенно ще се разрежда поради теч. Процесът на саморазреждане зависи от температурата на съхранение, колкото по-висока е температурата, толкова по-бърз е процесът на разреждане. Ако батериите не се съхраняват правилно, може да възникне изтичане на електролит. В случай на теч, обезопасете мястото на теч с неутрализиращ агент, в случай на контакт на електролита с очите, изплакнете обилно очите с вода и след това незабавно потърсете медицинска помощ. **Забранено е използването на инструмент с повредена батерия.**

Когато батерията е напълно износена, тя трябва да бъде занесена в специализиран пункт за изхвърляне на отпадъци.

Транспортиране на батерии

Литиево-йонните батерии се третират като опасни материали по закон. Потребителят на инструмента може да транспортира инструмента само с батерията и батериите по суша. Не е необходимо да се изпълняват допълнителни условия. Ако транспортът се възлага на трети страни (напр. доставка с куриер), трябва да се спазват разпоредбите относно транспорта на опасни материали. Моля, свържете се с подходящо квалифицирано лице по този въпрос преди изпращане. Забранено е транспортирането на повредени батерии. По време на транспортиране, демонтираните батерии трябва да се извадят от инструмента, а откритите контакти да се защитят, напр. покрити с изолационна лента. Закрепете батериите в опаковката, така че да не се местят вътре в нея по време на транспортиране. Трябва да се спазват и националните разпоредби относно транспортирането на опасни материали.

Зареждане на батерията (XI)

Поставете батерията в гнездото на зарядното устройство.

Свържете зарядното устройство към контакта на стената.

Близко до гнездото за батерията има индикаторна светлина, която показва работата на зарядното устройство, както е описано в таблицата „Индикатор за работа на зарядното устройство“. След като зареждането приключи, изключете зарядното устройство от контакта. Плъзнете батерията от зарядната станция, като натиснете и задържите бутона за заключване на батерията, след което плъзнете батерията от слота на зарядното устройство.

СИГНАЛ ЗА РАБОТА НА ЗАРЯДНОТО УСТРОЙСТВО

YT-828498, YT-828499

Зелен цвят	Червен цвят	Работен статус
непрекъсната светлина		чакане за зареждане
	непрекъсната светлина	качане
непрекъсната светлина		батерията е заредена

YT-828500, YT-828501, YT-828502, YT-828503, YT-828504

Зелен цвят	Жълт цвят*	Червен цвят	Работен статус
			чакане за зареждане
пулсиращ			качане
непрекъсната светлина			батерията е заредена
		пулсиращ	прегриване на батерията
		непрекъсната светлина	повредена батерия
	пулсиращ		прегриване на зарядното устройство
	непрекъсната светлина		повредено зарядно устройство

* само за модел с каталожен номер YT-828502

Захранваща батерия

Само една от следните литиево-йонни батерии YATO 18 V може да се използва за захранване: YT-828461, YT-828462, YT-828463, YT-828464, YT-828465, които могат да се зареждат само със зарядни устройства YATO: YT-828498, YT-828499, YT-828500, YT-828501, YT-828502, YT-828503, YT-828504. Забранено е използването на други батерии с различно номинално напрежение, които не пасват в слота за батерии на устройството. Забранено е модифицирането на контакта и/или батерията, за да паснат един на друг.

Поставете батерията в контакта за захранване с контактите, обърнати към вътрешността на инструмента, докато заключващото се устройство на батерията щракне (IV). Уверете се, че батерията не се изплъзва по време на работа. За да изключите батерията, натиснете и задръжте фиксатора и плъзнете батерията от корпуса на инструмента.

ПРОДУКТ ОБСЛУЖВАНЕ**Подготовка на триона за работа**

Внимание! Преди всички операции по сглобяване и регулиране, изключете триона от захранването. Батерията трябва да бъде извадена от устройството.

Преди първа употреба, водещата шина и веригата на триона трябва да бъдат монтирани.

Завъртете заключващото копче и свалете страничния капак.

Монтирайте водещата шина и веригата, както е показано на снимка (II).

Уверете се, че веригата и водещата шина са монтирани в правилната посока. Посоката на веригата е видима на корпуса след отстраняване на страничния капак. Остриетата на звената на веригата трябва да сочат в същата посока като звената, видими на корпуса на триона.

Все още не е необходимо да опъвате веригата, но трябва да се уверите, че веригата влиза в слота на водещата шина и в зъбите на задвижващото зъбно колело. Монтирайте страничния капак и затегнете заключващата дръжка (III), но не блокирайте движението на водещата релса. Регулирайте опъването на веригата, като завъртите заключващото копче (III). Завъртането на винта по посока на часовниковата стрелка увеличава опъването на веригата, завъртането на винта обратно на часовниковата стрелка намалява опъването на веригата.

Проверете опъването на веригата. За да направите това, издърпайте веригата от водещата шина (III). По време на този тест веригата в точката на задържане трябва да се издига над водещата шина с 3 до 4 мм. Ако веригата е твърде стегната или твърде хлабава, разхлабете леко заключващия бутон и регулирайте отново опъването на веригата. Опъването на веригата трябва да се проверява на всеки 10 минути работа на триона.

Преди да свържете триона към захранването, проверете техническото му състояние. Ако се открият повреди, е забранено да се свързва към захранването, преди повредата да бъде отстранена.

Смазване на веригата

Трионът няма резервоар за масло за смазване на веригата, следователно на всеки 15-20 минути работа трябва да спрете работата, да извадите батерията от инструмента, да демонтирате страничния панел, да почистите веригата и да нанесете масло върху звената, например с помощта на маслен контейнер.

За смазване на веригата и механизмите на триона използвайте само масло, предназначено за такива приложения. Използвано моторно масло не трябва да се използва за смазване. Той не изпълнява функцията си, което може да доведе до повреда на механизма на триона.

Подготовка на работното място

Преди да започнете да режете с резачка, работната зона трябва да бъде правилно подготвена, за да се сведе до минимум рискът от опасности, съпътстващи работата с резачка. Трябва да се гарантира, че на работното място има само упълномощени лица.

Не започвайте работа по време на валежи или при висока влажност на въздуха, напр. мъгла.

Трябва да се носят защитно облекло и лични предпазни средства.

Преди да започнете рязането, дървеният материал трябва да бъде тестван в безопасни условия, например на естакада. Избягвайте рязане на жици, млади дървета и дървени греди.

Не стъпвайте върху дървото, което ще се реже.

Стартиране на триона

Свалете капака от шината и веригата.

Хванете дръжката с дясната си ръка и поставете лявата си ръка върху гумираната част на корпуса.

Уверете се, че горният капак е свален.

Уверете се, че водещата шина и веригата не са в контакт с никакъв предмет или повърхност.

Натиснете бутона за заключване на превключвателя на дръжката с палец и го задръжте в това положение (V).

Натиснете превключвателя и го задръжте в това положение (V). Бутонът за заключване може да се освободи.

Преди рязане, изчакайте двигателят да достигне пълна скорост и се уверете, че веригата се движи плавно по водещата шина. Ако чувате някакви необичайни звуци или усетите вибрации, незабавно изключете триона, като освободите превключвателя.

За да изключите триона, освободете натиска върху превключвателя.

След като веригата спре, трионът трябва да се изключи от захранването и да се обслужи.

Работа с резачка

Лицата, които възнамеряват да работят с резачка за първи път, трябва да се консултират относно работата и безопасността с квалифициран оператор на резачка, преди да започнат работа. Първата работа с резачката трябва да се състои в рязане на подготвени трупи, поставени в козлата за рязане.

По време на работа е необходимо да се спазват основните правила за безопасност на труда. Трябва да се вземе предвид и възможността трионът да се отблъсне обратно към оператора. Трионът може да се отскочи назад към оператора, ако веригата на триона срещне съпротивление.

За да сведете до минимум този риск, трябва:

Обърнете внимание на положението на горната част на водещата шина при рязане. Не режете с горната четвърт на водещата шина (VI).

Режете само с веригата, която се плъзга по долната част на водещата шина.

Използвайте само работеща резачка върху дървесината, която ще се реже. Не стартирайте триона, след като сте го поставили върху обработваната дървесина.

Не повдигайте триона на височината на раменете или по-високо, докато работите (VII).

Не стойте в равнината на рязане. Това ще намали риска от нараняване в случай на откат на триона (VIII).

Винаги дръжте триона с две ръце, когато работите.

Уверете се, че веригата е винаги остра и правилно опъната.

ПОЛЕЗНИ СЪВЕТИ ПРИ РАБОТА С ТРИОН

Когато режете, трябва да заемете удобна позиция и да си осигурите пълна свобода на движение.

Когато отрязвате клони и клонове, те не трябва да се режат директно при ствола, а на разстояние около 15 см от ствола. Трябва да се направят два разреза на дълбочина 1/3 от диаметъра на клона, на разстояние приблизително 8 см един от друг. Едната се реже отдолу, другата отгоре. След това направете разрез в клоната точно до ствола на дълбочина, равна на 1/3 от диаметъра на клона. Завършете рязането, като отрежете клоната точно над ствола. Клоните не трябва да се режат отдолу (IX).

Ако трионът се заклещи по време на рязане, никога не го оставяйте с работещ двигател в това положение. Изключете двигателя на триона, изключете го от захранването и използвайте клинове, за да го извадите от ствола на дървото.

При разделяне на отсечено дърво на парчета трябва да се спазват следните правила. Поставете дървото върху стойка за рязане или други подобни, така че отрязаното парче да може да падне свободно на земята, без да засядне триона. Ако трионът се заклещи, продължете както е описано по-горе. Не докосвайте земята с верижния трион и не позволявайте тя да се замърси с пръст.

Когато работите на наклон, стойте над дървесината, която ще режете, докато работите.

При рязане на дърво, което е под напрежение, трябва да се внимава особено и, ако е възможно, тази задача трябва да се извърши от квалифициран дървосекач. Когато режете дърво, което е под напрежение и е поддържано от двата края, режете отгоре до дълбочина 1/3 от диаметъра, след което завършете рязането, като режете отдолу. Ако дървото е подпряно само от единия край, отрежете през долната част на дървото до дълбочина 1/3 от диаметъра, след което завършете рязането, като режете отгоре (X). Това ще намали риска от заклещване на триона по време на рязане.

ПОДДРЪЖКА И СЪХРАНЕНИЕ НА ПРОДУКТА

Внимание! Преди да започнете която и да е от описаните по-долу операции, изключете триона от захранването. Трионите, захранвани от електрическата мрежа, трябва да бъдат изключени от контакта, а батерията трябва да бъде изключена от триони, захранвани от батерии.

След всяка употреба състоянието на триона трябва да се проверява, като се обърне специално внимание на проходимостта на вентилационните отвори.

Трябва да се провери разположението на всички компоненти на триона. Затегнете всички разхлабени винтови съединения. Проверете опъването и състоянието на веригата. Ако забележите някаква повреда по веригата, сменете я с нова. Забранено е използването на резачка с повредена верига!

Твърде хлабава верига може да се откачи от водещата шина, което може да доведе до нараняване на оператора. Веригата също трябва да бъде правилно заточена и тъй като това изисква подходящ опит и инструменти, се препоръчва заточването да се извърши от специализиран сервис. Почистете корпуса на триона с мека, суха кърпа. Корпусът трябва да се почисти от всякакви дървени остатъци, масло, мазнини и други замърсители. Покрийте веригата с тънък слой масло или консервант.

Трионът трябва да се съхранява на сенчесто, сухо място с адекватна вентилация, за да се предотврати кондензация, с изключена батерия и изключено зарядно устройство от захранването. Мястото трябва да бъде недостъпно за неупълномощени лица, особено за деца. По време на съхранение шината и веригата трябва винаги да бъдат защитени с капак.

DESCRIÇÃO DO PRODUTO

A mini motosserra é apenas para cortar madeira. Devido ao acionamento elétrico da serra, é possível cortar dentro de casa ou perto de edifícios. Graças ao seu funcionamento sem fios, a serra permite-lhe trabalhar em locais inacessíveis aos produtos alimentados pela rede. A motosserra é usada para cortar ramos, podar árvores e arbustos. A motosserra não é usada para cortar árvores. O funcionamento correto, confiável e seguro do instrumento depende do funcionamento adequado, portanto:

Antes de trabalhar com a ferramenta, leia todo o manual e guarde-o.

O fornecedor não é responsável por quaisquer danos ou lesões resultantes da utilização da ferramenta para fins diferentes dos pretendidos, incumprimento das normas de segurança e recomendações deste manual. O uso da ferramenta para outros fins que não o pretendido também resulta na perda dos direitos do usuário à garantia e garantia.

EQUIPAMENTOS

A motosserra é entregue completa, mas requer montagem antes do primeiro uso. A serra é fornecida com um guia de corrente, uma corrente de corte e um protetor de barra de corrente. A bateria e a estação de carregamento (carregador) estão equipadas apenas com o YT-828113. O YT-828114 é oferecido sem bateria e carregador.

ESPECIFICAÇÕES

Parâmetro	Unidade de medida	Valor
Número da peça		YT-828113, YT-828114
Tensão	[V DC]	18
Velocidade da corrente	[m/s]	5,6
Volume de negócios	[1/min]	3500
Comprimento da guia	[mm / °]	158,5 / 6
Passo em cadeia	[mm / °]	7,62 / 0,3
Número de dentes da roda dentada de acionamento da corrente / passo		28 / 7,62 mm
Largura da ranhura guia	[mm / °]	1,1 / 0,043
Peso (sem bateria)	[kg]	1,3
Ruído		
- Pressão sonora L_{pA}	[dB] (A)	87 ± 3
- Potência sonora L_{wA}	[dB] (A)	95 ± 3
Vibração a_h	[m/s ²]	2,5 ± 1,5
Acumulador		
- Tipo		Li-Ion
- Capacidade*	[Ah]	2
- Energia	[Wh]	36
- Tempo de carregamento**	[h]	1
Carregador*		
- Tensão de entrada	[V~]	200 - 240
- Frequência da rede	[Hz]	50 / 60
- Corrente nominal	[A]	2
- Tensão de saída	[V DC]	21,5
- Corrente de saída	[A]	2,2

* apenas em modelos equipados com bateria e carregador

** o tempo de carregamento é apenas para a bateria com a capacidade listada na tabela

O valor declarado das emissões sonoras foi medido utilizando um método de ensaio normalizado e pode ser utilizado para comparar uma ferramenta com outra. O valor de emissão sonora declarado pode ser utilizado na avaliação inicial da exposição. O valor de vibração total alegado foi medido usando um método de teste padrão e pode ser usado para comparar uma ferramenta com outra. O valor total de vibração declarado pode ser utilizado na avaliação inicial da exposição.

Observação! A emissão de vibrações durante o funcionamento da ferramenta pode diferir do valor declarado, dependendo da forma como a ferramenta é utilizada.

Observação! Devem ser definidas medidas de segurança para proteger o operador, baseadas numa avaliação da exposição nas condições reais de utilização (incluindo todas as partes do ciclo de trabalho, tais como o tempo em que a ferramenta está desligada ou em marcha lenta sem carga e o tempo de ativação).

AVISOS GERAIS DE SEGURANÇA PARA FERRAMENTAS ELÉTRICAS

Atenção! Certifique-se de que lê todos os avisos de segurança, ilustrações e especificações fornecidos com esta ferramenta elétrica. O não cumprimento destas diretrizes pode levar a choque elétrico, incêndio ou ferimentos graves.

Guarde todos os avisos e instruções para referência futura.

O termo „ferramenta elétrica” utilizado nos avisos refere-se a todas as ferramentas elétricas, com ou sem fios.

Segurança no local de trabalho

Mantenha a área de trabalho bem iluminada e limpa. A desordem e a má iluminação podem causar acidentes.

Não opere ferramentas elétricas em um ambiente com risco aumentado de explosão contendo líquidos, gases ou vapores inflamáveis. As ferramentas elétricas geram faíscas que podem inflamar poeiras ou fumos.

As crianças e as pessoas estranhas ao tratamento não devem ser autorizadas a entrar no local de trabalho. A perda de concentração pode causar uma perda de controle.

Segurança elétrica

A ficha do cabo elétrico deve corresponder à tomada. Você não deve modificar o plugin de forma alguma. Não utilize adaptadores de ficha com ferramentas elétricas ligadas à terra. Uma ficha não modificada que se encaixa na tomada reduz o risco de choque elétrico.

Evite o contato com superfícies aterradas, como tubos, radiadores e geladeiras. Aterrar o corpo aumenta o risco de choque elétrico.

Não exponha as ferramentas elétricas à precipitação ou humidade. A água e a humidade que entram na ferramenta elétrica aumentam o risco de choque elétrico.

Não sobrecarregue o cabo de alimentação. Não utilize o cabo de alimentação para transportar, puxar ou desligar a ficha da tomada. Evite o contacto do cabo de alimentação com calor, óleos, arestas vivas e peças móveis. Danos ou emaranhamento do cabo de alimentação aumentam o risco de choque elétrico.

Para a operação ao ar livre, use cabos de extensão projetados para operação ao ar livre. A utilização de um cabo de extensão concebido para utilização no exterior reduz o risco de choque elétrico.

No caso de a utilização da ferramenta elétrica em ambiente húmido ser inevitável, deve ser utilizado um dispositivo de corrente residual (RCD) como proteção contra a tensão de alimentação. A utilização de DMCR reduz o risco de choque elétrico.

Segurança pessoal

Mantenha-se alerta, preste atenção ao que está a fazer e use o bom senso ao trabalhar com a ferramenta elétrica. Não opere a ferramenta elétrica enquanto estiver cansado ou sob a influência de drogas, álcool ou medicação. Mesmo um momento de desatenção durante o trabalho pode levar a ferimentos pessoais graves.

Utilizar equipamento de proteção individual. Use sempre proteção ocular. A utilização de equipamento de proteção individual, como máscaras antipoeira, calçado de segurança antiderrapante, capacetes e proteção auditiva, reduz o risco de ferimentos pessoais graves.

Evite o arranque acidental. Certifique-se de que o interruptor elétrico está na posição „desligado” antes de ligar à fonte de alimentação e/ou bateria, pegar ou transportar a ferramenta elétrica. Carregar a ferramenta elétrica com o dedo no interruptor ou ligar a ferramenta elétrica enquanto o interruptor está na posição „ligada” pode causar ferimentos graves.

Remova todas as chaves e outras ferramentas que tenham sido usadas para ajustar a ferramenta elétrica antes de ligá-la. Uma chave deixada em partes rotativas da ferramenta pode levar a ferimentos graves.

Não chegue ou incline-se muito longe. Mantenha uma postura e equilíbrio adequados em todos os momentos. Isto facilitará o controlo da ferramenta elétrica em caso de situações inesperadas durante o trabalho.

Vista-se adequadamente. Não use roupas largas ou joias. Mantenha o cabelo e a roupa afastados das partes móveis da ferramenta elétrica. Roupas largas, joias ou cabelos longos podem ser capturados em partes móveis.

Se o equipamento for concebido para a extração ou recolha de pó, certifique-se de que estão ligados e são utilizados corretamente. A utilização da extração de poeiras reduz o risco de perigos de poeiras.

Não deixe que a experiência adquirida com o uso frequente da ferramenta cause descuido e desconhecimento das regras de segurança. Uma ação descuidada pode causar lesões graves em uma fração de segundo.

Utilização e Cuidados a Ter com a Ferramenta Elétrica

Não sobrecarregue a ferramenta elétrica. Use a ferramenta elétrica correta para a aplicação. A ferramenta elétrica certa garantirá uma operação melhor e mais segura quando usada para a carga projetada.

Não utilize a ferramenta elétrica a menos que o interruptor elétrico permita ligá-la e desligá-la. Uma ferramenta que não pode ser controlada por um interruptor de rede é perigosa e deve ser reparada.

Desligue a ficha da tomada e/ou remova a bateria se for destacável da ferramenta elétrica antes de ajustar, mudar de acessórios ou guardar a ferramenta. Tais medidas preventivas evitarão a ligação acidental da ferramenta elétrica.

Mantenha a ferramenta fora do alcance das crianças, não permita que pessoas não familiarizadas com o funcionamento da ferramenta elétrica ou com estas instruções operem a ferramenta elétrica. As ferramentas elétricas são perigosas nas mãos de utilizadores não treinados.

Mantenha ferramentas elétricas e acessórios. Inspeção a ferramenta quanto a incompatibilidades ou congestionamentos nas peças móveis, danos às peças e qualquer outra condição que possa afetar o funcionamento da ferramenta elétrica. Os danos devem ser reparados antes de utilizar a ferramenta elétrica. Muitos acidentes são causados por ferramentas mantidas indevidamente.

Mantenha as ferramentas de corte limpas e afiadas. Ferramentas de corte com manutenção adequada com bordas afiadas têm menos probabilidade de emperrar e são mais fáceis de controlar durante a operação.

Utilize ferramentas elétricas, acessórios, ferramentas montadas na pastilha, etc., de acordo com estas instruções, tendo em conta o tipo e as condições de funcionamento. A utilização de ferramentas para trabalhos diferentes das concebidas pode resultar numa situação perigosa.

Mantenha as pegas e superfícies de aderência secas, limpas e livres de óleo e gordura. As pegas escorregadias e as superfícies de prensão não permitem que a ferramenta seja manuseada e controlada com segurança em situações perigosas.

Reparação

Repare a sua ferramenta elétrica apenas em oficinas autorizadas utilizando apenas peças sobresselentes originais. Isso garantirá a segurança adequada da ferramenta elétrica.

INSTRUÇÕES DE SEGURANÇA PARA MOTOSSERRAS

Ao trabalhar com uma motosserra, mantenha todas as partes do seu corpo longe da corrente. Antes de ligar a motosserra, certifique-se de que a corrente não está em contacto com nada. Um momento de desatenção ao trabalhar com a motosserra pode fazer com que roupas ou partes do corpo fiquem enroscadas na motosserra.

Segure sempre a motosserra pela pega traseira com a mão direita e a pega dianteira pela mão esquerda. Segurar a motosserra de forma oposta nunca deve acontecer, pois aumenta o risco de lesões.

Segure a motosserra apenas pelas pegas com uma superfície isolada, pois a corrente pode entrar em contacto com um cabo oculto ou com o seu próprio cabo de alimentação. Uma corrente em contato com um fio vivo também pode causar peças metálicas vivas, o que pode causar um choque elétrico no operador.

Use proteção ocular. Proteção auditiva, cabeça, braços, pernas e pés também são recomendados. Um equipamento de proteção adequado reduz o risco de lesões devido ao contacto com resíduos ou ao contacto acidental com a corrente.

Não trabalhe a motosserra numa árvore, numa escada, num telhado ou em qualquer suporte instável. Trabalhar com a motosserra em uma árvore pode resultar em lesões.

Mantenha sempre uma postura adequada e trabalhe com a motosserra em pé sobre uma superfície imóvel, segura e nivelada. Uma superfície escorregadia ou instável, como uma escada, pode resultar em perda de equilíbrio ou perda de controlo da motosserra.

Ao cortar um galho alto, deve-se ter cuidado antes de chutar. Se a tensão acumulada nas fibras de madeira for liberada, o ramo pode atingir o operador e/ou privar a serra de controle.

Deve ter-se especial cuidado ao cortar arbustos e árvores jovens. O material esguio pode agarrar a corrente e empurrar a motosserra em direção ao operador ou desequilibrá-lo.

Carregue a motosserra pela pega dianteira, desligada e afastada da carroçaria. Encaixe sempre o protetor da guia da corrente ao transportar ou armazenar a motosserra. Segurar corretamente a motosserra reduz a probabilidade de contacto acidental com partes móveis da motosserra.

Siga as instruções de lubrificação, tensionamento da corrente e substituição de acessórios. Uma corrente incorretamente tensionada ou lubrificada incorretamente pode quebrar e aumentar a chance de retrocesso para o operador.

Mantenha as alças secas, limpas e livres de gordura e óleo. As pegas gordurosas ou revestidas de graxa são escorregadias e fazem com que você perca o controle da sua motosserra.

Corte apenas madeira. Não utilize a motosserra para trabalhos a que não se destinava. Por exemplo: não corte plástico, concreto ou materiais de construção que não sejam de madeira. A utilização de uma motosserra para trabalhos diferentes dos previstos pode resultar em situações perigosas.

Esta motosserra não foi concebida para o abate de árvores. A utilização da motosserra para trabalhos diferentes dos previstos pode causar ferimentos graves ao operador e às pessoas estranhas ao tratamento.

Siga todas as instruções ao limpar o material encravado, armazenar ou fazer a manutenção da motosserra. Certifique-se de que o interruptor está na posição desligada e que a bateria está desligada da ferramenta. O arranque inesperado da motosserra durante a limpeza do material congestionado ou a manutenção pode resultar em ferimentos graves.

Causas e prevenção do salto do operador.

O retorno em direção ao operador pode ocorrer quando a extremidade da cerca entra em contato com um objeto ou quando a madeira que está sendo cortada encrava a serra no kerf. Em alguns casos, o contato entre a extremidade da guia e o objeto pode causar uma reação violenta que bate a guia para cima e em direção ao operador. Um congestionamento no kerf da borda superior da cerca pode apontar bruscamente a cerca para o operador.

Qualquer uma destas reações pode fazer com que perca o controle da motosserra, o que pode resultar em ferimentos graves. Não confie apenas nos componentes de segurança incorporados na motosserra. O operador de motosserra deve tomar várias medidas para evitar acidentes e lesões no trabalho.

O retrocesso em relação ao operador é o resultado de mau uso e/ou procedimentos ou condições operacionais incorretas e pode ser evitado tomando as precauções apropriadas listadas abaixo:

Mantenha um aperto firme em ambas as mãos com os polegares e dedos fechando em torno das alças da motosserra, a posição do seu corpo e braços deve permitir que você resista às forças geradas durante a contratação. Se forem tomadas as devidas precauções, as forças de ricochete podem ser controladas pelo operador. Não permita que a motosserra se mova livremente.

Não chegue muito longe e corte acima da altura dos ombros. Isso ajudará a evitar que a extremidade da cerca toque involuntariamente e permitirá que você tenha um melhor controle da serra em situações inesperadas.

Utilize as substituições de barras e correntes apenas conforme especificado pelo fabricante. A substituição incorreta da barra e da corrente pode causar quebra da corrente e/ou retrocesso.

Siga as instruções do fabricante para afiar e manter a corrente. Reduzir a profundidade do sulco da guia da corrente pode levar a uma maior probabilidade de retrocesso.

Outras instruções de segurança

É proibido expor a motosserra à precipitação e utilizá-la numa atmosfera de aumento da humidade. Também é proibido usar a motosserra em uma atmosfera com risco aumentado de incêndio ou explosão.

Evite o contato com objetos aterrados, condutores e não isolados, como tubos, aquecedores ou geladeiras durante a operação. Quando a motosserra não está em uso, ela deve ser armazenada em um local seco e trancado, fora do alcance de pessoas de fora.

Use uma corrente de corte adequada para a carga. Não use correntes de corte projetadas para trabalhos leves, pesados.

Use sempre luvas de proteção ao substituir, reparar e ajustar a corrente da serra.

Ao transportar a motosserra, certifique-se de que está desligada da fonte de alimentação. As motosserras operadas pela rede elétrica devem ser desconectadas da tomada, a bateria deve ser desconectada das motosserras operadas por bateria. Deve ser instalado um protetor na barra da corrente de corte. Carregue a serra com a guia virada para trás.

Não mova a motosserra alimentada pela rede elétrica pelo cabo de alimentação. Não desligue a ficha da tomada puxando o cabo de alimentação.

Evite ligar a motosserra acidentalmente. Ao mover a motosserra conectada à rede ou com uma bateria conectada, mantenha os dedos longe do interruptor de energia.

Use sempre vestuário de proteção adequado e bem ajustado.

Se a serra tiver duas hastes, trabalhe sempre com a serra com as duas mãos. Durante o trabalho, fixe pedaços de madeira soltos para evitar que se movam, por exemplo, colocando-os num cavalete. Evite cortar madeira colocada no chão. Evite trabalhar com madeira que não esteja protegida contra o movimento durante o corte.

As pessoas que vão cortar com uma motosserra pela primeira vez devem, pelo menos, praticar o corte de troncos colocados em cavaletes ou cavaletes.

Não segure a motosserra acima dos ombros durante a operação. Não trabalhe a motosserra enquanto estiver de pé numa escada. Adote uma postura tal durante o trabalho que não há necessidade de esticar os braços até o comprimento total.

Mantenha a corrente limpa. A corrente deve ser afiada e lubrificada. Tal garantirá um trabalho mais eficiente e seguro. A cadeia pode ser afiada num serviço especializado. Antes de cada utilização, verifique o estado da cadeia. Se forem encontradas fissuras, dentes partidos ou qualquer outro dano, a corrente deve ser substituída por uma nova antes de iniciar o trabalho.

Se algum componente danificado ou quebrado da motosserra for encontrado. Deve parar ou não trabalhar. Os componentes danificados devem ser substituídos antes do início da operação.

A serra deve ser usada como pretendido, a serra é usada apenas para cortar madeira. Ao trabalhar, tenha cuidado com peças metálicas ou pedras que possam estar na madeira a ser processada.

Só devem ser utilizadas peças sobresselentes originais. A não utilização de peças sobresselentes genuínas pode aumentar o risco de falha e causar danos pessoais.

A motosserra só deve ser reparada em serviços autorizados pelo fabricante. Com peças de reposição originais. Isso minimizará o risco de acidentes e danos ao equipamento.

Instruções de segurança de carregamento da bateria

Observação! Antes de carregar, certifique-se de que o corpo, o cabo e a ficha do adaptador CA estão livres de fissuras e danos. É proibido usar uma estação de carregamento e fonte de alimentação com defeito ou danificada! Apenas a estação de carregamento e o adaptador de corrente fornecidos na embalagem podem ser utilizados para carregar as baterias. Usar uma fonte de alimentação diferente pode causar um incêndio ou destruir a ferramenta. A bateria só deve ser carregada numa sala fechada e seca, protegida de acessos não autorizados, especialmente crianças. Não utilize a estação de carregamento e o adaptador de corrente sem supervisão constante de um adulto! Se precisar de sair da sala de carregamento, desligue o carregador da fonte de alimentação removendo a fonte de alimentação da tomada. Em caso de fumaça saindo do carregador, cheiro suspeito, etc. Retire imediatamente o carregador da tomada!

O aparafusador é fornecido com uma bateria não carregada, portanto, carregue-o de acordo com o procedimento descrito abaixo

usando a fonte de alimentação e a estação de carregamento fornecidas antes de iniciar o trabalho. As baterias Li-Ion (ion de lítio) não têm o chamado „efeito memória”, que permite que elas sejam recarregadas a qualquer momento. No entanto, recomenda-se descarregar a bateria durante o funcionamento normal e, em seguida, carregá-la até à capacidade total. Se, devido à natureza do trabalho, não for possível tratar a bateria desta forma todas as vezes, deve ser feito pelo menos a cada poucos ou vários ciclos de trabalho. Em nenhuma circunstância as baterias devem ser descarregadas por curto-circuito dos elétrodos, pois isso causa danos irreparáveis! Também é proibido verificar o estado de carga da bateria encurtando os elétrodos e verificando a existência de faíscas.

Armazenamento de bateria

Para prolongar a vida útil da bateria, é importante garantir condições de armazenamento adequadas. A bateria dura cerca de 500 ciclos de „carga-descarga”. A bateria deve ser armazenada numa faixa de temperatura de 0 a 30 graus Celsius, com uma humidade relativa de 50%. Para armazenar a bateria por um longo período de tempo, ela deve ser carregada até aproximadamente 70% da capacidade. Para um armazenamento mais longo, a bateria deve ser recarregada periodicamente, uma vez por ano. Não descarregue excessivamente a bateria, pois isso encurtará a sua vida útil e poderá causar danos irreparáveis.

Durante o armazenamento, a bateria descarregará gradualmente devido a vazamentos. O processo de descarga espontânea depende da temperatura de armazenamento, quanto maior a temperatura, mais rápido o processo de descarga. Se as baterias forem armazenadas indevidamente, pode ocorrer fuga de eletrólitos. Em caso de fuga, proteja a fuga com um agente neutralizante, em caso de contacto com os olhos, lave abundantemente os olhos com água e, em seguida, procure assistência médica imediata. **É proibido usar a ferramenta com uma bateria defeituosa.**

Se a bateria estiver completamente desgastada, deve ser levada a um ponto especializado que trate da eliminação deste tipo de resíduos.

Manuseamento de Baterias

As baterias de iões de lítio são tratadas como materiais perigosos de acordo com os regulamentos legais. O usuário da ferramenta pode transportar a ferramenta com a bateria e as próprias baterias por terra. Nesse caso, não é necessário preencher quaisquer condições adicionais. Se tiver um transporte contratado a terceiros (por exemplo, envio por transportadora), deve cumprir os regulamentos para o transporte de materiais perigosos. Antes do envio, deve contactar uma pessoa com qualificações adequadas.

É proibido transportar baterias danificadas. Para o transporte, as baterias desmontadas devem ser removidas da ferramenta, os contactos expostos devem ser fixados, por exemplo, selados com fita isolante. Fixe as pilhas na embalagem de modo a que não se movam no interior da embalagem durante o transporte. As regulamentações nacionais sobre o transporte de matérias perigosas também devem ser observadas.

Carregar a bateria (X1)

Insira a bateria na tomada do carregador.

Ligue o carregador a uma tomada.

Perto da tomada da bateria existe uma luz de aviso que indica o funcionamento do carregador descrito na tabela „Sinalizando o funcionamento do carregador”. Quando o carregamento estiver concluído, puxe a ficha do adaptador de corrente para fora da tomada. Deslize a bateria para fora da estação de carregamento premindo e mantendo premido o botão de fecho da bateria e, em seguida, deslize a bateria para fora da ranhura do carregador.

SINALIZANDO A OPERAÇÃO DO CARREGADOR

YT-828498, YT-828499

Verde	Vermelho	Situação do Emprego
Luz contínua		à espera de carregamento
	Luz contínua	carregando
Luz contínua		bateria recarregável

YT-828500, YT-828501, YT-828502, YT-828503, YT-828504

Verde	Amarelo*	Vermelho	Situação do Emprego
			à espera de carregamento
Pulsção			carregando
Luz contínua			bateria recarregável
		Pulsção	superaquecimento da bateria
		Luz contínua	bateria danificada
	Pulsção		sobreaquecimento do carregador
	Luz contínua		carregador danificado

* apenas no número de modelo YT-828502

Bateria de alimentação

Apenas uma das seguintes baterias YATO 18 V Li-Ion pode ser usada para alimentação: YT-828461, YT-828462, YT-828463, YT-828464, YT-828465, que só pode ser carregada com carregadores YATO: YT-828498, YT-828499, YT-828500, YT-828501, YT-828502, YT-828503, YT-828504. É proibido usar outras baterias com uma classificação de tensão diferente e que não caibam na tomada da bateria do dispositivo. É proibido modificar a tomada e/ou bateria para encaixá-las.

Empurre a bateria para a tomada elétrica com os contactos virados para o interior da ferramenta até que a trava da bateria engendre (IV). Certifique-se de que a bateria não escorrega durante a operação. Para desconectar a bateria, pressione e segure a trava e deslize a bateria para fora da caixa da ferramenta.

OPERAÇÃO DO PRODUTO

Preparação da motosserra para o trabalho

Observação! Antes de todas as operações de instalação e ajuste, desconecte a motosserra da fonte de alimentação. A bateria deve ser removida do dispositivo.

Antes da primeira utilização, a barra guia e a corrente de corte devem ser montadas.

Rode o botão de fecho e retire a tampa lateral.

Instale a barra guia e a corrente como mostrado na imagem (II).

Certifique-se de que a corrente e a barra estão na direção correta. A direção da corrente é visível na caixa quando a tampa lateral é removida. As lâminas nos elos da corrente devem apontar na mesma direção que o elo visível na carcaça da motosserra.

Não aperte a corrente ainda, mas certifique-se de que a corrente bate na ranhura da barra e os dentes na roda dentada. Instale a tampa lateral e aperte o botão de bloqueio (III), mas não para bloquear o movimento da guia. Ao rodar o botão de bloqueio, ajuste a tensão da corrente (III). Girar o parafuso no sentido horário aumenta a tensão na corrente, girar o parafuso no sentido anti-horário reduz a tensão na corrente.

Verifique a tensão da corrente. Para fazer isso, puxe a corrente para longe da barra guia (III). Durante este ensaio, a corrente deve subir acima da barra em 3 a 4 mm no ponto de fixação. Se a corrente estiver demasiado apertada ou demasiado fraca, solte ligeiramente o botão de bloqueio e volte a definir o nível de tensão da corrente. A condição de tensão da corrente deve ser verificada a cada 10 minutos de operação com a motosserra.

Antes de ligar a motosserra à fonte de alimentação, verifique o seu estado técnico. Se algum dano for detetado, é proibido conectá-lo à fonte de alimentação antes que o dano tenha sido reparado.

Lubrificação de correntes

A motosserra não tem um reservatório de óleo para lubrificar a corrente, então a cada 15-20 minutos de trabalho você deve parar de trabalhar, desmontar a bateria da ferramenta, desmontar o painel lateral, limpar a corrente e aplicar óleo nas células, por exemplo, com um lubrificador.

Apenas o óleo projetado para tais aplicações deve ser usado para lubrificar os mecanismos de motosserra e motosserra. O óleo de motor usado não deve ser utilizado para lubrificação. Não faz o seu trabalho, o que pode levar a danos ao mecanismo da motosserra.

Preparar o local de trabalho

Antes de cortar com uma motosserra, o local de trabalho deve estar devidamente preparado de modo a minimizar o risco de perigos que acompanham o trabalho de uma motosserra. Certifique-se de que apenas estão presentes pessoas autorizadas no local de trabalho.

Não inicie o trabalho durante a precipitação e em caso de humidade atmosférica elevada, por exemplo, nevoeiro.

Deve ser usado vestuário de proteção e equipamento de proteção individual.

Antes do abate, a madeira deve ser cortada em condições de segurança, por exemplo, quando colocada sobre um cavalete.

O corte de fios, árvores jovens e vigas de madeira deve ser evitado.

Não fique sobre a madeira que está a ser cortada.

Iniciando a motosserra

Retire a proteção da barra e da corrente.

Segure a pega com a mão direita e coloque a mão esquerda na parte emborrachada da caixa.

Certifique-se de que a proteção superior está abaixada.

Certifique-se de que a barra e a corrente não entram em contacto com qualquer objeto ou superfície.

Pressione o botão de bloqueio do interruptor na alça com o polegar e segure-o nesta posição (V).

Pressione o botão liga/desliga e mantenha-o pressionado nesta posição (V). O botão de bloqueio pode ser liberado.

Antes de cortar, espere até que o motor atinja a velocidade máxima e certifique-se de que a corrente se move suavemente ao longo da guia. Se ouvir ruídos perturbadores ou sentir vibrações, desligue a motosserra imediatamente, libertando o interruptor.

A motosserra é desligada libertando a pressão no interruptor.

Uma vez que a corrente tenha parado, a motosserra deve ser desconectada da fonte de alimentação e mantida.

Trabalhar com uma motosserra

Se vai trabalhar com uma motosserra pela primeira vez, deve procurar aconselhamento sobre trabalho e segurança junto de um operador de motosserra qualificado antes de começar a trabalhar. E o primeiro trabalho com a serra deve consistir no corte dos troncos preparados colocados no cavalete.

As regras básicas de segurança devem ser seguidas durante o trabalho. A possibilidade de a serra ser quicada em direção ao operador também deve ser tida em conta. A serra pode saltar em direção ao operador caso a corrente de corte encontre resistência.

Para minimizar esse risco, você deve:

Preste atenção à posição do topo da cerca ao cortar. Não cortar com o quarto superior do topo da barra (VI).

Corte apenas com uma corrente que deslize ao longo da parte inferior da barra.

Aplique apenas a serra na madeira que já está a correr. Não acione a serra depois de esta ter sido aplicada na madeira a trabalhar.

Não levante a motosserra até à altura dos ombros ou superior (VII) durante a operação.

Não fique no plano do corte. Isso reduzirá o risco de lesões em caso de retrocesso da motosserra (VIII).

Segure sempre a motosserra com as duas mãos enquanto trabalha.

Certifique-se de que a corrente está sempre afiada e devidamente tensionada.

DICAS PARA TRABALHAR COM MOTOSSERRA

Ao cortar, deve assumir uma posição confortável e garantir total liberdade de movimentos.

Ao cortar galhos e galhos, eles não devem ser cortados no tronco em si, mas a uma distância de cerca de 15 cm do tronco. Faça dois cortes a uma profundidade igual a 1/3 do diâmetro do ramo, com cerca de 8 cm de distância. Um cortado de baixo, o outro de cima. Em seguida, corte o ramo ao lado do tronco até uma profundidade igual a 1/3 do diâmetro do ramo. Termine o corte cortando o ramo ao lado do tronco a partir do topo. Não cortar ramos cortando por baixo (IX).

Se a serra ficar presa durante o corte, nunca deve ficar com o motor a funcionar nesta posição. Desligue o motor da motosserra, desconecte a motosserra da fonte de alimentação e use cunhas para levantar a motosserra do porta-malas.

Ao dividir uma árvore já abatida em pedaços, devem ser seguidas as seguintes regras. Coloque a madeira sobre o cavalete ou suportes para que a peça a cortar possa cair livremente no chão sem fazer com que a serra fique encravada. Se a motosserra estiver obstruída, proceda como descrito acima. Não toque na serra no chão nem deixe que fique suja.

Se você estiver trabalhando em uma encosta, fique acima da madeira que você está cortando durante a obra.

Ao cortar uma árvore coada, devem ser tomados cuidados especiais e, se possível, confiados a um lenhador qualificado. Ao cortar madeira que está sob tensão e apoiada em ambas as extremidades, corte-a de cima para uma profundidade igual a 1/3 do diâmetro e, em seguida, termine o corte cortando por baixo. Se a madeira for apoiada apenas numa extremidade, corte a madeira por baixo até uma profundidade igual a 1/3 do diâmetro e, em seguida, complete o corte cortando a partir do topo (X). Isto reduz o risco de a serra ficar atolada durante o corte.

MANUTENÇÃO E ARMAZENAMENTO DE PRODUTOS

Observação! Antes de iniciar qualquer uma das etapas descritas abaixo, desconecte a motosserra da fonte de alimentação. As motosserras operadas pela rede elétrica devem ser desconectadas da tomada, a bateria deve ser desconectada das motosserras operadas por bateria.

Após cada utilização, o estado da motosserra deve ser inspecionado, com especial ênfase na permeabilidade dos orifícios de ventilação.

Verifique o alinhamento de todos os componentes da motosserra. Aperte todas as conexões de parafuso soltas. Verifique a tensão e o estado da corrente. Se notar algum dano na corrente, substitua-a por uma nova. É proibido usar a motosserra com uma corrente danificada!

Uma corrente demasiado solta pode cair da barra, o que pode causar ferimentos à pessoa que opera a motosserra. A corrente também deve ser devidamente afiada, e como isso requer experiência e ferramentas adequadas, recomenda-se que a afiação seja realizada em um serviço especializado. Limpe a carcaça da motosserra com um pano seco e macio. O compartimento deveria ser limpo de resíduos de madeira, óleo, gordura e outros contaminantes. Cubra a corrente com uma fina camada de óleo ou conservante.

Guarde a motosserra num local seco e com sombra, com ventilação adequada para evitar condensação, com a bateria desligada e o carregador de rede desligado. O local deve ser inacessível a pessoas de fora, especialmente crianças. A barra e a corrente devem ser sempre protegidas por um protetor quando armazenadas.

KARAKTERISTIKE PROIZVODA

Mini motorna pila namijenjena je isključivo za rezanje drva. Zahvaljujući električnom pogonu pile moguće je rezati u zatvorenom prostoru ili blizu zgrada. Zahvaljujući baterijskom napajanju, pila vam omogućuje rad na mjestima nedostupnim proizvodima koji se napajaju iz mreže. Pila se koristi za rezanje grana, obrezivanje drveća i grmlja. Motorna pila nije namijenjena za sječu drveća. Ispravan, pouzdan i siguran rad uređaja ovisi o pravilnoj upotrebi, stoga:

Prije upotrebe alata pročitajte cijeli priručnik i sačuvajte ga.

Dobavljač ne odgovara za bilo kakvu štetu ili ozljedu nastalu korištenjem alata u svrhe koje nisu njegove predviđene ili nepoštivanjem sigurnosnih propisa i preporuka ovog priručnika. Korištenje alata u svrhe koje nisu njegove predviđene također rezultira gubitkom prava korisnika na jamstvo i garanciju.

OPREMA

Pila se isporučuje kompletna, ali prije prve upotrebe potrebno ju je sastaviti. Pila se isporučuje s: vodilicom lanca, lancem za rezanje i poklopcem vodilice s lancem. Baterija i stanica za punjenje (punjač) uključeni su samo uz proizvod YT-828113. Proizvod YT-828114 se nudi bez baterije i punjača.

TEHNIČKI PODACI

Parametar	Mjerna jedinica	Vrijednost
Broj kataloga		YT-828113, YT-828114
Nazivni napon	[V DC]	18
Brzina kretanja lanca	[m/s]	5,6
Promet	[l/min]	3500
Duljina vodiča	[mm / °]	158,5 / 6
Korak lanca	[mm / °]	7,62 / 0,3
Broj zubaca/korak lančanika lančanog pogona		28 / 7,62 mm
Širina utora vodilice	[mm / °]	1,1 / 0,043
Težina (bez baterije)	[kg]	1,3
Razina buke		
- Zvučni tlak L_{pA}	[dB] (A)	87 ± 3
- Zvučna snaga L_{wA}	[dB] (A)	95 ± 3
Vibracije a_h	[m/s ²]	2,5 ± 1,5
Baterija		
- Vrsta		Li-Ion
- Kapacitet*	[Ah]	2
- Energija	[Wh]	36
- Vrijeme punjenja**	[h]	1
Punjač*		
- Ulazni napon	[V~]	200 - 240
- Frekvencija mreže	[Hz]	50 / 60
- Nazivna struja	[A]	2
- Izlazni napon	[V DC]	21,5
- Izlazna struja	[A]	2,2

* samo za modele opremljene baterijom i punjačem

** navedeno vrijeme punjenja odnosi se samo na kapacitet baterije naveden u tablici

Deklarirana vrijednost emisije buke izmjerena je standardnom metodom ispitivanja i može se koristiti za usporedbu jednog alata s drugim. Deklarirana vrijednost emisije buke može se koristiti u preliminarnoj procjeni izloženosti.

Deklarirana ukupna vrijednost vibracija izmjerena je standardnom metodom ispitivanja i može se koristiti za usporedbu jednog alata s drugim. Deklarirana ukupna vrijednost vibracija može se koristiti u preliminarnoj procjeni izloženosti.

Pažnja! Emisija vibracija tijekom rada alata može se razlikovati od deklarirane vrijednosti ovisno o načinu korištenja alata.

Pažnja! Sigurnosne mjere za zaštitu operatera moraju biti definirane i temelje se na procjeni izloženosti u stvarnim uvjetima upotrebe (uključujući sve dijelove radnog ciklusa, kao što su vremena kada je alat isključen ili u stanju mirovanja i vrijeme aktivacije).

OPĆA SIGURNOSNA UPOZORENJA ZA ELEKTRIČNE ALATE

Upozorenje! Obavezno pročitajte sva sigurnosna upozorenja, ilustracije i specifikacije koje ste dobili s ovim električnim alatom. Nepoštivanje istih može uzrokovati strujni udar, požar ili teške ozljede.

Sačuvajte sva upozorenja i upute za buduću upotrebu.

Izraz „električni alat“ korišten u upozorenjima odnosi se na sve električne alate s kablom i bez kabela.

Sigurnost na radnom mjestu

Radno područje održavajte dobro osvijetljenim i čistim. Nered i loša rasvjeta mogu uzrokovati nesreće.

Ne koristite električne alate u okruženjima s povećanim rizikom od eksplozije, koja sadrže zapaljive tekućine, plinove ili pare. Električni alati stvaraju iskre koje mogu zapaliti prašinu ili pare.

Ne dopuštajte djeci i prolaznicima ulazak na radno mjesto. Gubitak koncentracije može uzrokovati gubitak kontrole.

Električna sigurnost

Utikač električnog kabela mora odgovarati zidnoj utičnici. Ne smijete ni na koji način modificirati utikač. Ne koristite adaptere za utikač s uzemljenim električnim alatima. Nemodificirani utikač koji odgovara utičnici smanjit će rizik od strujnog udara.

Izbjegavajte kontakt s uzemljenim površinama poput cijevi, radijatora i hladnjaka. Uzemljenje tijela povećava rizik od strujnog udara.

Ne izlažite električne alate oborinama ili vlazi. Ulazak vode ili vlage u električni alat povećat će rizik od strujnog udara.

Ne preopterećivati kabl za napajanje. Ne koristite kabl za napajanje za nošenje, povlačenje ili isključivanje utikača iz zidne utičnice. Izbjegavajte kontakt kabela za napajanje s topline, uljem, oštrim rubovima i pokretnim dijelovima. Oštećen ili zapetljan kabl za napajanje povećava rizik od strujnog udara.

Pri radu na otvorenom koristite produžne kablove namijenjene za vanjsku upotrebu. Korištenje produžnog kabela prikladnog za vanjsku upotrebu smanjuje rizik od strujnog udara.

Ako je rad električnog alata u vlažnom okruženju neizbježan, koristite zaštitni prekidač (RCD) kao zaštitu od napona napajanja. Korištenje RCD-a smanjuje rizik od strujnog udara.

Osobna sigurnost

Budite oprezni, pazite što radite i koristite zdrav razum pri radu s električnim alatom. Ne koristite električni alat dok ste umorni ili pod utjecajem droga, alkohola ili lijekova. Čak i trenutak nepažnje tijekom rada može dovesti do ozbiljnih tjelesnih ozljeda.

Koristite osobnu zaštitnu opremu. Uvijek nosite zaštitu za oči. Korištenje osobne zaštitne opreme poput maski za prašinu, protukliznih zaštitnih cipela, kaciga i zaštite za sluh smanjuje rizik od ozbiljnih tjelesnih ozljeda.

Spriječite slučajno pokretanje. Prije spajanja na izvor napajanja i/ili bateriju, podizanja ili nošenja električnog alata provjerite je li električni prekidač u položaju „isključeno“. Nošenje električnog alata s prstom na prekidaču ili uključivanje električnog alata dok je prekidač u položaju „uključeno“ može uzrokovati ozbiljne ozljede.

Prije uključivanja električnog alata, uklonite sve ključeve ili ključeve koji se koriste za podešavanje električnog alata. Ključ ostavljen pričvršćen za rotirajući dio alata može uzrokovati ozbiljne ozljede.

Nemojte se previše pružati ili naginjati. Održavajte pravilno držanje i ravnotežu u svakom trenutku. To će olakšati upravljanje električnim alatom u slučaju neočekivanih situacija tijekom rada.

Odjenite se prikladno. Ne nosite široku odjeću ili nakit. Držite kosu i odjeću dalje od pokretnih dijelova električnog alata. Široka odjeća, nakit ili duga kosa mogu se zaplesti u pokretne dijelove.

Ako su predviđeni uređaji za spajanje uređaja za usisavanje ili skupljanje prašine, provjerite jesu li ispravno spojeni i koriste se. Korištenje usisavanja prašine smanjuje rizik od opasnosti povezanih s prašinom.

Ne dopustite da iskustvo stečeno čestom upotrebom alata uzrokuje nepažnju i zanemarivanje sigurnosnih pravila. Nepažljivo djelovanje može uzrokovati ozbiljne ozljede u djeliću sekunde.

Korištenje i briga o električnim alatima

Ne preopterećujte električne alate. Koristite odgovarajući električni alat za odabranu primjenu. Ispravan električni alat pružit će bolje i sigurnije performanse kada se koristi za predviđeno opterećenje.

Ne koristite električni alat ako ga prekidač ne uključuje i isključuje. Alat koji se ne može upravljati pomoću glavnog prekidača je opasan i mora se popraviti.

Isključite utikač iz utičnice i/ili izvadite bateriju ako se može odvojiti od električnog alata prije bilo kakvih podešavanja, promjene pribora ili spremanja alata. Takve preventivne mjere spriječit će slučajno uključivanje električnog alata.

Alat čuvajte izvan dohvata djece i ne dopustite osobama koje nisu upoznate s električnim alatom ili ovim uputama da ga koriste. Električni alati su opasni u rukama neobučениh korisnika.

Održavajte električne alate i pribor. Provjerite alat na neusklađenost ili blokiranje pokretnih dijelova, lom dijelova i bilo koje drugo stanje koje može utjecati na rad električnog alata. Oštećenja se moraju popraviti prije upotrebe električnog

alata. Mnoge nesreće uzrokovane su loše održavanim alatima.

Alate za rezanje održavajte čistima i oštrima. Pravilno održavani alati za rezanje s oštrim rubovima rjeđe će se zaglaviti i lakše ih je kontrolirati tijekom rada.

Koristite električne alate, pribor i nastavke itd. u skladu s ovim uputama, uzimajući u obzir vrstu i uvjete rada. Korištenje alata za radove koji nisu oni za koje su namijenjeni može rezultirati opasnom situacijom.

Ručke i površine za hvatanje održavajte suhima, čistima i bez ulja i masti. Klizave ručke i površine za hvatanje ne omogućuju siguran rad i kontrolu alata u opasnim situacijama.

Popravci

Popravak električnog alata prepustite samo ovlaštenim servisima koji koriste samo originalne rezervne dijelove. To će osigurati pravilnu sigurnost rada električnog alata.

SIGURNOSNE UPUTE ZA MOTORNE PILE

Priilikom rada s motornom pilom, držite sve dijelove tijela dalje od lanca. Prije pokretanja pile, provjerite da lanac ne dodiruje ništa. Trenutak nepažnje tijekom rada s motornom pilom može dovesti do toga da se odjeca ili dijelovi tijela zapletu u lanac pile.

Uvijek držite pilu desnom rukom na stražnjoj ručki, a lijevom rukom na prednjoj ručki. Nikada se ne smije držati pilu u krivom smjeru jer to povećava rizik od ozljeda.

Držite pilu samo za ručke s izoliranim površinama, jer lanac može doći u kontakt sa skrivenim ožičenjem ili vlastitim kabelom za napajanje. Kada lanac dođe u kontakt s žicom pod naponom, metalni dijelovi mogu postati pod naponom, što može uzrokovati strujni udar za operatera.

Nosite zaštitu za oči. Također se preporučuje zaštita sluha, glave, ruku, nogu i stopala. Odgovarajuća zaštitna oprema smanjuje rizik od ozljeda zbog kontakta s krhotinama ili slučajnog kontakta s lancem.

Ne koristite motornu pilu na drvetu, na ljestvama, s krova ili na bilo kojoj nestabilnoj podlozi. Upravljanje motornom pilom dok ste na drvetu može uzrokovati ozljede.

Uvijek održavajte pravilno držanje i rukujte pilom stojeći na nepomičnoj, sigurnoj i ravnoj površini. Klizava ili nestabilna površina, poput ljestava, može uzrokovati gubitak ravnoteže ili kontrolu nad motornom pilom.

Priilikom rezanja grane pod napetošću, pazite na povratni udar. Ako se napetost pohranjena u drvenim vlaknima oslobodi, grana može udariti operatera i/ili uzrokovati gubitak kontrole nad pilom.

Poseban oprez treba biti pri orezivanju grmlja i mladih stabala. Tanak materijal može zahvatiti lanac i gurnuti pilu prema operateru ili ga izbaciti iz ravnoteže.

Nosite motornu pilu držeći je za prednju ručku, s isključenom motornom pilom i dalje od tijela. Uvijek postavite poklopac vodilice lanca prilikom transporta ili skladištenja pile. Pravilno držanje pile smanjuje vjerojatnost slučajnog kontakta s pokretnim dijelovima pile.

Slijedite upute za podmazivanje, zatezanje lanca i zamjenu pribora. Nepravilno zategnut ili nepravilno podmazan lanac može se slomiti i povećati mogućnost povratnog udara prema operateru.

Ručke održavajte suhima, čistima i bez masnoće i ulja. Masne ili podmazane ručke su skliske i uzrokuju gubitak kontrole nad motornom pilom.

Režite samo drvo. Ne koristite pilu za poslove za koje nije namijenjena. Na primjer: nemojte rezati plastiku, beton ili građevinske materijale koji nisu od drveta. Korištenje motorne pile za radove koji nisu oni za koje je namijenjena može dovesti do opasnih situacija.

Ova motorna pila nije namijenjena za sječu drveća. Korištenje pile za poslove koji nisu oni za koje je namijenjena može rezultirati ozbiljnim ozljedama operatera i promatrača.

Slijedite sve upute prilikom uklanjanja zaglavljene materijala, skladištenja ili servisiranja pile. Provjerite je li prekidač u isključenom položaju i je li baterija odvojena od alata. Neočekivano pokretanje pile tijekom uklanjanja zaglavljene materijala ili servisiranja može uzrokovati ozbiljne ozljede.

Uzroci i sprječavanje fenomena povratnog trzaja operatera.

Do povratnog udara prema operateru može doći kada vrh vodilice dodirne neki predmet ili kada drvo koje se reže priklješti pilu u rezu. U određenim slučajevima, kontakt između vrha vodilice i predmeta može uzrokovati burnu reakciju, pri čemu se vodilica odbacuje prema gore i rukovatelju. Stisnuti gornji rub vodilice u prorezu može naglo potisnuti vodilicu prema operateru.

Bilo koja od ovih reakcija mogla bi uzrokovati gubitak kontrole nad pilom, što bi moglo rezultirati ozbiljnim ozljedama. Ne oslanjajte se isključivo na sigurnosne značajke ugrađene u vašu pilu. Operater motorne pile trebao bi poduzeti nekoliko koraka kako bi spriječio nesreće i ozljede tijekom rada.

Povratni udar je rezultat nepravilne upotrebe i/ili neispravnih postupaka ili uvjeta rada i može se izbjeći poduzimanjem odgovarajućih mjera opreza navedenih u nastavku:

Čvrsto držite obje ruke, s palčevima i prstima koji se zatvaraju oko ručki motorne pile, te postavite tijelo i ruke tako da se možete oduprijeti silama povratnog udara. Ako se poduzmu odgovarajuće mjere opreza, operater može kontrolirati sile povratnog udara. Ne dopustite da se pila slobodno kreće.

Pazite da ne posežete previše daleko i ne režete iznad visine ramena. To će pomoći u sprječavanju slučajnog kontakta s

krajem vodilice i omogućiti bolju kontrolu pile u neočekivanim situacijama.

Koristite samo zamjenske vodilice i lance koje je odredio proizvođač. Neispravna zamjenska vodilica i lanac mogu uzrokovati pucanje lanca i/ili povratni udar.

Slijedite upute proizvođača za oštrenje i održavanje lanca. Smanjenje dubine utora vodilice lanca može dovesti do povećane vjerojatnosti povratnog udara.

Ostale sigurnosne upute

Zabranjeno je izlagati pilu oborinama ili je koristiti u atmosferi povećane vlažnosti. Također je zabranjeno koristiti motornu pilu u atmosferi s povećanim rizikom od požara ili eksplozije.

Tijekom rada izbjegavajte kontakt s uzemljenim, vodljivim i neizoliranim predmetima poput cijevi, radijatora i hladnjaka. Kada se pila ne koristi, treba je čuvati na suhom, zaključanom mjestu, izvan dohvata neovlaštenih osoba.

Koristite lanac pile koji je prikladan za opterećenje. Ne koristite lance pile namijenjene za lagane ili teške radove.

Uvijek nosite zaštitne rukavice prilikom zamjene, popravka ili podešavanja lanca pile.

Prilikom transporta pile, provjerite je li isključena iz izvora napajanja. Pile na struju moraju biti isključene iz utičnice, a baterija mora biti isključena s pila na baterije. Na vodilicu pile s lancem pile mora se postaviti štitičnik. Pilu treba nositi s vodilicom okrenutom prema natrag.

Ne nosite pilu na struju držeći je za kabel za napajanje. Ne isključujte utikač iz utičnice povlačenjem kabela za napajanje.

Izbjegavajte slučajno pokretanje pile. Prilikom nošenja pile dok je uključena u struju ili s priključenom baterijom, držite prste podalje od prekidača za napajanje.

Uvijek nosite odgovarajuću, usku zaštitnu odjeću.

Ako je pila opremljena s dvije ručke, uvijek je koristite držeći s obje ruke. Dok radite, osigurajte labave komade drva kako biste spriječili njihovo pomicanje, na primjer tako da ih stavite na postolje. Izbjegavajte rezanje drva položenog na tlo. Izbjegavajte rad s drvom koje nije osigurano kako bi se spriječilo pomicanje tijekom rezanja.

Ljudi koji će prvi put rezati motornom pilom trebali bi barem vježbati rezanje trupaca postavljenih na postolja ili kozle za piljenje.

Ne držite pilu iznad ramena tijekom rada. Ne rukujte pilom dok stojite na ljestvama. Zauzmite položaj tijekom rada koji ne zahtijeva da ispružite ruke u punoj dužini.

Održavajte lanac čistim. Lanac mora biti naoštren i podmazan. To će osigurati učinkovitiji i sigurniji rad. Lanac se može naoštритi u specijaliziranom servisu. Prije svake upotrebe provjerite stanje lanca. Ako primijetite pukotine, slomljene zube ili bilo kakva druga oštećenja, prije početka rada zamijenite lanac novim.

Ako primijetite bilo kakve oštećene ili slomljene dijelove na pilu. Trebali biste prestati raditi ili se ne baviti poslom. Oštećene komponente moraju se zamijeniti prije početka rada.

Pila se mora koristiti prema namjeni, pila je namijenjena samo za rezanje drva. Prilikom rada budite oprezni s metalnim elementima ili kamenjem koje se može nalaziti u drvu koje se obrađuje.

Treba koristiti samo originalne rezervne dijelove. Nekorištenje originalnih rezervnih dijelova može povećati rizik od kvara i dovesti do tjelesnih ozljeda.

Pilu treba popravljati samo u servisnim centrima koje je ovlastio proizvođač. Korištenje originalnih rezervnih dijelova. To će smanjiti rizik od nezgoda i oštećenja opreme.

Sigurnosne upute za punjenje baterije

Pažnja! Prije punjenja provjerite da tijelo punjača, kabel i utikač nisu napuknuti ili oštećeni. Zabranjeno je koristiti neispravnu ili oštećenu stanicu za punjenje i napajanje! Za punjenje baterija smije se koristiti samo isporučena stanica za punjenje i napajanje. Korištenje drugog napajanja može uzrokovati požar ili oštećenje alata. Baterija se smije puniti samo u zatvorenoj, suhoj prostoriji zaštićenoj od pristupa neovlaštenih osoba, posebno djece. Ne koristite punjač i napajanje bez stalnog nadzora odrasle osobe! Ako morate napustiti prostoriju u kojoj se puni, isključite punjač iz električne mreže tako što ćete isključiti adapter za napajanje iz električne utičnice. Ako iz punjača izlazi dim, sumnjiv miris itd., odmah isključite utikač punjača iz utičnice!

Bušilica/odvijač se isporučuje s nenapunjenom baterijom, stoga ju je prije početka rada potrebno napuniti prema dolje opisanom postupku pomoću priloženog napajanja i stanice za punjenje. Li-ionske (litij-ionske) baterije ne pokazuju takozvani „memorijski efekt“, što vam omogućuje da ih puniti u bilo kojem trenutku. Međutim, preporučuje se isprazniti bateriju tijekom normalnog rada, a zatim je napuniti do punog kapaciteta. Ako zbog prirode posla nije moguće svaki put na ovaj način tretirati bateriju, to treba učiniti barem svakih nekoliko ili desetak radnih ciklusa. Ni pod kojim uvjetima se baterije ne smiju prazniti kratkim spajanjem elektroda, jer će to uzrokovati nepovratna oštećenja! Također ne smijete provjeravati stanje napunjenosti baterije kratkim spajanjem elektroda i provjeravanjem iskenja.

Pohrana baterije

Za produženje vijeka trajanja baterije, osigurajte odgovarajuće uvjete skladištenja. Baterija traje otprilike 500 ciklusa punjenja i pražnjenja. Bateriju treba čuvati na temperaturi između 0 i 30 stupnjeva Celzija i relativnoj vlažnosti zraka od 50%. Za dulje skladištenje baterije, treba je napuniti do otprilike 70% kapaciteta. Ako se baterija skladišti dulje vrijeme, treba je periodično puniti, jednom godišnje. Nemojte previše prazniti bateriju jer će to skratiti njezin vijek trajanja i može uzrokovati nepovratna oštećenja. Tijekom skladištenja, baterija će se postupno prazniti zbog curenja. Proces samopražnjenja ovisi o temperaturi skladištenja, što je temperatura viša, to je proces pražnjenja brži. Ako se baterije ne skladište pravilno, može doći do curenja elektrolita. U slučaju curenja, osigurajte curenje neutralizirajućim sredstvom, u slučaju kontakta elektrolita s očima, isperite oči temeljito vodom i odmah

potražite liječničku pomoć. **Zabranjeno je koristiti alat s oštećenom baterijom.**
Kada se baterija potpuno istroši, treba je odnijeti u specijalizirano odlagalište otpada.

Prijevoz baterija

Litij-ionske baterije se zakonom tretiraju kao opasni materijali. Korisnik alata može prevoziti alat s baterijom i samo baterije ko-
pnom. Nije potrebno ispunjavati nikakve dodatne uvjete. Ako se prijevoz prepušta trećim stranama (npr. dostava kurirskom služ-
bom), moraju se poštivati propisi o prijevozu opasnih materijala. Molimo Vas da se prije slanja obratite odgovarajuće kvalificiranoj
osobi u vezi s ovim pitanjem.

Zabranjeno je transportirati oštećene baterije. Tijekom transporta, rastavljene baterije treba izvaditi iz alata, a izložene kontakte
zaštititi, npr. prekriveno izolacijskom trakom. Baterije osigurajte u ambalaži kako se ne bi pomicala unutar ambalaže tijekom tran-
sporta. Također se moraju poštivati nacionalni propisi o prijevozu opasnih materijala.

Punjenje baterije (XI)

Umetnite bateriju u utičnicu punjača.

Spojite punjač u zidnu utičnicu.

U blizini utičnice za bateriju nalazi se indikatorna lampica koja označava rad punjača, kao što je opisano u tablici „Indikacija rada
punjača”. Nakon što je punjenje završeno, isključite punjač iz zidne utičnice. Izvucite bateriju iz stanice za punjenje pritiskom i
držanjem gumba za zasun baterije, a zatim izvucite bateriju iz utora punjača.

SIGNAL RADA PUNJAČA

YT-828498, YT-828499

Zelena boja	Crvena boja	Radni status
kontinuirano svjetlo		čekanje učitavanja
	kontinuirano svjetlo	slijetanje
kontinuirano svjetlo		baterija napunjena

YT-828500, YT-828501, YT-828502, YT-828503, YT-828504

Zelena boja	Žuta boja*	Crvena boja	Radni status
			čekanje učitavanja
pulsirajući			slijetanje
kontinuirano svjetlo			baterija napunjena
		pulsirajući	pregrijavanje baterije
		kontinuirano svjetlo	oštećena baterija
	pulsirajući		pregrijavanje punjača
	kontinuirano svjetlo		punjač oštećen

* samo u modelu s katalogskim brojem YT-828502

Baterija za napajanje

Za napajanje se mogu koristiti samo sljedeće YATO 18 V Li-Ion baterije: YT-828461, YT-828462, YT-828463, YT-828464,
YT-828465, koje se mogu puniti samo pomoću YATO punjača: YT-828498, YT-828499, YT-828500, YT-828501, YT-828502,
YT-828503, YT-828504. Zabranjeno je korištenje drugih baterija s drugačijim nazivnim naponom koje ne odgovaraju utoru za
baterije uređaja. Zabranjeno je mijenjati utičnicu i/ili bateriju kako bi odgovarali jedna drugoj.

Umetnite bateriju u utičnicu s kontaktima okrenutim prema unutrašnjosti alata dok se ne zaskoči zasun baterije (IV). Pazite da
baterija ne isklizne tijekom rada. Za odspajanje baterije pritisnite i držite zasun te izvucite bateriju iz kućišta alata.

SERVIS ZA PROIZVODE

Priprema pile za rad

Pažnja! Prije svih radova sastavljanja i podešavanja, isključite pilu iz napajanja. Baterija se mora izvaditi iz uređaja.

Prije prve upotrebe, vodilica i lanac pile moraju biti montirani.

Okrenite gumb za zaključavanje i skinite bočni poklopac.

Montirajte vodilicu i lanac kao što je prikazano na slici (II).

Provjerite jesu li lanac i vodilica postavljeni u ispravnom smjeru. Smjer lanca vidljiv je na kućištu nakon uklanjanja bočnog poklopca.
Oštrice na karikama lanca trebaju biti usmjerene u istom smjeru kao i karika vidljiva na kućištu pile.

Još ne morate zatezati lanac, ali trebali biste se uvjeriti da lanac zahvaća utor na vodilici i zube na pogonskom lančaniku. Ugradite
bočni poklopac i zategnite gumb za zaključavanje (III), ali nemojte blokirati kretanje vodilice. Podesite napetost lanca okretanjem
gumba za blokiranje (III). Okretanjem vijka u smjeru kazaljke na satu povećava se napetost lanca, okretanjem vijka suprotno od
smjera kazaljke na satu smanjuje se napetost lanca.

Provjerite napetost lanca. Da biste to učinili, povucite lanac s vodilice (III). Tijekom ovog testa, lanac na mjestu držanja trebao bi se
uzdići iznad vodilice za 3 do 4 mm. Ako je lanac previše zategnut ili previše labav, malo otpustite gumb za zaključavanje i ponovno

podesite napetost lanca. Zategnutost lanca treba provjeravati svakih 10 minuta rada pile.

Prije spajanja pile na napajanje, provjerite njezinu tehničko stanje. Ako se otkrije bilo kakvo oštećenje, zabranjeno ga je spojiti na napajanje prije nego što se oštećenje popravi.

Podmazivanje lanca

Pila nema spremnik za ulje za podmazivanje lanca, stoga svakih 15-20 minuta rada trebete zaustaviti rad, izvaditi bateriju iz alata, rastaviti bočnu ploču, očistiti lanac i nanijeti ulje na karike, npr. pomoću kante za ulje.

Za podmazivanje lanca i mehanizama pile koristite samo ulje namijenjeno za takve primjene. Rabljeno motorno ulje ne smije se koristiti za podmazivanje. Ne ispunjava svoju funkciju, što može dovesti do oštećenja mehanizma pile.

Priprema radnog mjesta

Prije početka rezanja motornom pilom, radno područje mora biti pravilno pripremljeno kako bi se smanjio rizik od opasnosti koje prate rad s motornom pilom. Mora se osigurati da na radnom mjestu budu samo ovlaštene osobe.

Ne započinjati s radom za vrijeme oborina ili u slučajevima visoke vlažnosti zraka, npr. magla.

Treba nositi zaštitnu odjeću i osobnu zaštitnu opremu.

Prije početka rezanja, drvo treba testirati u sigurnim uvjetima, na primjer na postolju.

Izbjegavajte rezanje žica, mladih stabala i drvenih greda.

Ne stojte na drvu koje se reže.

Pokretanje pile

Skinite poklopac s vodilice i lanca.

Desnom rukom uhvatite ručku, a lijevu ruku stavite na gumeni dio kućišta.

Provjerite je li gornji poklopac spušten.

Pazite da vodilica i lanac ne dodiruju nijedan predmet ili površinu.

Palcem pritisnite gumb za zaključavanje prekidača na ručki i držite ga u tom položaju (V).

Pritisnite prekidač i držite ga u ovom položaju (V). Gumb za zaključavanje može se otpustiti.

Prije rezanja pričekajte da motor postigne punu brzinu i provjerite da li se lanac glatko kreće duž vodilice. Ako čujete bilo kakve neobične zvukove ili osjetite vibracije, odmah isključite pilu otpuštanjem prekidača.

Za isključivanje pile, otpustite pritisak na prekidaču.

Nakon što se lanac zaustavi, pilu je potrebno isključiti iz struje i servisirati.

Rad s motornom pilom

Osobe koje namjeravaju prvi put koristiti motornu pilu trebaju se prije početka rada posavjetovati s kvalificiranim operaterom motorne pile o rukovanju i sigurnosti. Prvi rad s motornom pilom trebao bi se sastojati od rezanja pripremljenih trupaca postavljenih u sto za piljenje.

Tijekom rada moraju se pridržavati osnovnih pravila sigurnosti na radu. Također treba uzeti u obzir mogućnost povratnog udarca pile prema operateru. Pila se može odskočiti unatrag prema operateru ako lanac pile naiđe na otpor.

Kako biste smanjili ovaj rizik, trebali biste:

Prilikom rezanja obratite pozornost na položaj vrha vodilice. Ne režite gornjom četvrtinom vrha vodilice (VI).

Režite samo lancem koji klizi duž dna vodilice.

Na drvo koje se reže koristite samo motornu pilu koja već radi. Ne pokrećite pilu nakon što ste je prislonili na drvo koje se obrađuje.

Ne podižite pilu u visini ramena ili više tijekom rada (VII).

Ne stojte u ravnini rezanja. To će smanjiti rizik od ozljede u slučaju povratnog udara pile (VIII).

Uvijek držite pilu s obje ruke tijekom rada.

Pažite da je lanac uvijek oštar i pravilno zategnut.

KORISNI SAVJETI PRI RADU S PILOM

Prilikom rezanja trebali biste zauzeti udoban položaj i osigurati potpunu slobodu kretanja.

Prilikom rezanja grana i udova, ne treba ih rezati odmah kod debla, već na udaljenosti od oko 15 cm od debla. Treba napraviti dva reza do dubine od 1/3 promjera grane, s razmakom od otprilike 8 cm. Jedan rez odozdo, drugi odozgo. Zatim napravite rez na grani odmah pored debla do dubine jednake 1/3 promjera grane. Završite rez rezanjem grane odmah iznad debla. Grane se ne smiju rezati odozdo (IX).

Ako se pila zaglavi tijekom rezanja, nikada je ne ostavljajte s upaljenim motorom u tom položaju. Isključite motor pile, isključite pilu iz napajanja i pomoću klinova uklonite pilu iz debla.

Prilikom dijeljenja posječenog stabla na dijelove treba se pridržavati sljedećih pravila. Postavite drvo na kozu za pilu ili stalke tako da izrezani komad može slobodno pasti na tlo bez zaglavljivanja pile. Ako se pila zaglavi, postupite kako je gore opisano. Ne dodirujte tlo motornom pilom niti dopustite da se ono kontaminira zemljom.

Prilikom rada na kosini, ostanite iznad drva koje režete dok radite.

Prilikom rezanja stabla koje je pod napetošću, treba biti posebno oprezan i, ako je moguće, taj zadatak treba obaviti kvalificirani drvosječa. Prilikom rezanja drva koje je pod napetošću i poduprto na oba kraja, režite od vrha do dubine od 1/3 promjera, a zatim

završite rez rezanjem od dna. Ako je drvo poduprto samo na jednom kraju, režite kroz donji dio drva do dubine od 1/3 promjera, a zatim završite rez rezanjem od vrha (X). To će smanjiti rizik od zaglavlivanja pile tijekom rezanja.

ODRŽAVANJE I SKLADIŠTENJE PROIZVODA

Pažnja! Prije početka bilo koje od dolje opisanih operacija, isključite pilu iz napajanja. Pile na struju moraju biti isključene iz utičnice, a baterija mora biti isključena s pila na baterije.

Nakon svake upotrebe treba provjeriti stanje pile, s posebnom pažnjom na prohodnost ventilacijskih otvora.

Treba provjeriti raspored svih komponenti pile. Zategnite sve labave vijčane spojeve. Provjerite napetost i stanje lanca. Ako primijetite bilo kakvo oštećenje lanca, zamijenite ga novim. Zabranjeno je koristiti motornu pilu s oštećenim lancem!

Prelabav lanac može spasti s vodilice, što bi moglo ozlijediti rukovatelja. Lanac također mora biti pravilno naoštren, a budući da to zahtijeva odgovarajuće iskustvo i alate, preporučuje se da oštrenje obavi specijalizirani servis. Kućiste pile očistite mekom, suhom krpom. Kućiste treba očistiti od ostataka drva, ulja, masti i drugih nečistoća. Premažite lanac tankim slojem ulja ili konzervansa.

Pilu treba čuvati na zasjenjenom, suhom mjestu s odgovarajućom ventilacijom kako bi se spriječila kondenzacija, s isključenom baterijom i isključenim punjačem iz električne mreže. Mjesto treba biti nedostupno neovlaštenim osobama, posebno djeci. Tijekom skladištenja, vodilica i lanac trebaju uvijek biti zaštićeni navlakom.

الصغير مخصص فقط لقطع الخشب. بفضل المحرك الكهربائي للمنتشار، من الممكن القطع في الداخل أو بالقرب من المباني. بفضل طاقة البطارية، تتيح لك المنشار العمل في الأماكن التي لا يمكن الوصول إليها بالمنتجات التي تعمل بالتيار الكهربائي. يتم استخدام المنشار لقطع الفروع وتقليم الأشجار والشجيرات. لا يُقصد بالمنشار أن يقطع الأشجار. يعتمد التشغيل الصحيح والموثوق والآمن للجهاز على الاستخدام الصحيح، لذلك

قبل استخدام الأداة، اقرأ الدليل كاملاً واحتفظ به

لا يتحمل المورد المسؤولية عن أي ضرر أو إصابة ناجمة عن استخدام الأداة لأغراض أخرى غير الغرض المقصود منها أو عدم الامتثال لقواعد السلامة والتوصيات الواردة في هذا الدليل. كما أن استخدام الأداة لأغراض أخرى غير الغرض المخصص لها يؤدي أيضاً إلى فقدان حقوق المستخدم في الضمان

معدات

يتم توفير المنشار كاملاً، لكنه يتطلب التجميع قبل الاستخدام الأول. يتم تزويد المنشار بـ: دليل السلسلة، وسلسلة القطع، وغطاء شريط التوجيه مع السلسلة. يتم تضمين البطارية ٨٢٨١١٤٠ بون بطارية وشاحن YT-٨٢٨١١٣. يتم تقديم المنتج YT ومحطة الشحن (الشاحن) فقط مع المنتج

البيانات الفنية

المعلنة	وحدة القياس	قيمة
رقم الكatalog		٨٢٨١١٤٠YT, ٨٢٨١١٣YT
الجهد الاسمي	[فولت تيار مستمر]	١٨
سرعة حركة السلسلة	[د/ث]	٥,٦
حجم الأعمال	[ل/دقيقة]	٣٥٠٠
طول الدليل	[سم / %]	٦ / ١٥٨,٥
درجة السلسلة	[سم / %]	٠,٣ / ٧,٦٢
عدد أسنان ضرس محرك السلسلة/الخطوة		٢٨ سنًا / ٧,٦٢ مم
عرض فتحة الدليل	[سم / %]	٠,٤٣ / ١,١
الوزن (بدون بطارية)	[كجم]	١,٣
مستوى الضوضاء		
- ضغط الصوت لتر /	[ديسيبل (د)]	٨٧ ± ٣
- قوة الصوت ل /	[ديسيبل (د)]	٩٥ ± ٣
الاختزازات و	[م/ث ^٢]	١,٥ ± ٢,٥
بطارية		
- يكتب		ليثيوم أيون
- سمعة*	[أ]	٢
- طاقة	[هل]	٣٦
- وقت الشحن**	[ج]	١
الشاحن*		
- توتر المدخل	[فولت]	٠٠٢ - ٠٤٢
- تردد الشبكة	[هرتز]	٠٦ / ٥٠
- التيار	[أمبير]	٢
- توتر المخرج	[فولت تيار مستمر]	٥,١٢ تيار مباشر
- تيار المخرج	[أمبير]	٢,٢

فقط لظنرز المجيزة بطارية وشاحن*
وقت الشحن المذكور ينطبق فقط على سعة البطارية المدرجة في الجدول**

تم قياس قيمة انبعاث الضوضاء المعلنه باستخدام طريقة اختبار قياسية ويمكن استخدامها لمقارنة أداة بأخرى. يمكن استخدام قيمة انبعاث الضوضاء المعلنه في تقييم التعرض الأولي
تم قياس القيمة الإجمالية للاهتزاز المعان باستخدام طريقة اختبار قياسية ويمكن استخدامها لمقارنة أداة بأخرى. يمكن استخدام القيمة الإجمالية للاهتزاز المعان عنها في تقييم التعرض الأولي.

انتباهاً! قد يختلف انبعاث الاهتزاز أثناء تشغيل الأداة عن القيمة المعلنه اعتماداً على كيفية استخدام الأداة
انتباهاً! يجب تحديد تدابير السلامة لحماية المشغل وتستند إلى تقييم التعرض في ظروف الاستخدام الفعلية (بما في ذلك جميع أجزاء دورة التشغيل، مثل الأوقات التي يتم فيها إيقاف التشغيل) أو تركها خاملة ووقت التنشيط

تحذيرات السلامة العامة لأدوات الطاقة

تحذير! تأكد من قراءة جميع تحذيرات السلامة والرسوم التوضيحية والمواصفات المرفقة مع أداة الطاقة هذه. قد يؤدي عدم اتباعها إلى التعرض لصدمة كهربائية أو نشوب حريق أو إصابة خطيرة

احفظ جميع التحذيرات والتعليمات للرجوع إليها في المستقبل

يشير مصطلح «أداة الطاقة» المستخدم في التحذيرات إلى جميع أدوات الطاقة الكهربائية والسلكية واللاسلكية.

السلامة في مكان العمل

حافظ على منطقة العمل مضاءة جيداً ونظيفة. يمكن أن تؤدي الفوضى والإضاءة السيئة إلى وقوع حوادث لا تقع بتشغيل الأدوات الكهربائية في البيئات التي تزيد فيها مخاطر الانفجار، أو التي تحتوي على سوائل أو غازات أو أبخرة قابلة للاشتعال. تنتج الأدوات الكهربائية شرارات قد تؤدي إلى اشتعال الغبار أو الأبخرة
لا تسمح للأطفال والمارة بالدخول إلى مكان العمل، فقدان التركيز قد يسبب فقدان السيطرة

السلامة الكهربائية

يجب أن يتطابق قابس السلك الكهربائي مع منفذ الحائط لا يجوز لك تعديل القابص بأي شكل من الأشكال، لا تستخدم أي محولات قابس مع أدوات الطاقة المورضة. إن القابص غير المعدل الذي يتناسب مع المنفذ سوف يقلل من خطر التعرض لصدمة كهربائية.
تجنب ملامسة الأسطح المورضة مثل الأنابيب والمشعات والتلجعات. يؤدي تأريض جسديك إلى زيادة خطر التعرض لصدمة كهربائية
لا تعرض أدوات الطاقة لهطول الأمطار أو الرطوبة. قد يؤدي دخول الماء أو الرطوبة إلى زيادة خطر التعرض لصدمة كهربائية
لا تقم بتحميل سلك الطاقة بشكل زائد. لا تستخدم سلك الطاقة لحمل أو سحب أو فصل القابص من مأخذ الحائط. تجنب ملامسة كابل الطاقة للحرارة والزيوت والحواف الحادة والأجزاء المتحركة. يؤدي تلف سلك الطاقة إلى زيادة خطر التعرض لصدمة كهربائية
عند العمل في الهواء الطلق، استخدم أسلاك تمديد مصممة للاستخدام في الهواء الطلق. يؤدي استخدام سلك تمديد مناسب للاستخدام الخارجي إلى تقليل خطر التعرض لصدمة كهربائية
من خطر التعرض لصدمة RCD كحماية ضد جهد التزويد. يقلل استخدام جهاز (RCD) إذا كان تشغيل أداة كهربائية في بيئة رطبة أمراً لا مفر منه، فاستخدم جهاز التيار المتبقي كهربائية.

السلامة الشخصية

كن متيقظاً، وانتبه لما تفعله، واستخدام الحس السليم عند تشغيل أداة كهربائية. لا تستخدم أداة كهربائية أثناء التعب أو تحت تأثير المخدرات أو الكحول أو الأدوية. حتى لحظة واحدة من عدم الانتباه أثناء العمل يمكن أن تؤدي إلى إصابات شخصية خطيرة
استخدم معدات الحماية الشخصية. ارتدي دائماً حماية للعين. إن استخدام معدات الحماية الشخصية مثل أغطية العيار وأحذية السلامة غير القابلة للانزلاق والحوادث وأجهزة حماية السمع يقلل من خطر الإصابة الشخصية الخطيرة
منع بدء التشغيل العرضي. تأكد من أن مفتاح التشغيل الكهربائي في وضع «إيقاف التشغيل» قبل توصيله بمصدر الطاقة وأو البطارية أو التقاط أو حمل أداة الطاقة. قد يؤدي حمل أداة كهربائية مع وضع إصبعك على المفتاح أو تشغيل أداة كهربائية أثناء وجود المفتاح في وضع التشغيل إلى إصابة خطيرة
قبل تشغيل أداة الطاقة، قم بإزالة أي مفتاح أو مفتاح ربط يستخدم لضبط أداة الطاقة. قد يؤدي ترك المفتاح متصلاً بجزء دوار من الأداة إلى إصابة خطيرة
لا تصل أو تميل بعيداً جداً. حافظ على الوضعية الصحيحة والتوازن في جميع الأوقات. سيؤدي هذا إلى تسهيل التحكم في الأداة الكهربائية في حالة حدوث مواقف غير متوقعة أثناء العمل
ارتدي ملابس مناسبة. لا ترتدي ملابس فضفاضة أو مجوهرات. احتفظ بشعرك وملابسك بعيداً عن الأجزاء المتحركة من أداة الطاقة. يمكن أن تتشابك الملابس الفضفاضة أو المجوهرات أو الشعر الطويل مع الأجزاء المتحركة
إذا تم توفير أجهزة لتوصيل مرافق شطط أو جمع الغبار، فتأكد من توصيلها واستخدامها بشكل صحيح. يؤدي استخدام استخراج الغبار إلى تقليل مخاطر الغبار
لا تدع الخبرة المكتسبة من الاستخدام المتكرر لأداة ما تجعلك مهملًا وتجاهل قواعد السلامة. يمكن أن يؤدي التصرف غير الدقيق إلى إصابات خطيرة في جزء من الثانية

استخدام الأدوات الكهربائية والعناية بها

لا تفرط في تحميل الأدوات الكهربائية. استخدم أداة الطاقة المناسبة للتطبيق المحدد. ستوفر أداة الطاقة الصحيحة أداء أفضل وأكثر أمناً عند استخدامها للحمل المصمم لها
لا تستخدم أداة كهربائية إذا كان المفتاح لا يقوم بتشغيلها وإيقافها. الأداة التي لا يمكن التحكم بها باستخدام مفتاح التيار الكهربائي تعتبر خطيرة ويجب إصلاحها
افصل القابص من مأخذ الطاقة وأو قم بإزالة مجموعة البطارية إذا كانت قابلة للفصل عن أداة الطاقة قبل إجراء أي تعديلات أو تغيير الملحقات أو تخزين الأداة. ستعمل مثل هذه التدابير الوقائية على منع التشغيل العرضي للأداة الكهربائية
قم بتخزين الأداة بعيداً عن متناول الأطفال ولا تسمح للأشخاص غير المعتادين على استخدام الأداة الكهربائية أو هذه التعليمات باستخدام الأداة الكهربائية. تعتبر الأدوات الكهربائية خطيرة في أيدي المستخدمين غير المدربين
صيانة الأدوات الكهربائية وملحقاتها. فحص الأداة بحثاً عن عدم محاذاة أو ربط الأجزاء المتحركة أو كسر الأجزاء وأي حالة أخرى قد تؤثر على تشغيل الأداة الكهربائية. يجب إصلاح الضرر قبل استخدام الأداة الكهربائية. تحدث العديد من الحوادث بسبب الأدوات التي يتم صيانتها بشكل سيء
حافظ على أدوات القطع نظيفة وحادة. إن أدوات القطع ذات الحواف الحادة التي يتم صيانتها بشكل صحيح تكون أقل عرضة للانزلاق ويسهل التحكم فيها أثناء التشغيل
استخدم الأدوات الكهربائية والملحقات والمرققات وما إلى ذلك، وفقاً لهذه التعليمات، مع الأخذ بعين الاعتبار نوع وظروف العمل. إن استخدام الأدوات في عمل غير الذي صممت من أجله قد يؤدي إلى حدوث موقف خطير
احرص على إبقاء الإسماعل مسطح وجافاً ونظيفة وخالية من الزيوت والشحوم. لا تسمح المقابض الزلقة وأسطح الإسماعل بالتشغيل الآمن والتحكم في الأداة في المواقف الخطرة

الإصلاحات

قم بإصلاح أداة الطاقة الخاصة بك فقط في محلات الإصلاح المعتمدة باستخدام قطع الغيار الأصلية فقط. يضمن هذا سلامة التشغيل المناسبة لأداة الطاقة

تعليمات السلامة للمناشير السلسلة

عند تشغيل المنشار، أبق جميع أجزاء جسمك بعيداً عن السلسلة. قبل البدء في تشغيل المنشار، تأكد من أن السلسلة لا تلامس أي شيء. قد يؤدي عدم الانتباه للحظة واحدة أثناء تشغيل المنشار إلى تشابك الملابس أو أجزاء الجسم في سلسلة المنشار
امسك المنشار دائماً بيدك اليمنى على المقبض الخلفي وبيد اليسرى على المقبض الأمامي. لا يجب أبداً حمل المنشار بالطريقة الخاطئة، لأن ذلك يزيد من خطر الإصابة
امسك المنشار فقط باستخدام مقابض ذات أسطح معزولة، إن السلسلة لا تتناسب مع الأسلاك المخفية أو سلك الطاقة الخاص بها. عندما تلامس السلسلة مع سلك حي، قد يتسبب ذلك في أن تصبح الأجزاء المعدنية حية، مما قد يسبب صدمة كهربائية للشغل
ارتد حماية للعين. ويوصى أيضاً بحماية السمع والرأس واليدين والساقين والقدمين. نقل معدات الحماية المناسبة من خطر الإصابة بسبب ملامسة الحطام أو الاتصال العرضي

لا يتم تشغيل المنشار الكهربائي على شجرة، أو على سلم، أو من سطح، أو على أي دعامة غير مستقرة. قد يؤدي تشغيل المنشار الكهربائي أثناء وجودك على شجرة إلى الإصابة بحافظ دائماً على الوضعية الصحيحة وقم بتشغيل المنشار أثناء الوقوف على سطح ثابت وأمن ومستوي. قد يؤدي السطح الزلق أو غير المستقر، مثل السلم، إلى فقدان التوازن أو فقدان السيطرة على المنشار.

عند قطع فرع تحت التوتر، كن حذراً من الارتداد. إذا تم إطلاق التوتر المخزن في ألياف الخشب، يمكن للفرع أن يضرب المشغل و/أو يتسبب في فقدان السيطرة على المنشار. ينبغي توخي الحذر بشكل خاص عند قطع الشجيرات والأشجار الصغيرة. يمكن للمادة النحيلة أن تمسك بالسلسلة وتغلف المنشار نحو المشغل أو تخرجه عن توازنه. احمل المنشار من المقبض الأمامي، مع إيقاف تشغيله وإبعاده عن جسمك. قم دائماً بتثبيت غطاء دليل السلسلة عند نقل المنشار أو تخزينه. إن حمل المنشار بشكل صحيح يقلل من احتمالية الاصطدام العرضي بالأجزاء المتحركة من المنشار.

اتبع التعليمات الخاصة بالترتيب، وشد السلسلة، واستبدال الملحقات. يمكن أن تؤدي السلسلة المشدودة بشكل غير صحيح أو غير الزيتية بشكل صحيح إلى كسرها وزيادة فرصة الارتداد تجاه المشغل.

احرص على إبقاء المقبض جافة ونظيفة وخالية من الشحوم والزيوت. إن المقابض الدهنية أو الممضحة تسبب الانزلاق وتسبب فقدان السيطرة على المنشار. قطع الخشب فقط لا تستخدم المنشار في عمل غير مخصص له. على سبيل المثال: لا تقم بقطع البلاستيك أو الخرسانة أو مواد البناء غير الخشبية. إن استخدام المنشار الكهربائي في عمل غير الذي تم تصميمه من أجله قد يؤدي إلى إصابة خطيرة للمشغل والتواجدين بالقرب منه.

هذه المنشار ليست مصممة لقطع الأثاث. إن استخدام المنشار في عمل غير الذي تم تصميمه من أجله قد يؤدي إلى إصابة خطيرة للمشغل والتواجدين بالقرب منه. اتبع كافة التعليمات عند إزالة المواد العالقة أو تخزين المنشار أو صيانته. تأكد من أن المفاتيح في وضع إيقاف التشغيل وأن البطارية منفصلة عن الأداة. قد يؤدي التشغيل غير المتوقع للمنشار أثناء إزالة المواد العالقة أو الصيانة إلى إصابة خطيرة.

أسباب ظاهرة ارتداد المشغل وطرق الوقاية منها

يمكن أن يحدث الارتداد تجاه المشغل عندما يلامس طرف شريط التوجيه جسماً أو عندما يضغط الخشب الذي يتم قطعه على المنشار في القطع. في بعض الحالات، قد يؤدي التلامس بين طرف غير الذي تم تصميمه من أجله قد يؤدي إلى حدوث رد فعل عنيف، مما يؤدي إلى قف شريط التوجيه لأعلى باتجاه المشغل. قد يؤدي الضغط على الحافة العلوية لشريط التوجيه في الشق إلى إجبار شريط التوجيه فجأة على الاقتراب من المشغل.

قد يؤدي أي من هذه الفعالات إلى فقدان السيطرة على المنشار، مما قد يؤدي إلى إصابة خطيرة. لا تعتمد فقط على ميزات الأمان المضمنة في المنشار الخاص بك. يجب على مشغل المنشار أن يتخذ عدة خطوات لمنع الحوادث والإصابات أثناء العمل.

الارتداد هو نتيجة لسوء الاستخدام و/أو إجراءات التشغيل أو الظروف غير الصحيحة ويمكن تجنبه من خلال اتخاذ الاحتياطات المناسبة كما هو موضح أدناه. حافظ على قبضة ثابتة بكلتا يديك، مع إغلاق الإبهام والأصابع حول مقبض المنشار، ووضع جسمك وذراعك بحيث يسمح لك بمقاومة قوى الارتداد. إذا تم اتخاذ الاحتياطات المناسبة، يمكن للمشغل التحكم في قوى الارتداد. لا تسمح للمنشار بالتحرك بحرية.

احرص على عدم الوصول إلى مسافة بعيدة والقطع فوق مستوى الكتف. سيساعد هذا في منع الاتصال العرضي مع نهاية شريط التوجيه ويسمح بالتحكم بشكل أفضل في المنشار في المواقف غير المتوقعة.

استخدم فقط قطع غير القفبان والسلاسل البديلة المحددة من قبل الشركة المصنعة. قد يؤدي استبدال الشريط والسلسلة بشكل غير صحيح إلى كسر السلسلة و/أو ارتدادها. اتبع تعليمات الشركة المصنعة لشد السلسلة وصيانتها. قد يؤدي تقليل عمق أخدود دليل السلسلة إلى زيادة احتمالية حدوث الارتداد.

تعليمات السلامة الأخرى

يمنع تعريض المنشار للأمطار أو استخدامه في جو ذو رطوبة عالية. كما يُحظر أيضاً استخدام المنشار في أجواء تزيد فيها مخاطر الحرائق أو الانفجار. تجنب ملامسة الأشياء الموضوعة والموصلة وغير المعزولة مثل الأنابيب والمشعات والتلحاجات. عندما لا يكون المنشار قيد الاستخدام، يجب تخزينه في مكان جاف ومغلق، بعيداً عن متناول الأشخاص غير المصرح لهم.

استخدم سلسلة المنشار المناسبة للحمل. لا تستخدم سلاسل المنشار المخصصة للأعمال الخفيفة أو للأعمال الشاقة. ارتد دائماً قفازات واقية عند استبدال أو إصلاح أو ضبط سلسلة المنشار.

عند نقل المنشار، تأكد من فصله عن مصدر الطاقة. يجب فصل المنشار عن التيار الكهربائي عن المقبض، ويجب فصل البطارية عن المنشار التي تعمل بالبطارية. يجب تركيب واقي على شريط التوجيه باستخدام سلسلة المنشار. ينبغي حمل المنشار مع توجيه شريط التوجيه نحو الخلف.

لا تحمل منشاراً يعمل بالتيار الكهربائي من خلال سلك الطاقة. لا تقم بفصل القابض عن المقبض عن طريق سحب كابل الطاقة. تجنب تشغيل المنشار عن طريق الختم. عند حمل المنشار أثناء توصيله بالكهرباء أو توصيل البطارية به، أبقِ أصابعك بعيداً عن مفتاح الطاقة.

ارتد دائماً ملابس واقية مناسبة وضيقة. إذا كانت المنشار مزوداً بمقبضين، قم دائماً بتشغيل المنشار من خلال حمله بكلتا يديك. أثناء العمل، قم بتأمين قطع الخشب السائبة لمنعها من الحركة، على سبيل المثال عن طريق وضعها على حامل. تجنب قطع الخشب الموجود على الأرض. تجنب العمل بالخشب غير المثبت لمنع الحركة أثناء القطع.

يجب على الأشخاص الذين سيفهمون بالقطع باستخدام المنشار لأول مرة أن يتدربوا على الأقل على قطع جنوع الأشجار الموضوعة على الجوامل أو الجوامل الخشبية. لا تحمل المنشار فوق كتفك أثناء التشغيل. لا تقم بتشغيل المنشار أثناء وقوعك على سلك. اتخذ وضعية أثناء العمل لا تتطلب منك مد ذراعك إلى أقصى طولها.

حافظ على نظافة السلسلة. يجب شد السلسلة وتزييتها. ويسمى هذا عملاً أكثر كفاءة وأماناً. يمكن شد السلسلة لدى خدمة متخصصة. تأكد من حالة السلسلة قبل كل استخدام. إذا لاحظت أي شقوق أو أسنان مكسورة أو أي ضرر آخر، استبدل السلسلة بأخرى جديدة قبل البدء في العمل.

إذا لاحظت أي أجزاء تالفة أو مكسورة في المنشار. ينبغي عليك التوقف عن العمل أو عدم الإخراط في العمل. يجب استبدال المكونات التالفة قبل بدء العمل. يجب استخدام المنشار كما هو مخصص له، فهو مخصص لقطع الخشب فقط. عند العمل، كن حذراً من أي عناصر معدنية أو أحجار قد تكون موجودة في الخشب الذي يتم معالجته.

ينبغي استخدام قطع الغيار الأصلية فقط. إن عدم استخدام قطع الغيار الأصلية قد يؤدي إلى زيادة خطر الفشل ويؤدي إلى الإصابة الشخصية. يجب إصلاح المنشار فقط في مراكز الخدمة المعتمدة من قبل الشركة المصنعة. استخدام قطع الغيار الأصلية. سيؤدي هذا إلى تقليل مخاطر الحوادث وتلف المعدات.

تعليمات السلامة لشحن البطارية

لتفادي إقبال الشحن، تأكد من أن جسم الشاحن والكابل والقابض غير متشققة أو تالفة. يُحظر استخدام محطة شحن أو مصدر طاقة معيب أو تالفاً لا يجوز استخدام سوى محطة الشحن ومصدر الطاقة المقدمين لشحن البطاريات. قد يؤدي استخدام مصدر طاقة آخر إلى نشوب حريق أو تلف الأداة. لا يجوز شحن البطارية إلا في غرفة مغلقة وجافة محمية من وصول الأشخاص غير المصرح لهم، وخاصة الأطفال. لا تستخدم محطة الشحن ومصدر الطاقة دون إشراف مستر من شخص بالغ إذا كنت بحاجة إلى مغادرة الغرفة التي يتم فيها الشحن، فافصل الشاحن عن التيار الكهربائي عن طريق فصل مصدر الطاقة من مقبض التيار الكهربائي. في حالة البعث دخان أو رائحة مشبوهة وما إلى ذلك من الشاحن، أفضل قايس

الشاحن من مقبض الطاقة في الفور. يأتي المثقاب السائق مزوداً ببطارية غير مشحونة، لذلك قبل البدء في العمل يجب شحنه وفقاً للإجراء الموضح أدناه باستخدام مصدر الطاقة ومحطة الشحن المرفقة. لا تظهر بطاريات ليثيوم أيون (أيون) ما يسمى بـ «تأثير الذاكرة»، والذي يسبب لك بإعادة شحنها في أي وقت. ومع ذلك، فمن المستحسن تفريغ البطارية أثناء التشغيل العادي ثم شحنها (على سبيل Li-Ion

إلى نفس اتجاه الرباط المرني على غلاف المنشار.
لا تحتاج إلى شد السلسلة بعد، ولكن يجب عليك التأكد من أن السلسلة تتشابك مع الفتحة الموجودة في شريط التوجيه والأسنان الموجودة على ضرس القيادة. قم بتثبيت الغطاء الجانبي يؤدي تدوير المسار في اتجاه عقارب الساعة إلى زيادة (III) ولكن لا تقم بمنع حركة سكة التوجيه. قم بضبط شد السلسلة عن طريق تدوير مقبض القفل (III) وشد مقبض القفل. توتر السلسلة، بينما يؤدي تدوير المسار عكس اتجاه عقارب الساعة إلى تقليل توتر السلسلة.
أثناء هذا الاختبار، يجب أن ترتفع السلسلة عند نقطة الإمساك فوق شريط التوجيه بمقدار 3 إلى 4 (III) التحقق من شد السلسلة. للقيام بذلك، اسحب السلسلة بعيداً عن شريط التوجيه. علم. إذا كانت السلسلة مشدودة للغاية أو فضفاضة للغاية، قم بترك مقبض القفل قليلاً وأعد ضبط شد السلسلة. ينبغي التحقق من شد السلسلة كل 10 دقائق من تشغيل المنشار قبل توصيل المنشار بمصدر الطاقة، تأكد من حالته الغنية. في حالة اكتشاف أي ضرر، يحظر توصيله بمصدر الطاقة قبل إصلاح الضرر.

تزييت السلسلة

لا تحتوي المنشار على خزان زيت لتزييت السلسلة، لذلك، كل 2-10 دقيقة من التشغيل يجب عليك إيقاف العمل، وإزالة البطارية من الأداة، وتفكيك اللوحة الجانبية، وتنظيف السلسلة ووضع الزيت على الروابط على سبيل المثال. باستخدام علب زيت لتزييت سلسلة والبيات المنشار، استخدم قفط الزيت المخصص لمثل هذه التطبيقات. لا يجوز استعمال زيت المحرك المستعمل للتزييت. لا يقوم بوظائفه، مما قد يؤدي إلى تلف آلية المنشار.

إعداد مكان العمل

قبل البدء في القطع باستخدام المنشار الكهربائي، يجب تحضير منطقة العمل بشكل صحيح لتقليل مخاطر المخاطر التي تصاحب العمل باستخدام المنشار الكهربائي. يجب التأكد من تواجد الأشخاص المصرح لهم فقط في مكان العمل.
لا تبدأ العمل أثناء هطول الأمطار أو في حالات ارتفاع نسبة الرطوبة الجوية، على سبيل المثال: ضباب. ينبغي ارتداء الملابس الواقية ومعدات الحماية الشخصية.
قبل البدء في القطع، يجب اختبار الخشب في ظروف آمنة، على سبيل المثال على حامل.
تجنب قطع الأسلاك والأشجار الصغيرة والعوارض الخشبية.
لا تنف على الخشب الذي تقوم بقطعه.

بدء المنشار

قم بإزالة الغطاء من الشريط والسلسلة.
امسك المقبض بيدك اليمنى وضع يدك اليسرى على الجزء العظامي من الغلاف.
تأكد من خفض الغطاء العلوي.
تأكد من عدم ملامسة شريط التوجيه والسلسلة لأي جسم أو سطح (V). اضغط على زر قفل المفاتيح الموجود على المقبض بإبهامك واستمر في هذا الوضع.
يمكن تحرير زر القفل (V). اضغط على المفاتيح واحتفظ به في هذا الوضع.
قبل القطع، انتظر حتى يصل المحرك إلى أقصى سرعة وتأكد من أن السلسلة تتحرك بسهولة على طول شريط التوجيه. إذا سمعت أي أصوات غير عادية أو شعرت بأي اهتزازات، قم بإيقاف تشغيل المنشار على الفور عن طريق تحرير المفاتيح لإيقاف تشغيل المنشار، قم بتحرير الضغط على المفاتيح بمجرد توقف السلسلة، يجب فصل المنشار عن مصدر الطاقة وإجراء الصيانة له.

العمل بالمنشار

يجب على الأشخاص الذين يعزمن تشغيل المنشار لأول مرة أن يطلبوا المشورة بشأن التشغيل والسلامة من مشغل المنشار المؤهل قبل البدء في العمل. يجب أن يتكون العمل الأول بالمنشار من قطع جذوع الأشجار المعدلة للوضع في حامل المنشار.
أثناء العمل، يجب اتباع قواعد السلامة المهنية الأساسية. يجب أيضاً أن يؤخذ في الاعتبار احتمال ارتداد المنشار نحو المشغل. قد تترد المنشار نحو المشغل إذا واجهت سلسلة المنشار مقاومة.

لتقليل هذا الخطر يجب عليك:

- (VI) انتبه إلى موضع الجزء العلوي من شريط التوجيه عند القطع. لا تقم بالقطع باستخدام الربع العلوي من الجزء العلوي لضرب التوجيه. يتم القطع فقط باستخدام السلسلة التي تنزلق على طول الجزء السفلي من شريط التوجيه.
- استخدم قفط المنشار الذي يعمل بالعل على الخشب الذي تريد قطعه. لا تقم بتشغيل المنشار بعد وضعه على الخشب الذي يتم معالجته.
- (VII) لا ترتفع المنشار إلى مستوى الكتف أو أعلى أثناء التشغيل.
- (VIII) لا تنف في مستوى القطع. سيؤدي هذا إلى تقليل خطر الإصابة في حالة ارتداد المنشار.
- امسك المنشار دائماً بكتفك عند التشغيل.
- تأكد من أن السلسلة حادة دائماً ومشدودة بشكل صحيح.

نصائح مفيدة عند العمل بالمنشار

عند القطع، يجب عليك اتخاذ وضعية مريحة وضمان حرية الحركة الكاملة.
عند قطع الفروع والأطراف، لا ينبغي قطعها مباشرة من الجذع، ولكن على مسافة حوالي 10 سم من الجذع. يجب إجراء قطعين بعمق 2/1 من قطر الفرع، وبمسافة 8 سم تقريباً بينهما. واحدة مقطوعة من الأسفل، والأخرى من الأعلى. ثم قم بعمل قطع في الفرع المجاور للجذع مباشرة إلى عمق يساوي 2/1 من قطر الفرع. قم بإكمال القطع عن طريق قطع (IX) الفرع الموجود فوق الجذع مباشرة. لا يجوز قطع الفروع من الأسفل.
إذا انحرفت المنشار أثناء القطع، فلا تتركها أبداً مع تشغيل المحرك في هذا الوضع. قم بإيقاف تشغيل محرك المنشار، ثم أفضل المنشار عن مصدر الطاقة واستخدم أسافيناً لإخراج المنشار من جذع الشجرة.

عند تقسيم شجرة مطورة إلى قطع، ينبغي اتباع القواعد التالية. ضع الخشب على حامل المنشار أو الحوامل بحيث تتمكن القطعة المقطوعة من السقوط بحرية على الأرض دون تشويش المنشار. إذا انحرفت المنشار، قم بإجراء ما هو موضح أعلاه. لا تلمس الأرض بالمنشار أو تسمح بتلوثها بالأرض.
عند العمل على منحدر، ابق فوق الخشب الذي يتم قطعه أثناء العمل.
عند قطع شجرة تحت التوتر، يجب اتخاذ عناية خاصة، وإذا أمكن، يجب أن يقوم بهذه المهمة حطاب مؤهل. عند قطع الخشب الذي يكون تحت الشد ومدعوم من كلا الطرفين، قم

بالقطع من الأعلى إلى عمق ٣/١ من القطر، ثم قم بإبقاء القطع بالقطع من الأسفل. إذا كان الخشب مدعومًا من طرف واحد فقط، فقم بقطع الجزء السفلي من الخشب إلى عمق ٣/١ سيؤدي هذا إلى تقليل خطر انحناء المنشار أثناء القطع. (X) من العطر، ثم أنه عملية القطع عن طريق القطع من الأعلى.

صيانة المنتج وتخزينه

انتباه! قبل البدء بأي من العمليات الموضحة أثناء، أفضل المنشار عن مصدر الطاقة. يجب فصل المناشير التي تعمل بالتيار الكهربائي عن المقبس، ويجب فصل البطارية عن المناشير التي تعمل بالبطارية.

بعد كل استخدام، يجب فحص حالة المنشار، مع إيلاء اهتمام خاص لسلامة فتحات التهوية. ينبغي التحقق من ترتيب جميع مكونات المنشار. قم بإحكام ربط أي وصلات برغي فضفاضة. التحقق من شد السلسلة وحالتها. إذا لاحظت أي ضرر في السلسلة، قم باستبدالها بوحدة إجديدة. يمنع استخدام المنشار الكهربائي إذا كانت سلسلته تالفة. قد تنفصل السلسلة التي تكون فضفاضة للغاية عن شريط التوجيه، مما قد يؤدي إلى إصابة المشغل. يجب أيضًا شد السلسلة بشكل صحيح، وبما أن هذا يتطلب الخبرة والأدوات المناسبة، فمن المستحسن أن يتم إجراء عملية الشد بواسطة خدمة متخصصة. قم بتنظيف غلاف المنشار باستخدام قطعة قماش ناعمة وجافة. ينبغي تنظيف الغلاف من أي بقايا خشب أو زيت أو شحوم أو أي ملوثات أخرى. قم بتغطية السلسلة بطبقة رقيقة من الزيت أو المادة الحافظة. يجب تخزين المنشار في مكان مظلل وجاف مع تهوية كافية لمنع التكثف، مع فصل البطارية وشاحن التيار الكهربائي عن مصدر الطاقة. يجب أن يكون المكان بعيدًا عن متناول الأشخاص غير المصرح لهم، وخاصة الأطفال. أثناء التخزين، يجب دائمًا حماية الشريط والسلسلة بواسطة غطاء.

TOYA S.A.
ul. Sołtysowicka 13 - 15
51 - 168 Wrocław
tel.: 071 32 46 200
fax: 071 32 46 373
e-mail: biuro@yato.pl

ODDZIAŁ WARSZAWSKI
Teren Parkridge Distribution Center Warsaw
al. Kasztanowa 160
05 - 831 Młochów k. Nadarzyna,
tel.: 022 73 82 800
fax: 022 73 82 8283

TOYA ROMANIA SA
Soseaua Odai 109-123
Sector 1, Bucuresti
www.yato.ro
office@yato.ro
tel: 031 710 8692
fax 0317104008

DEKLARACJA ZGODNOŚCI

0525/YT-828113/EC/2025

Deklarujemy z pełną odpowiedzialnością, że niżej wymienione wyroby:

Akumulatorowa minipilarka łańcuchowa; 18 V DC; 5,6 m/s; 158,5 mm; nr kat. YT-828113, YT-828114

do których odnosi się niniejsza deklaracja, są zgodne z poniższymi normami:

EN 62841-1:2015 + A11:2022
EN ISO 12100:2010
EN IEC 55014-1:2021
EN IEC 55014-2:2021

i spełniają wymagania dyrektyw:

2006/42/WE Maszyny i urządzenia bezpieczeństwa
2014/30/UE Kompatybilność elektromagnetyczna
2011/65/UE Substancje niebezpieczne w sprzęcie elektrycznym

Jednostka notyfikowana:

SGS Fimko Ltd.; nr notyfikacji: 0598
Takomtie 8, 00380 Helsinki, Finlandia

Numer seryjny: dotyczy wszystkich numerów seryjnych produktów wymienionych w deklaracji

Nazwisko i adres osoby upoważnionej do przygotowania dokumentacji technicznej:

Agnieszka Rędział
TOYA S.A., ul. Sołtysowicka 13 - 15, 51-168 Wrocław, Polska

V-CE PREZES ZARZĄDU
JAN SZMIDT

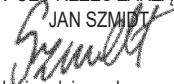

(nazwisko i podpis osoby upoważnionej)

Wrocław, 2025.05.12
(miejsce i data wystawienia)

TOYA S.A.
ul. Sołtysowicka 13 - 15
51 - 168 Wrocław
tel.: 071 32 46 200
fax: 071 32 46 373
e-mail: biuro@yato.pl

ODDZIAŁ WARSZAWSKI
Teren Parkridge Distribution Center Warsaw
al. Kasztanowa 160
05 - 831 Młochów k. Nadarzyna,
tel.: 022 73 82 800
fax: 022 73 82 8283

TOYA ROMANIA SA
Soseaua Odai 109-123
Sector 1, Bucuresti
www.yato.ro
office@yato.ro
tel: 031 710 8692
fax 0317104008

DEKLARACJA ZGODNOŚCI

0525/YT-828113/EC/2025

Deklarujemy z pełną odpowiedzialnością, że niżej wymienione wyroby:

Akumulatorowa minipilarka łańcuchowa; 18 V DC; 5,6 m/s; 158,5 mm; nr kat. YT-828113, YT-828114

do których odnosi się niniejsza deklaracja, spełniają wymagania dyrektywy: 2000/14/WE

Zastosowana procedura oceny zgodności:

Wewnętrzna kontrola produkcji

Zmierzony poziom mocy akustycznej urządzenia reprezentatywnego: 95 dB(A)

Gwarantowany poziom mocy akustycznej urządzenia: 98 dB(A)

inne dyrektywy, których wymagania spełnia urządzenie:

- 2006/42/WE Maszyny i urządzenia bezpieczeństwa
- 2014/30/UE Kompatybilność elektromagnetyczna
- 2011/65/UE Substancje niebezpieczne w sprzęcie elektrycznym

Wrocław, 2025.05.12
(miejsce i data wystawienia)

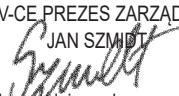
V-CE PREZES ZARZADU
JAN SZMIDT

(nazwisko i podpis osoby upoważnionej)

TOYA S.A.
ul. Sołtysowicka 13 - 15
51 - 168 Wrocław
tel.: 071 32 46 200
fax: 071 32 46 373
e-mail: biuro@yato.pl

ODDZIAŁ WARSZAWSKI
Teren ProLogis Park Nadarzyn
al. Kasztanowa 160
05 - 831 Młochów k. Nadarzyna
tel.: 022 73 82 800
fax: 022 73 82 828

TOYA ROMANIA SA
Soseaua Odai 109-123
Sector 1, Bucuresti
www.yato.ro
office@yato.ro
tel: 031 710 8692
fax 0317104008

DECLARATION OF CONFORMITY

0525/YT-828113/EC/2025

We declare and guarantee with full responsibility that the following products:

Cordless mini chainsaw; 18 V DC; 5,6 m/s; 158,5 mm; item no. YT-828113, YT-828114

meet requirements of the following European Standards / Technical Specifications:

EN 62841-1:2015 + A11:2022
EN ISO 12100:2010
EN IEC 55014-1:2021
EN IEC 55014-2:2021

and fulfill requirements of the following European Directives:

2006/42/EC Machinery and safety elements
2014/30/EU Electromagnetic compatibility (EMC) Directive
2011/65/EU Restriction of the Use of Certain Hazardous Substances

Notified body:

SGS Fimko Ltd.; notification no. 0598
Takomotie 8, 00380 Helsinki, Finland

Serial number: concern all serials numbers of item(s) mentioned in this declaration

The person authorized to compile the technical file:

Agnieszka Rędziaś
TOYA S.A., ul. Sołtysowicka 13 - 15, 51-168 Wrocław, Polska

V-CE PREZES ZARZADU
JAN SZMIDT



(Name and Signature of authorized person)

Wrocław, 2025.05.12
(Place and date of issue)

TOYA S.A.
ul. Sołtysowicka 13 - 15
51 - 168 Wrocław
tel.: 071 32 46 200
fax: 071 32 46 373
e-mail: biuro@yato.pl

ODDZIAŁ WARSZAWSKI
Teren ProLogis Park Nadarzyn
al. Kasztanowa 160
05 - 831 Młochów k. Nadarzyna,
tel.: 022 73 82 800
fax: 022 73 82 8283

TOYA ROMANIA SA
Soseaua Odai 109-123
Sector 1, Bucuresti
www.yato.ro
office@yato.ro
tel: 031 710 8692
fax 0317104008

DECLARATION OF CONFORMITY

0525/YT-828113/EC/2025

We declare and guarantee with full responsibility that the following products:

Cordless mini chainsaw; 18 V DC; 5,6 m/s; 158,5 mm; item no. YT-828113, YT-828114

fulfil requirements of the following European Directive: 2000/14/WE

Conformity assessment procedure:

Manufacturer quality-control system

Measured sound power level on an equipment representative for this type: 95 dB(A)

Guaranteed sound power level for this equipment: 98 dB(A)

conformity and references of the other Community Directives applied:

2006/42/EC Machinery and safety elements
2014/30/EU Electromagnetic compatibility (EMC) Directive
2011/65/EU Restriction of the Use of Certain Hazardous Substances

Wrocław, 2025.05.12
(Place and date of issue)

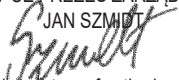
V-CE PREZES ZARZADU
JAN SZMIDT

(Name and signature of authorized person)

TOYA S.A.
ul. Sołtysowicka 13 - 15
51 - 168 Wrocław
tel.: 071 32 46 200
fax: 071 32 46 373
e-mail: biuro@yato.pl

ODDZIAŁ WARSZAWSKI
Teren ProLogis Park Nadarzyn
al. Kasztanowa 160
05 - 831 Młochów k. Nadarzyna
tel.: 022 73 82 800
fax: 022 73 82 828

TOYA ROMANIA SA
Soseaua Odai 109-123
Sector 1, Bucuresti
www.yato.ro
office@yato.ro
tel: 031 710 8692
fax 0317104008

DECLARAȚIE DE CONFORMITATE

0525/YT-828113/EC/2025

Declarăm și garantăm pe proprie răspundere că produsele următoare:

Mini drujbă cu acumulator; 18 V DC; 5,6 m/s; 158,5 mm; cod articol. YT-828113, YT-828114

satisfac cerințele Standardelor europene / Specificațiilor tehnice următoare:

EN 62841-1:2015 + A11:2022
EN ISO 12100:2010
EN IEC 55014-1:2021
EN IEC 55014-2:2021

și satisfac cerințele Directivelor europene următoare:

2006/42/WE Directiva pentru utilaje și dispozitive de siguranță (HG.1029/2008)
2014/30/UE Directivă compatibilitate electromagnetică, (EMC) (H.G. nr. 487/2016)
2011/65/UE Directivă restricții utilizare substanțe periculoase, (H.G. nr. 322/2013)

Organismului notificat:

SGS Fimko Ltd.; nr. notificare 0598
Takomotie 8, 00380 Helsinki, Finlanda

Număr de serie: se referă la toate numere de serie ale articolelor specificate în această declarație

Persoana autorizată să întocmească dosarul tehnic:

Agnieszka Rędziaś
TOYA S.A., ul. Sołtysowicka 13 - 15, 51-168 Wrocław, Polonia

Wrocław, 2025.05.12

(locul și data emiterii)

V-CE PREZES ZARZADU

JAN SZMIDT

(nume și semnătura persoanei autorizate)

TOYA S.A.
ul. Sołtysowicka 13 - 15
51 - 168 Wrocław
tel.: 071 32 46 200
fax: 071 32 46 373
e-mail: biuro@yato.pl

ODDZIAŁ WARSZAWSKI
Teren ProLogis Park Nadarzyn
al. Kasztanowa 160
05 - 831 Młochów k. Nadarzyna,
tel.: 022 73 82 800
fax: 022 73 82 8283

TOYA ROMANIA SA
Soseaua Odai 109-123
Sector 1, Bucuresti
www.yato.ro
office@yato.ro
tel: 031 710 8692
fax 0317104008

DECLARAȚIE DE CONFORMITATE

0525/YT-828113/EC/2025

Declarăm și garantăm pe proprie răspundere că produsele următoare:

Mini drujbă cu acumulator; 18 V DC; 5,6 m/s; 158,5 mm; cod articol. YT-828113, YT-828114

satisfac cerințele Directivelor europene următoare: 2000/14/WE (HG.1756/106)

Procedură de evaluare a conformității:

Sistemul de control al calității al producătorului

Nivelul măsurat al puterii sonore la echipamentul reprezentativ pentru acest tip: 95 dB(A)

Nivelul garantat al puterii sonore pentru acest echipament: 98 dB(A)

conformitate cu directive comunitare aplicate:

- 2006/42/WE Directiva pentru utilaje și dispozitive de siguranță
- 2014/30/UE Directiva privind compatibilitatea electromagnetică (EMC)
- 2011/65/UE Restricția utilizării unor substanțe periculoase

Wrocław, 2025.05.12

(locul și data emiterii)

V-CE PREZES ZARZADU
JAN SZMIDT

(nume și semnătura persoanei autorizate)